

SPECYFIKACJA TECHNICZNA ODBIORU I WYKONANIA ROBÓT BUDOWLANYCH – BRANŻA BUDOWLANA

Rodzaj opracowania	Specyfikacja techniczna odbioru i wykonania robót budowlanych Branża budowlana
Nazwa inwestycji	Rozbiórka, odbudowa i przebudowa istniejących budynków usługowych na potrzeby Centrum Integracji Społecznej w Elblągu
Adres inwestycji	82-300 Elbląg, ul. Stawidłowa 3 Obręb nr 14; dz. nr 168/2, 170, 206
Kod CPV	45000000-7 - Roboty budowlane
Inwestor	Elbląskie Stowarzyszenie Wspierania Inicjatyw Pozarządowych 82-300 Elbląg, ul. Związku Jaszczurczego 17
Jednostka Projektowa	Euro-Projekt Grzegorz Latecki 82-300 Elbląg, ul. Stanisława Sulimy 1
Kategoria obiektu	XVII

Na podstawie art. 20, ust. 4 ustawy z dnia 7 lipca 1994r. - Prawo budowlane (Dz. z 2003. Nr 207, poz. 2016, z późniejszymi zmianami) oświadczam, że niniejszy projekt wykonawczy sporządziłem zgodnie z obowiązującymi przepisami oraz zasadami wiedzy technicznej.

Projektant

mgr inż. Grzegorz Latecki
upr. nr 155/01/OL

Październik 2017

Data opracowania

Spis treści

Ogólna specyfikacja techniczna – ST.00	8
1. Wstęp	8
2. Ogólne wymagania dotyczące robót	10
3. Materiały i urządzenia	12
4. Sprzęt	12
5. Transport	13
6. Wykonanie robót	13
7. Obmiar robót	15
8. Odbiór robót	16
9. Podstawa płatności	17
10. Przepisy związane	17
Szczegółowe specyfikacje techniczne	18
1.0 SST Roboty budowlane – część ogólna	18
1. Wstęp	18
2. Wymagania dotyczące wyrobów budowlanych	19
3. Wymagania dotyczące środków transportu	19
4. Wykonanie robót	19
5. Dokumenty i odniesienia	20
6. Przepisy i normy	20
1.1 SST Prace rozbiórkowe	21
1. Wstęp	21
2. Wymagania dotyczące wyrobów budowlanych	21
3. Wymagania dotyczące sprzętu	21
4. Wymagania dotyczące środków transportu	22
5. Wykonanie robót	22
6. Kontrola jakości, odbiór wyrobów i robót budowlanych.	23
7. Wymagania dotyczące przedmiaru i obmiaru robót	23
8. Sposób odbioru robót budowlanych	23
9. Podstawa płatności	23
1.2 SST Roboty w zakresie przygotowania terenu pod budowę i roboty ziemne	24
1. Wstęp	24
2. Wymagania dotyczące właściwości wyrobów budowlanych (gruntów)	27
3. Sprzęt	27
4. Transport	28
5. Wykonanie robót	28
6. Kontrola jakości robót	29
7. Obmiar robót	32
8. Odbiór robót	33
9. Podstawa płatności	34
1.3 SST Prace zbrojeniowe	35
1. Wstęp	35

2.	Wymagania dotyczące właściwości wyrobów budowlanych	35
3.	Sprzęt	36
4.	Transport	36
5.	Wykonanie robót	36
6.	Kontrola jakości robót	37
7.	Obmiar robót	37
8.	Odbiór robót	37
9.	Podstawa płatności	37
1.4	SST Betonowanie	39
1.	Wstęp	39
2.	Wymagania dotyczące właściwości wyrobów budowlanych	39
3.	Sprzęt	42
4.	Transport	42
5.	Wymagania dotyczące wykonania robót	43
6.	Kontrola jakości robót	45
7.	Wymagania dotyczące przedmiaru i obmiaru robót	47
8.	Sposób odbioru robót	47
9.	Podstawa płatności	48
1.5	SST Podłoża	49
1.	Wstęp	49
2.	Wymagania dotyczące materiałów	49
3.	Wymagania dotyczące sprzętu	50
4.	Wymagania dotyczące transportu	50
5.	Wymagania dotyczące wykonania robót	50
6.	Wymagania dotyczące kontroli jakości	50
7.	Wymagania dotyczące obmiaru robót	50
8.	Wymagania dotyczące odbioru robót	50
9.	Podstawa płatności	50
1.6	SST Wykonanie hydroizolacji	51
1.	Wstęp	51
2.	Wymagania dotyczące właściwości wyrobów budowlanych	51
3.	Wymagania dotyczące sprzętu, maszyn i narzędzi	53
4.	Wymagania dotyczące transportu	53
5.	Wymagania dotyczące wykonania robót	53
6.	Kontrola jakości robót	55
7.	Wymagania dotyczące przedmiaru i obmiaru robót	56
8.	Sposób odbioru robót	56
9.	Podstawa płatności	57
1.7	SST Wykonanie termoizolacji	59
1.	Wstęp	59
2.	Wymagania dotyczące właściwości wyrobów budowlanych	60
3.	Wymagania dotyczące sprzętu, maszyn i narzędzi	61

4.	Wymagania dotyczące transportu	61
5.	Wymagania dotyczące wykonania robót	61
6.	Wymagania dotyczące kontroli jakości robót	62
7.	Wymagania dotyczące obmiaru robót	62
8.	Wymagania dotyczące odbioru robót	62
9.	Podstawa płatności	63
1.8	SST Roboty murarskie	64
1.	Wstęp	64
2.	Wymagania dotyczące właściwości wyrobów budowlanych	65
3.	Wymagania dotyczące sprzętu, maszyn i narzędzi	72
4.	Wymagania dotyczące transportu	73
5.	Wymagania dotyczące wykonania robót	73
6.	Kontrola jakości robót	76
7.	Wymagania dotyczące przedmiaru i obmiaru robót	77
8.	Wymagania dotyczące odbioru robót	78
9.	Podstawa płatności	79
1.9	SST Nadproża stalowe	81
1.	Wstęp	81
2.	Wymagania dotyczące właściwości wyrobów budowlanych	81
3.	Wymagania dotyczące sprzętu, maszyn i narzędzi	81
4.	Wymagania dotyczące transportu	82
5.	Wymagania dotyczące wykonania robót	82
6.	Kontrola jakości robót	82
7.	Wymagania dotyczące obmiaru robót	82
8.	Wymagania dotyczące odbioru robót	82
9.	Podstawa płatności	83
1.10	SST Montaż prefabrykatów betonowych	84
1.	Wstęp	84
2.	Wymagania dotyczące właściwości wyrobów budowlanych	84
3.	Wymagania dotyczące sprzętu, maszyn i narzędzi	84
4.	Wymagania dotyczące transportu	84
5.	Wymagania dotyczące wykonania robót	85
6.	Kontrola jakości	86
7.	Wymagania dotyczące obmiaru	86
8.	Wymagania dotyczące odbioru	86
9.	Podstawa płatności	86
1.11	SST Drewniana konstrukcja więźby dachowej	87
1.	Wstęp	87
2.	Wymagania dotyczące właściwości wyrobów budowlanych	87
3.	Wymagania dotyczące sprzętu, maszyn i narzędzi	89
4.	Wymagania dotyczące transportu	89
5.	Wymagania dotyczące wykonania robót	89

6.	Kontrola jakości robót	89
7.	Wymagania dotyczące obmiaru robót	90
8.	Wymagania dotyczące odbioru robót	90
9.	Podstawa płatności	91
1.12	SST Roboty pokrywczę dachu	92
1.	Wstęp	92
2.	Wymagania dotyczące właściwości wyrobów budowlanych	92
3.	Wymagania dotyczące sprzętu, maszyn i narzędzi	92
4.	Wymagania dotyczące transportu	93
5.	Wymagania dotyczące wykonania robót	93
6.	Kontrola jakości robót	98
7.	Wymagania dotyczące obmiaru robót	99
8.	Wymagania dotyczące odbioru robót	99
9.	Podstawa płatności	101
1.13	SST Montaż stolarki	102
1.	Wstęp	102
2.	Wymagania dotyczące właściwości wyrobów budowlanych	102
3.	Wymagania dotyczące sprzętu, maszyn i narzędzi	103
4.	Wymagania dotyczące transportu	103
5.	Wymagania dotyczące wykonania robót	103
6.	Kontrola jakości robót	105
7.	Wymagania dotyczące obmiaru robót	105
8.	Wymagania dotyczące odbioru robót	105
9.	Podstawa płatności	105
1.14	SST Roboty tynkarskie	106
1.	Wstęp.	106
2.	Wymagania dotyczące właściwości wyrobów budowlanych	106
3.	Wymagania dotyczące sprzętu, maszyn i narzędzi	107
4.	Wymagania dotyczące transportu	107
5.	Wymagania dotyczące wykonania robót	107
6.	Kontrola jakości robót	107
7.	Wymagania dotyczące obmiaru robót	107
8.	Wymagania dotyczące odbioru robót	107
9.	Podstawa płatności	108
1.15	SST Roboty malarskie	109
1.	Wstęp	109
2.	Wymagania dotyczące właściwości wyrobów budowlanych	109
3.	Wymagania dotyczące sprzętu, maszyn i narzędzi	109
4.	Wymagania dotyczące transportu	109
5.	Wymagania dotyczące wykonania robót	109
6.	Kontrola jakości robót	111
7.	Wymagania dotyczące obmiaru robót	111

8.	Wymagania dotyczące odbioru robót	111
9.	Podstawa płatności	111
1.16	SST Sufity podwieszane	112
1.	Wstęp.	112
2.	Wymagania dotyczące właściwości wyrobów budowlanych	112
3.	Wymagania dotyczące sprzętu, maszyn i narzędzi	113
4.	Wymagania dotyczące transportu	113
5.	Wymagania dotyczące wykonania robót	113
6.	Kontrola jakości robót	116
7.	Wymagania dotyczące obmiaru robót	116
8.	Wymagania dotyczące odbioru robót	116
9.	Podstawa płatności	116
1.17	SST Okładziny ścienne	117
1.	Wstęp.	117
2.	Wymagania dotyczące właściwości wyrobów budowlanych	117
3.	Wymagania dotyczące sprzętu, maszyn i narzędzi	118
4.	Wymagania dotyczące transportu	118
5.	Wymagania dotyczące wykonania robót	118
6.	Kontrola jakości robót	119
7.	Wymagania dotyczące obmiaru robót	120
8.	Wymagania dotyczące odbioru robót	120
9.	Podstawa płatności	121
1.18	SST Okładziny posadzek	122
1.	Wstęp.	122
2.	Wymagania dotyczące właściwości wyrobów budowlanych	122
3.	Wymagania dotyczące sprzętu, maszyn i narzędzi	123
4.	Wymagania dotyczące transportu	124
5.	Wymagania dotyczące wykonania robót	124
	Podłoże	125
	Kleje	125
	Składowanie, sezonowanie, warunki montażu	125
	Montaż płytek	126
	Klejenie	127
	Wykonanie Cokołu	127
	Konserwacja wykładzin winylowych w płytkach.	127
6.	Kontrola jakości robót	128
7.	Wymagania dotyczące przedmiaru i obmiaru robót	129
8.	Wymagania dotyczące odbioru robót	129
	Zgodność robót z projektem i Specyfikacją.	129
9.	Podstawa płatności	129
	Dokumenty i przepisy związane	131

Ogólna specyfikacja techniczna – ST.00

1. Wstęp

1.1 Nazwa zamówienia

Rozbiórka, odbudowa i przebudowa istniejących budynków usługowych na potrzeby Centrum Integracji Społecznej w Elblągu.

1.2 Przedmiot opracowania

Przedmiotem niniejszej ogólnej specyfikacji technicznej są ogólne przepisy i wymagania dotyczące wykonania i odbioru robót budowlanych i montażowych, obejmujące w szczególności wymagania w zakresie właściwości materiałów, wymagania dotyczące sposobu wykonania i oceny prawidłowości wykonania poszczególnych robót, określenie zakresu prac, które ujęte są w cenach poszczególnych pozycji przedmiaru, wskazanie podstaw określających zasady przedmiarowania, a w przypadku braku podstaw opis zasad przedmiarowania, wymagania dotyczące sprzętu niezbędnego do realizacji danego zadania inwestycyjnego oraz transportu.

1.3 Zakres stosowania

Ogólna specyfikacja techniczna stanowi obowiązującą podstawę opracowania szczegółowej specyfikacji technicznej stosowanej jako dokument przetargowy i kontraktowy oraz jako załącznik do umowy między Inwestorem, a Wykonawcą, przy zleceniu realizacji robót budowlanych. Odstępstwa od wymagań podanych w niniejszej specyfikacji mogą mieć miejsce tylko w przypadkach małych prostych robót i konstrukcji drugorzędnych o niewielkim znaczeniu, dla których istnieje pewność, że podstawowe wymagania zostaną spełnione przy zastosowaniu wykonania na podstawie doświadczenia i zgodnie ze sztuką budowlaną.

1.4 Zakres robót objętych niniejszą specyfikacją

ST 00 – Ogólna specyfikacja techniczna

Szczegółowe specyfikacje techniczne:

- 1.0 SST Roboty budowlane - część ogólna;
- 1.1 SST Prace rozbiórkowe;
- 1.2 SST Roboty w zakresie przygotowania terenu pod budowę i roboty ziemne;
- 1.3 SST Prace zbrojeniowe;
- 1.4 SST Betonowanie;
- 1.5 SST Podłoża;
- 1.6 SST Wykonanie hydroizolacji;
- 1.7 SST Wykonanie termoizolacji;
- 1.8 SST Roboty murarskie;
- 1.9 SST Nadproża stalowe;
- 1.10 SST Montaż prefabrykowanych elementów żelbetowych;
- 1.11 SST Drewniana konstrukcja więźby dachowej;
- 1.12 SST Roboty pokrywcze dachu;
- 1.13 SST Montaż stolarki;
- 1.14 SST Roboty tynkarskie;
- 1.15 SST Roboty malarskie;
- 1.16 SST Sufity podwieszane;
- 1.17 SST Okładziny ścienne;
- 1.18 SST Okładziny posadzek.

1.5 Podstawowe pojęcia

Obiekt budowlany - budynek wraz z instalacjami i urządzeniami technicznymi; budowlę stanowiącą całość techniczno - użytkową, wraz z instalacjami i urządzeniami; obiekt małej architektury.

Budynek użyteczności publicznej - należy przez to rozumieć budynek przeznaczony na potrzeby administracji publicznej, wymiaru sprawiedliwości, kultury, kultu religijnego, oświaty, szkolnictwa wyższego, nauki, wychowania, opieki zdrowotnej, społecznej lub socjalnej, obsługi bankowej, handlu, gastronomii, usług, w tym usług pocztowych lub telekomunikacyjnych, turystyki, sportu, obsługi pasażerów w transporcie kolejowym, drogowym, lotniczym, morskim lub wodnym śródlądowym, oraz inny budynek przeznaczony do wykonywania podobnych funkcji; za budynek użyteczności publicznej uznaje się także budynek biurowy lub socjalny.

Budowla - należy przez to rozumieć każdy obiekt budowlany nie będący budynkiem lub obiektem małej architektury, jak: lotniska, drogi, linie kolejowe, mosty, estakady, tunele, sieci techniczne, wolno stojące maszty antenowe, wolno stojące trwale związane z gruntem urządzenia reklamowe, budowle ziemne, obronne, ochronne, hydrotechniczne, zbiorniki, wolno stojące instalacje przemysłowe lub urządzenia techniczne, oczyszczalnie ścieków, składowiska odpadów, stacje uzdatniania wody, konstrukcje oporowe, nadziemne i podziemne przejścia dla pieszych, sieci uzbrojenia terenu, budowle sportowe, cmentarze pomniki, a także części budowlane urządzeń technicznych oraz fundamenty pod urządzenia i maszyny jako odrębne pod względem technicznym części podmiotów składających się na całość użytkową.

Tymczasowy obiekt budowlany - należy przez to rozumieć obiekt budowlany przeznaczony do czasowego użytkowania w okresie krótszym od jego trwałości technicznej, przewidziany do przeniesienia w inne miejsce lub rozbiórki, a także obiekt budowlany niepołączony w sposób trwały z gruntem.

Certyfikat zgodności - jest to dokument wydany przez notyfikowaną jednostkę certyfikującą, potwierdzający, że wyrób i proces jego wytwarzania są zgodne ze zharmonizowaną specyfikacją techniczną.

Deklaracja zgodności - oświadczenie producenta lub jego upoważnionego przedstawiciela, lub stwierdzające na jego wyłączną odpowiedzialność, że wyrób jest zgodny ze zharmonizowaną specyfikacją techniczną.

Dokumentacja projektowa - służąca do opisu przedmiotu zamówienia na wykonanie robót budowlanych, dla których jest wymagane pozwolenie na budowę - składa się w szczególności z: projektu budowlanego, przedmiaru robót i informacji dotyczącej bezpieczeństwa i ochrony zdrowia.

Inspektor nadzoru inwestorskiego (IN) - osoba posiadająca odpowiednie wykształcenie techniczne i praktykę zawodową oraz uprawnienia budowlane, wykonująca samodzielne funkcje techniczne w budownictwie, której inwestor powierza nadzór nad budową obiektu budowlanego. Reprezentuje on interesy inwestora na budowie i wykonuje bieżącą kontrolę jakości i ilości wykonanych robót, bierze udział w sprawdzianach i odbiorach robót zakrywanych i zanikających, badaniu i odbiorze instalacji oraz urządzeń technicznych, jak również przy odbiorze gotowego obiektu.

Obmiar robót - pomiar wykonanych robót budowlanych, dokonywany w celu weryfikacji ich ilości w przypadku zmiany parametrów przyjętych w przedmiarze robót, albo obliczenia wartości robót dodatkowych, nieobjętych przedmiarem.

Odbiór częściowy (robót budowlanych) - nieformalna nazwa odbioru robót ulegających zakryciu i zanikających, a także dokonywanie prób i sprawdzeń instalacji, urządzeń technicznych i przewodów kominowych. Odbiorem częściowym nazywa się także odbiór części obiektu budowlanego wykonanego w stanie nadającym się do użytkowania, przed zgłoszeniem do odbioru całego obiektu budowlanego, który jest traktowany jako „odbiór końcowy”.

Odbiór gotowego obiektu budowlanego - formalna nazwa czynności, zwanych też „odbiorom końcowym”, polegającym na protokolarnym przyjęciu (odbiorze) od wykonawcy gotowego obiektu budowlanego przez osobę lub grupę osób o odpowiednich kwalifikacjach zawodowych, wyznaczoną przez inwestora, ale niebędącą inspektorem nadzoru inwestorskiego na tej budowie. Odbioru dokonuje się po zgłoszeniu przez kierownika budowy faktu zakończenia robót budowlanych, łącznie z zagospodarowaniem i uporządkowaniem terenu budowy i ewentualnie terenów przyległych, wykorzystywanych jako plac budowy, oraz po przygotowaniu przez niego dokumentacji powykonawczej.

Przedmiar robót - to zestawienie przewidzianych do wykonania robót podstawowych w kolejności technologicznej ich wykonania, ze szczegółowym opisem lub wskazaniem podstaw ustalających szczegółowy opis, oraz wskazanie szczegółowych specyfikacji technicznych wykonania i odbioru robót budowlanych, z wycieszeniem i zestawieniem ilości jednostek przedmiarowych robót podstawowych.

Roboty podstawowe - minimalny zakres prac, które po wykonaniu są możliwe do odebrania pod względem ilości i wymogów jakościowych oraz uwzględniają przyjęty stopień scalenia robót.

Budowa - należy przez to rozumieć wykonanie obiektu budowlanego w określonym miejscu oraz odbudowę, rozbudowę i przebudowę obiektu budowlanego.

Remont - wykonanie robót budowlanych w istniejącym obiekcie budowlanym, polegającym na odtworzeniu stanu pierwotnego, a niestanowiących bieżącej konserwacji.

Teren budowy - należy przez to rozumieć przestrzeń, w której prowadzone są roboty budowlane wraz z przestrzenią zajmowaną przez urządzenia zaplecza budowy.

Plac budowy - teren, na którym są wykonywane roboty budowlane wymagające pozwolenia lub czynności pomocnicze albo prace związane z budową np. wytwarzanie na budowie elementów prefabrykowanych, składowanie materiałów, przedmiotów itp.

Właściwy organ - to organ administracji państwowej w gminach, miastach i dzielnicach miast podzielonych na dzielnice.

Inwestor - to jednostka organizacyjna lub osoba upoważniona do występowania w imieniu inwestora.

Inżynier - (kierownik projektu), techniczny kierownik inwestycji lub kierownik zespołu inspektorów nadzoru inwestorskiego, którego uprawnienia są szersze niż inspektora nadzoru inwestorskiego w rozumieniu przepisów polskich, posiadający odpowiednie upoważnienia i pełnomocnictwo do działań w imieniu inwestora.

Kierownik budowy - osoba wyznaczona przez wykonawcę robót, upoważnioną do kierowania robotami, ponosząca ustawową odpowiedzialność za prowadzoną budowę.

Dziennik budowy - należy przez to rozumieć dziennik wydany przez odpowiedni organ administracyjny zgodnie z obowiązującymi przepisami, stanowiący urzędowy dokument przebiegu robót budowlanych oraz zdarzeń i okoliczności zachodzących podczas prowadzenia budowy.

Prawo do dysponowania nieruchomością - należy przez to rozumieć tytuł prawny, wynikający z prawa własności, użytkowania wieczystego, zarządu, ograniczonego prawa rzeczowego albo stosunku zobowiązaniowego, przewiduje uprawnienia do przeprowadzenia robót budowlanych.

Pozwolenie na budowę - należy przez to rozumieć decyzję administracyjną, zezwalającą na prowadzenie budowy lub wykonywanie robót budowlanych innych niż budowa obiektu budowlanego.

Materiały - należy przez to rozumieć wszelkie materiały naturalne oraz jako wytwarzane tworzywa i wyroby niezbędne do wykonania robót zgodnie z dokumentacją projektową i specyfikacjami technicznymi zaakceptowanymi przez Inspektora Nadzoru.

Rozbiórka - rodzaj robót budowlanych, polegających na demontażu i usunięciu z przestrzeni określonego, istniejącego obiektu budowlanego lub jego części.

Odbudowa - odtworzenie obiektu budowlanego w całości lub części, w miejscu i o wymiarach obiektu zniszczonego lub uszkodzonego, przy czym dopuszcza się stosowanie wyrobów budowlanych innych, niż użyto w stanie pierwotnym.

Przebudowa - wykonywanie robót budowlanych, w wyniku których następuje zmiana parametrów użytkowych lub technicznych istniejącego obiektu, poza charakterystycznymi parametrami, takimi jak: powierzchnia zabudowy, kubatura, długość, szerokość, wysokość, liczba kondygnacji.

2. Ogólne wymagania dotyczące robót

Wykonawca robót jest odpowiedzialny za jakość i terminowość ich wykonania oraz za ich zgodność z dokumentacją techniczną, ST, poleceniami Inspektora Nadzoru, wymogami technologii wykonania poszczególnych robót budowlanych lub branżowych oraz za ich zgodność z wymogami obowiązujących norm, przepisami prawa budowlanego, zasadami wiedzy technicznej i sztuki budowlanej. Wykonawca zobowiązany jest do wykonania we własnym zakresie elementów dokumentacji organizacyjnej:

Harmonogram robót;

Projekt zagospodarowania placu budowy;

Planu Bezpieczeństwa i Ochrony Zdrowia.

Powyższe elementy dokumentacji organizacyjnej powinny być przedstawione do akceptacji Inspektora Nadzoru.

Wykonawca zobowiązany jest do wykonania robót budowlanych określonych w dokumentach przetargowych i kontraktowych, siłami własnymi oraz przy użyciu własnego sprzętu wraz z usunięciem wszelkich ewentualnych wad i usterek z należą starannością, zgodnie z przepisami i normami obowiązującymi w danym zakresie, w terminach ustalonych przez Inwestora.

Wykonawca zobowiązany jest do likwidacji placu budowy, stopniowej w miarę postępu robót oraz całkowitej po zakończeniu robót. Ponadto Wykonawca zobowiązany jest do uporządkowania i przywrócenia do stanu sprzed rozpoczęcia robót, terenu wykorzystywanego pod zaplecze budowy i terenu przyległego noszącego ślady działalności związanej z realizacją przedmiotu kontraktu.

2.1 Przekazanie placu budowy

Zamawiający w terminie określonym w dokumentach przetargowych przekazuje Wykonawcy plac budowy wraz z wszystkimi wymaganymi uzgodnieniami prawnymi i administracyjnymi, lokalizację i współrzędne punktów głównych terenu oraz reperów, dziennik budowy i książkę obmiarów robót oraz co najmniej dwa egzemplarze pełnej dokumentacji kontraktowej. Z przekazania placu budowy lub frontu robót Wykonawcy sporządzony zostanie protokół potwierdzony przez Inspektora Nadzoru oraz Kierownika Budowy.

2.2 Dokumentacja projektowa

Wykonawca otrzyma od Zamawiającego, co najmniej jeden egzemplarz dokumentacji projektowej. Dokumentacja projektowa będzie zawierać rysunki i dokumenty, stanowiące dokument przetargowy. Jeżeli w trakcie wykonywania robót okaże się koniecznym uzupełnienia/uszczegółowienie rozwiązań przedstawionych w dokumentacji projektowej przekazanej przez Zamawiającego; Wykonawca sporządzi propozycje rozwiązania w formie rysunkowej lub/i opisowej na własny koszt w dwóch egzemplarzach i przedłoży je Inspektorowi Nadzoru i Projektantowi do zatwierdzenia.

Wszystkie uzupełnienia/uszczegółowienia dokumentacji projektowej nie powinny odbiegać od głównych założeń projektowych, co do formy i charakteru projektowanych robót i mieścić się w określonym przedziale tolerancji.

Wszystkie wykonane roboty i dostarczone materiały powinny być zgodne z dokumentacją projektową.

2.3 Zgodność robót z dokumentacją projektową

Dane określone w dokumentacji projektowej powinny być uważane za wartości docelowe, od których dopuszczalne są odchylenia w ramach określonego przedziału tolerancji. Wykonawca zobowiązany jest, przed przystąpieniem do ofertowania zadania inwestycyjnego, do dokładnego i wnikliwego zapoznania się z dokumentacją projektową, a zakres robót objętych przygotowywaną przez Wykonawcę ofertą wynika z dokumentacji projektowej. Należy przez to rozumieć, że wykonanie wszelkich robót nieujętych w ofercie Wykonawcy czy w przedmiarze robót dostarczonym przez Inwestora, a wynikających jednoznacznie z dokumentacji projektowej, może być egzekwowane przez Inwestora i nie podlegać odrębnej zapłacie (np. przy umowie ryczałtowej). Wykonawca powinien upewnić się czy nie wystąpi dodatkowy zakres robót wynikający np. z technologii, poza zakresem przedstawionym w przedmiarze robót dostarczonym przez Inwestora, a w przypadku jego stwierdzenia, zobowiązany jest do wyszczególnienia dodatkowego zakresu robót w swojej ofercie w postaci np. ryczałtu, oraz do podania uzasadnienia konieczności jego wykonania. Wykonawca ma obowiązek weryfikacji przedmiaru robót przed złożeniem ostatecznej oferty, a w przypadku stwierdzenia braków lub rozbieżności, złożenie do Inwestora odpowiedniego zgłoszenia lub uzgodnienia z Inwestorem sposobu przedstawienia w ofercie zakresu robót nieujętego w przedmiarze. Cechy materiałów i elementów budowlanych powinny być jednorodne i wykazywać bliską zgodność z określonymi wymaganiami. Jeżeli przedział tolerancji nie został określony w dokumentacji projektowej to należy przyjąć przeciętne tolerancje, akceptowane zwyczajowo dla danego rodzaju robót lub określone w odpowiednich normach. Jeżeli została określona wartość minimalna lub wartość maksymalna tolerancji albo obie te wartości, to roboty powinny być prowadzone w taki sposób, aby cechy tych materiałów lub elementów budowlanych nie znajdowały się w przeważającej mierze w pobliżu wartości granicznych. W przypadku, gdy materiały lub roboty nie są w pełni zgodne z dokumentacją projektową, ale osiągnięto możliwą do zaakceptowania jakość elementów budowlanych, to Inspektor Nadzoru może akceptować takie roboty i zgodzić się na ich pozostawienie, jednak zastosuje odpowiednie korekty od ceny kontraktowej, zgodnie z ustaleniami szczegółowymi kontraktu.

W przypadku, gdy materiały lub roboty nie są w pełni zgodne z dokumentacją projektową i może wpłynąć to na niezadowalającą jakość elementu budowlanego, a nie uzyskały wcześniej pozytywnej opinii Inspektora i zezwolenia na zastosowanie lub wbudowanie, to takie materiały i roboty nie zostaną zaakceptowane przez Inspektora Nadzoru. W takiej sytuacji elementy budowlane powinny być niezwłocznie rozebrane i zastąpione właściwymi. Wszelkie koszty związane z przywróceniem elementu robót do stanu odpowiadającego wymaganiom projektowym, ST i poleceniom Inspektora pokrywa Wykonawca.

2.4 Zabezpieczenia placu budowy

Wykonawca jest zobowiązany do wykonania i utrzymania właściwego zabezpieczenia placu budowy, od czasu jego przejęcia, w okresie trwania realizacji kontraktu aż do zakończenia i odbioru końcowego robót. Wykonawca zobowiązany jest do zapewnienia podstawowych elementów wyposażenia placu budowy takich jak: ogrodzenie, terenu budowy wraz z bramami i furtkami, drogi dojazdowe do magazynów i składowisk, stanowiska produkcyjne i montażowe, budynki tymczasowe na przebieganie i jadalnie, urządzenia sanitarne, magazyny i pomieszczenia biurowe oraz pomieszczenia dla dozorców (ochrony), wiaty i zadaszenia dla niektórych materiałów wrażliwych na niekorzystne warunki atmosferyczne, składowiska otwarte materiałów budowlanych, stanowiska maszyn i urządzeń dla bezpośredniej obsługi procesu budowy, drogi transportu wewnętrznego materiałów na stanowiska robocze, a w tym pomosty przenośne, pochylnie

i podesty, przyłącza poboru wody i energii elektrycznej oraz sieci rozpraszające, odwodnienie terenu budowy i zapewnienie odprowadzenia ścieków technologicznych i sanitarnych.

Występowanie powyższych podstawowych elementów wyposażenia placu budowy uzależnione jest od rodzaju, charakteru i specyfiki realizowanej budowy. Koszt zabezpieczenia placu budowy nie podlega odrębnej zapłacie i przyjmuje się, że jest włączony w cenę kontraktową.

2.5 Bezpieczeństwo i higiena pracy

Podczas realizacji robót Wykonawca powinien przestrzegać wszystkich przepisów dotyczących bezpieczeństwa i higieny pracy. W szczególności Wykonawca ma obowiązek zadbać, aby personel nie wykonywał pracy w warunkach niebezpiecznych i szkodliwych dla zdrowia oraz niespełniających odpowiednich wymagań sanitarnych.

Wykonawca ma obowiązek zapewnić wszelkie urządzenia zabezpieczające oraz sprzęt, odpowiednią odzież i obuwie robocze spełniające wymogi Polskich Norm w tym zakresie, dla ochrony życia i zdrowia osób zatrudnionych na budowie oraz dla zapewnienia bezpieczeństwa publicznego, a także środki ochrony indywidualnej dostosowane do rodzaju wykonywanych prac.

Wykonawca powinien zapewnić i utrzymywać w odpowiednim stanie urządzenia socjalne dla personelu prowadzącego roboty objęte kontraktem. Wykonawca zobowiązany jest zadbać, aby zatrudniani przez niego pracownicy posiadali aktualne badania lekarskie oraz szkolenia w zakresie bhp, które Wykonawca jest zobowiązany okazać na każde żądanie.

Wykonawca powinien znać przepisy i wymogi techniczne oraz prawne, jakie powinien spełnić podczas wykonywania procesów pracy przy użytkowaniu narzędzi, maszyn i urządzeń budowlanych. Wykonawca zobowiązany jest do utrzymywania należytego porządku na terenie budowy w trakcie realizacji robót, do uprzątnięcia terenu po zakończeniu każdego elementu robót oraz do gruntownego sprzątnięcia po zakończeniu robót, celem przygotowania obiektu do użytkowania.

Wykonawca zobowiązany jest do natychmiastowego informowania Kierownika Budowy, Inspektora lub służby bhp Inwestora o każdym wypadku przy pracy swojego pracownika albo zagrożeniu życia lub zdrowia ludzkiego występującego na terenie budowy.

Obowiązek sporządzenia dokumentacji powypadkowej ciąży na Wykonawcy. Wykonawca zobowiązany jest dokonać we własnym zakresie Oceny Ryzyka Zawodowego dla prac budowlanych będących przedmiotem kontraktu oraz opracować projekt bezpiecznej organizacji robót dla prac prowadzonych przez swoich pracowników.

Uznaje się, że wszelkie koszty związane z wypełnieniem wymagań określonych powyżej nie podlegają odrębnej zapłacie i są uwzględnione w cenie kontraktowej.

2.6 Ochrona środowiska w czasie wykonywania robót

Wykonawca ma obowiązek znać i stosować w czasie prowadzenia robót wszelkie przepisy i ustawy o ochronie środowiska naturalnego. W okresie wykonywania robót i trwania budowy wykonawca będzie podejmować wszelkie konieczne kroki mające na celu stosowanie się do przepisów i norm dotyczących ochrony środowiska na terenie i wokół terenu budowy oraz będzie unikać uszkodzeń lub uciążliwości dla osób lub własności społecznej, a wynikające ze skażenia, hałasu lub innych przyczyn powstałych w następstwie jego działania.

Stosując się do tych wymagań, Wykonawca będzie miał szczególny wzgląd na:

- Lokalizację warsztatów, magazynów, składowisk i dróg dojazdowych;
- Środki ostrożności i zabezpieczenia przed:
 - a) Zanieczyszczeniem zbiorników i cieków wodnych pyłami lub substancjami toksycznymi;
 - b) Zanieczyszczeniem powietrza pyłami i gazami;
 - c) Możliwością powstania pożaru.

2.7 Ochrona przeciwpożarowa

Wykonawca powinien:

- Przestrzegać przepisów ochrony przeciwpożarowej.
- Utrzymywać sprawny sprzęt ppoż. wymagany przez odpowiednie przepisy, na terenie baz produkcyjnych, w pomieszczeniach biurowych i mieszkalnych, magazynach oraz maszynach i pojazdach.

Materiały łatwopalne powinny być składowane w sposób zgodny z odpowiednimi przepisami i zabezpieczone przed dostępem osób trzecich. Maszyny i urządzenia napędzane silnikami spalinowymi i parowymi powinny być wyposażone w urządzenia zabezpieczające przed rozprzestrzenianiem się iskier.

Jeżeli przy realizacji robót konieczne jest spalanie korzeni, pni lub innych materiałów to przed rozpoczęciem spalania Wykonawca powinien powiadomić odpowiednie władze lub służby. Lokalizacja i sposób spalania powinny być takie, aby nie dopuścić do jakichkolwiek uszkodzeń sąsiadujących obiektów, drzew i krzewów. Zarówno lokalizacja jak i sposób spalania powinny być uzgodnione przez Wykonawcę z odpowiednimi władzami. Przy operacji spalania, w razie potrzeby, Wykonawca powinien zorganizować patrole przeciwpożarowe. Spalanie powinno być przerwane na polecenie odpowiednich władz. W razie przerwania albo zakończenia spalania ogniska powinny być wygaszone. Wykonawca pod kierunkiem odpowiednich władz lub służb albo samodzielnie powinien na własny koszt wygasić pożar na terenie budowy lub w jego sąsiedztwie, wywołany bezpośrednio jako rezultat realizacji robót. Wykonawca będzie odpowiedzialny za wszelkie straty spowodowane pożarem wywołanym jako rezultat realizacji robót albo przez personel Wykonawcy.

2.8 Ograniczenie obciążenia osi pojazdów

Wykonawca powinien dostosować się do obowiązujących ograniczeń obciążenia osi pojazdów podczas transportu materiałów i sprzętu na drogach publicznych poza granicami placu budowy określonym w dokumentach kontraktowych. Specjalne zezwolenie na użycie pojazdów o ponadnormatywnych obciążeniach osi, o ile zostaną uzyskane przez Wykonawcę od odpowiednich władz, nie zwalniają Wykonawcy od odpowiedzialności za uszkodzenia dróg, które mogłyby być spowodowane ruchem tych pojazdów. Wykonawca nie może używać pojazdów o ponadnormatywnych obciążeniach osi na istniejących ani wykonywanych konstrukcjach nawierzchni w obrębie granic placu budowy.

Wykonawca będzie odpowiedzialny za jakiegokolwiek uszkodzenia spowodowane ruchem budowlanym i będzie zobowiązany do naprawy uszkodzonych elementów na własny koszt, w sposób zaakceptowany przez Inspektora Nadzoru.

2.9 Utrzymanie robót

Wykonawca powinien utrzymywać roboty do czasu końcowego odbioru. Utrzymanie powinno być prowadzone w taki sposób, aby budynek lub jego elementy były w zadowalającym stanie przez cały czas, do momentu odbioru końcowego. Jeżeli Wykonawca w jakimkolwiek czasie zaniedba utrzymanie to na polecenie Inspektora powinien rozpocząć roboty nie później niż w 24 godziny po otrzymaniu tego polecenia. W przeciwnym razie Inspektor Nadzoru może natychmiast zatrzymać roboty.

2.10 Ochrona własności publicznej i prywatnej

Wykonawca jest zobowiązany do ochrony przed uszkodzeniem lub zniszczeniem własności publicznej i prywatnej. Jeżeli w związku z zaniedbaniem, niewłaściwym prowadzeniem robót lub brakiem koniecznych działań ze strony Wykonawcy nastąpi uszkodzenie lub zniszczenie własności publicznej lub prywatnej to Wykonawca na swój koszt naprawi lub odtworzy uszkodzoną własność. Stan naprawionej własności powinien być nie gorszy niż przed powstaniem uszkodzenia. Wykonawca jest w pełni odpowiedzialny za spowodowanie uszkodzenia urządzeń uzbrojenia terenu, przewodów, rurociągów, kabli teletechnicznych itp., których położenie było wskazane przez Zamawiającego lub ich właścicieli. Wykonawca, na podstawie informacji podanej przez Zamawiającego, dotyczącej istniejących urządzeń uzbrojenia terenu, powinien przed rozpoczęciem robót zasięgnąć od ich właścicieli danych odnośnie dokładnego połączenia tych urządzeń w obrębie placu budowy. O zamiarze przystąpienia do robót w pobliżu tych urządzeń, bądź ich przełożenia, Wykonawca powinien zawiadomić właścicieli tych urządzeń i Inspektora Nadzoru.

3. Materiały i urządzenia

3.1 Źródła pochodzenia materiałów i urządzeń

Wszystkie materiały i urządzenia instalowane w trakcie prowadzenia robót muszą być zgodne z wymaganiami określonymi w poszczególnych szczegółowych specyfikacjach technicznych.

Wszystkie wymienione tam materiały i urządzenia należy traktować jako elementy wzorcowe, których parametry techniczne, wizualne, parametry pracy, jak też parametry szczególnie wynikające z założeń i wymagań Inwestora nie mogą ulec zmianie.

Wykonawca poniesie wszystkie koszty, a w tym wynagrodzenia, opłaty oraz wszystkie powstałe koszty związane z dostarczeniem materiałów do robót chyba, że postanowienia ogólne lub szczegółowe warunków umowy stanowią inaczej.

Źródła uzyskania wszystkich materiałów powinny być wybrane przez Wykonawcę z wyprzedzeniem, przed rozpoczęciem robót. Nie później niż trzy tygodnie przed użyciem materiału Wykonawca powinien dostarczyć Inspektorowi wymagane wyniki badań laboratoryjnych i reprezentatywne próbki materiałów. W przypadku nie zaakceptowania materiału ze wskazanego źródła, Wykonawca powinien przedstawić do akceptacji Inspektora Nadzoru materiał z innego źródła.

3.2 Materiały nieodpowiadające wymaganiom

Materiały nieodpowiadające wymaganiom zostaną przez Wykonawcę wywiezione z placu budowy, bądź złożone w miejscu wskazanym przez Inspektora. Jeżeli Inspektor Nadzoru zezwoli Wykonawcy na użycie tych materiałów do innych robót niż te, dla których zostały zakupione, to koszt tych materiałów zostanie przewartościowany. Każdy rodzaj robót, w których znajdują się niezbadane i niezaakceptowane materiały, Wykonawca wykonuje na własne ryzyko, licząc się z jego nie przyjęciem i nie zaplaceniem.

3.3 Przechowywanie i składowanie materiałów

Wszystkie materiały przechowywane na terenie budowy powinny być składowane i przechowywane w miejscach wyznaczonych w planie zagospodarowania placu budowy, tj. w magazynach lub składowiskach. Z uwagi na rodzaje materiałów powinny one być przechowywane w miejscach i warunkach odpowiednio do tego celu dobranych i dostosowanych, przy zachowaniu zasad ochrony materiałów i wyrobów przed ujemnym wpływem warunków atmosferycznych i kradzieży oraz zasad prawidłowego składowania z uwagi na zachowanie walorów jakościowych i zapobieganiu ubytkom ilościowym.

Wszelkie materiały wrażliwe na wpływy atmosferyczne należy przechowywać w pomieszczeniach zamkniętych, lecz przewietrzanych. Materiały wrażliwe na działanie wód opadowych należy przechowywać w pomieszczeniach pół zamkniętych (wiatkach) lub pod daszami. Materiały takie jak kruszywa lub piasek, prefabrykaty żelbetowe, stal zbrojeniowa, rury i kształtki, a także wyroby ceramiczne i kamionkowe można przechowywać na składowiskach otwartych. Wszystkie miejsca czasowego składowania materiałów powinny być po zakończeniu robót doprowadzone przez Wykonawcę do ich pierwotnego stanu, w sposób zaakceptowany przez Inwestora.

Obowiązek organizacji odpowiednich magazynów i składowisk dla materiałów budowlanych spoczywa na Wykonawcy, a koszt z tym związany jest w kalkulowany w cenę kontraktu i nie podlega odrębnej zapłacie.

3.4 Wariantowe stosowanie materiałów

Jeśli Wykonawca zamierza zastosować w jakimś szczególnym przypadku materiały lub urządzenia inne niż przewidziane w projekcie budowlanym i wykonawczym lub szczegółowej specyfikacji technicznej, winien powiadomić Inspektora Nadzoru o zamiarze zastosowania konkretnego rodzaju materiału bądź urządzenia celem uzyskania zgody. Wybrany i zaakceptowany rodzaj materiału lub urządzenia nie może być później zmieniany bez zgody Inspektora Nadzoru.

4. Sprzęt

Wykonawca jest zobowiązany do używania jedynie takiego sprzętu, który nie spowoduje niekorzystnego wpływu na właściwości wykonywanych robót. Sprzęt używany do robót powinien być zgodny z ofertą Wykonawcy i powinien odpowiadać pod względem typów i ilości wskazaniom zawartym w programie zapewnienia jakości (PZJ) lub projekcie organizacji robót zaakceptowanych przez Inspektora Nadzoru. W przypadku braku ustaleń w takich dokumentach sprzęt powinien być uzgodniony i zaakceptowany przez Inspektora Nadzoru.

Liczba i wydajność sprzętu powinna gwarantować przeprowadzenie robót, zgodnie z zasadami określonymi w dokumentacji projektowej, wskazaniach Inspektora, w terminie przewidzianym kontraktem.

Sprzęt powinien być stale utrzymywany w dobrym stanie technicznym. Wykonawca powinien również dysponować sprawnym sprzętem rezerwowym, umożliwiającym prowadzenie robót w przypadku awarii sprzętu podstawowego. Jakikolwiek sprzęt, maszyny, urządzenia i narzędzia niegwarantujące zachowania warunków kontraktu, zostaną przez Inspektora zdyskwalifikowane i niedopuszczone do robót.

5. Transport

5.1 Ogólne wymagania dotyczące transportu

Wykonawca jest zobowiązany do stosowania jedynie takich środków transportu, które nie wpłyną niekorzystnie na jakość wykonywanych robót i właściwości przewożonych materiałów. Liczba środków transportu będzie zapewniać prowadzenie robót zgodnie z zasadami określonymi dokumentacji projektowej, szczegółowej specyfikacji technicznej i wskazaniach Inspektora Nadzoru w terminie przewidzianym w umowie.

5.2 Wymagania dotyczące przewozu po drogach publicznych

Przy ruchu na drogach publicznych pojazdy będą spełniać wymagania dotyczące przepisów ruchu drogowego w odniesieniu do dopuszczalnych obciążeń na osie i innych parametrów technicznych.

Środki transportu nieodpowiadające warunkom dopuszczalnych obciążeń na osie mogą być dopuszczone przez właściwy zarząd drogi pod warunkiem przywrócenia stanu pierwotnego użytkowanych odcinków dróg na koszt Wykonawcy. Wykonawca na bieżąco będzie wykonywał, na własny koszt, wszelkie zanieczyszczenia spowodowane jego pojazdami na drogach publicznych oraz dojazdach do terenu budowy.

6. Wykonanie robót

Przed przystąpieniem do robót Wykonawca opracuje i przedłoży Zamawiającemu do akceptacji:

- Projekt organizacji robót;
- Szczegółowy harmonogram robót i finansowania;
- Plan bezpieczeństwa i ochrony zdrowia;
- Program zapewnienia jakości.

6.1 Projekt organizacji robót

Opracowany przez Wykonawcę projekt organizacji robót musi być dostosowany do charakteru i zakresu przewidywanych do wykonania robót. Ma on zapewnić zaplanowany sposób realizacji robót budowlanych, w oparciu o zasoby techniczne, ludzkie i organizacyjne, które zapewnią realizację zgodnie z dokumentacją projektową, specyfikacjami technicznymi i instrukcjami Zamawiającego. Projekt organizacji robót powinien zawierać:

- Organizację wykonania robót, w tym terminy i sposób prowadzenia robót;
- Projekt zagospodarowania zaplecza budowy;
- Wykaz zespołów roboczych, ich kwalifikacje i przygotowanie praktyczne;
- Wykaz osób odpowiedzialnych za jakość i terminowość wykonania poszczególnych elementów robót.

6.2 Szczegółowy harmonogram robót i finansowanie

Szczegółowy harmonogram robót i finansowanie musi uwzględniać uwarunkowania wynikające z dokumentacji wykonawczej, specyfikacji technicznych i ustaleń z Zamawiającym. Możliwości realizacyjne Wykonawcy w dziedzinie robót budowlanych i montażowych, kolejność robót oraz sposoby realizacji winny zapewniać wykonanie robót w terminie określonym w umowie.

Harmonogram powinien wyraźnie przedstawiać w etapach tygodniowych proponowany postęp robót w zakresie poszczególnych branż i zasadniczych zadań umownych. Harmonogram może być w miarę potrzeby korygowany w trakcie realizacji robót.

6.3 Kontrola jakości robót

Program zapewnienia jakości (PZJ)

Do obowiązków Wykonawcy należy opracowanie i przedstawienie do akceptacji Inspektora Nadzoru programu zapewnienia jakości, w którym przedstawi on zamierzony sposób wykonania robót, możliwości techniczne, kadrowe i organizacyjne gwarantujące wykonanie robót zgodnie z dokumentacją projektową, oraz poleceniami i ustaleniami przekazanymi przez Inwestora.

PZJ powinien zawierać:

Część ogólną opisującą:

- Organizację wykonania robót, w tym terminy i sposób prowadzenia robót;
- Organizację ruchu na budowie wraz z oznakowaniem robót;
- BHP;
- Wykaz zespołów roboczych, ich kwalifikacje i przygotowanie praktyczne;
- Wykaz osób odpowiedzialnych za jakość i terminowość wykonania poszczególnych elementów robót;
- System (sposób i procedurę) proponowanej kontroli sterowania jakością wykonywanych robót;
- Wyposażenie w sprzęt i urządzenia do pomiaru i kontroli (opis laboratorium własnego lub laboratorium, któremu wykonawca zamierza zlecić prowadzenie badań);
- Sposób oraz formę gromadzenia wyników badań laboratoryjnych, zapis pomiarów, nastaw mechanizmów sterujących, a także wyciąganych wniosków i zastosowanych korekt w procesie technologicznym, proponowany sposób i formę przekazywania tych informacji Inspektorowi.

Część szczegółową opisującą dla każdego asortymentu robót:

- Wykaz maszyn i urządzeń stosowanych na budowie z ich parametrami technicznymi oraz wyposażeniem w mechanizmy do sterowania i urządzenia kontrolno – pomiarowe;
- Rodzaje i ilości środków transportu oraz urządzeń do magazynowania i załadunku materiałów;
- Sposób zabezpieczenia i ochrony ładunków przed utratą ich właściwości w czasie transportu;
- Sposób i procedurę pomiarów i badań (rodzaj i częstotliwość, pobieranie próbek, legalizacja i sprawdzanie urządzeń itp.) prowadzonych podczas dostaw materiałów, wytwarzania mieszanek, i wykonywania poszczególnych elementów robót;
- Sposób postępowania z materiałami i robotami nieodpowiadającymi wymaganiom.

Zasady kontroli jakości robót

Celem kontroli robót powinno być takie sterowanie ich przygotowaniem i wykonaniem, aby osiągnąć założoną jakość robót. Wykonawca jest odpowiedzialny za pełną kontrolę robót i jakości materiałów. Wykonawca powinien zapewnić odpowiedni system kontroli, włączając personel, laboratorium, sprzęt, zaopatrzenie i wszystkie urządzenia niezbędne do pobierania próbek i badań materiałów oraz robót.

Przed zatwierdzeniem systemu kontroli Inspektor Nadzoru może zażądać od Wykonawcy przeprowadzenia badań w celu zademonstrowania, że poziom ich wykonywania jest zadowalający. Wykonawca powinien przeprowadzić pomiary i badania materiałów oraz robót z częstotliwością zapewniającą, że roboty wykonano zgodnie z wymaganiami zawartymi w dokumentacji projektowej i dokumentach kontraktowych.

Minimalne wymagania, co do zakresu badań i ich częstotliwości powinny być określone w dokumentach kontraktowych. Jeżeli nie zostały one tam określone, to Wykonawca powinien ustalić, jaki zakres kontroli jest konieczny, aby zapewnić wykonanie robót zgodnie z kontraktem. Ustalenia takie powinny być zatwierdzone przez Inspektora.

Wykonawca powinien dostarczyć Inspektorowi zaświadczenie, że wszystkie stosowane urządzenia i sprzęt badawczy posiadają ważną legitymację, zostały prawidłowo wykalibrowane i odpowiadają wymaganiom norm określających procedury badań.

Pomieszczenia laboratoryjne powinny być utrzymane w stanie czystości, a wszystkie urządzenia w dobrym stanie technicznym. Inspektor powinien mieć nieograniczony dostęp do pomieszczeń laboratoryjnych w celu ich inspekcji. Inspektor będzie przekazywał pisemne informacje o jakichkolwiek niedociągnięciach dotyczących urządzeń laboratoryjnych, sprzętu zaopatrzenia laboratorium, pracy personelu lub metod badawczych. Jeżeli niedociągnięcia te są tak poważne, że mogą wpływać ujemnie na wyniki badań, Inspektor Nadzoru natychmiast wstrzyma użycie do robót badanych materiałów i dopuści je do użycia dopiero wtedy, gdy niedociągnięcia w pracy laboratorium Wykonawcy zostaną usunięte i stwierdzona zostanie odpowiednia jakość.

Wszystkie koszty związane z organizowaniem i prowadzeniem badań materiałów ponosi Wykonawca.

Pobieranie próbek

Próbki powinny być pobierane losowo. Zaleca się stosowanie statystycznych metod pobierania próbek opartych na zasadzie, że wszystkie jednostkowe elementy produkcji mogą być z jednakowym prawdopodobieństwem wytypowane do badań.

Inspektor Nadzoru powinien mieć zapewnioną możliwość udziału w pobieraniu próbek. Na zlecenie Inspektora Wykonawca powinien przeprowadzić dodatkowe badania tych materiałów, które budzą wątpliwości, co do jakości, o ile kwestionowane materiały nie zostaną przez Wykonawcę usunięte lub ulepszone z własnej woli. Koszty tych dodatkowych badań tylko w przypadku stwierdzenia usterek, w przeciwnym przypadku koszty te pokrywa Zamawiający.

Pojemniki do pobierania próbek powinny być dostarczone przez Wykonawcę i zatwierdzone przez Inspektora Nadzoru. Próbki dostarczone przez Wykonawcę do badań wykonywanych przez Inspektora powinny być odpowiednio opisane i oznakowane w sposób zaakceptowany przez Inspektora nadzoru.

Badania i pomiary

Wszystkie badania i pomiary będą przeprowadzone zgodnie z wymaganiami norm. W przypadku, gdy normy nie obejmują jakiegokolwiek badania wymaganego ST, stosować można wytyczne krajowe, albo inne procedury, zaakceptowane przez Inspektora Nadzoru.

Przed przystąpieniem do pomiarów lub badań, Wykonawca powiadomi Inspektora Nadzoru o rodzaju, miejscu i terminie pomiaru lub badania. Po wykonaniu pomiaru lub badania, Wykonawca przedstawi na piśmie ich wyniki do akceptacji Inspektora Nadzoru.

Raporty z badań

Wykonawca będzie przekazywać Inspektorowi kopie raportów z wynikami badań jak najszybciej, nie później jednak niż w terminie określonym w programie zapewnienia jakości.

Wyniki badań (kopie) będą przekazywane Inspektorowi Nadzoru na formularzach według dostarczonego przez niego wzoru lub innych, przez niego zatwierdzonych.

Badania prowadzone przez Inspektora Nadzoru

Dla celów kontroli jakości i zatwierdzenia, Inspektor Nadzoru uprawniony jest do dokonywania kontroli, pobierania próbek i badania materiałów u źródła ich wytwarzania. Do umożliwienia jemu kontroli zapewniona będzie wszelka pomoc ze strony Wykonawcy i producenta materiałów. Inspektor nadzoru, po uprzedniej weryfikacji systemu kontroli robót prowadzonego przez wykonawcę, będzie oceniać zgodność materiałów i robót z wymaganiami szczegółowej specyfikacji technicznej na podstawie wyników badań dostarczonych przez Wykonawcę.

Inspektor Nadzoru może pobierać próbki materiałów i prowadzić badania niezależnie od Wykonawcy, na swój koszt. Jeżeli wyniki tych badań wykażą, że raporty Wykonawcy są niewiarygodne, to Inspektor Nadzoru poleci Wykonawcy lub zleci niezależnemu laboratorium przeprowadzenie powtórnych lub dodatkowych badań, albo oprze się wyłącznie na własnych badaniach przy ocenie zgodności materiałów i robót z dokumentacją projektową i specyfikacjami technicznymi. W takim przypadku, całkowite koszty powtórnych lub dodatkowych badań i pobierania próbek poniesione zostaną przez Wykonawcę.

Atesty jakości materiałów i urządzeń

Przed wykonaniem badań jakości materiałów przez Wykonawcę, Inspektor Nadzoru może dopuścić do użycia materiały posiadające atest producenta stwierdzający ich zgodność z warunkami podanymi przez Inspektora. W przypadku materiałów, dla których są wymagane

atesty, każda partia dostarczona do robót powinna posiadać atest określający w sposób jednoznaczny jej cechy. Produkty przemysłowe powinny posiadać atesty wydane przez producenta, poparte w razie potrzeby wynikami wykonanych przez niego badań. Kopie wyników tych badań powinny być dostarczone przez Wykonawcę Inspektorowi na jego życzenie.

Dokumentacja budowy

Dziennik budowy

Dziennik Budowy jest dokumentem prawnym obowiązującym Zamawiającego i Wykonawcę w okresie od przekazania Wykonawcy placu budowy do końca okresu gwarancyjnego. Odpowiedzialność za prowadzenie Dziennika Budowy zgodnie z obowiązującymi przepisami spoczywa na kierowniku budowy. Każdy zapis w Dzienniku Budowy powinien być opatrzony datą jego dokonania, podpisem osoby, która dokonała zapisu, z podaniem jej imienia i nazwiska oraz stanowiska służbowego. Zapisy powinny być czytelne, dokonane trwałą techniką, w porządku chronologicznym, bezpośrednio. Załączone do Dziennika Budowy protokoły i inne dokumenty powinny być oznaczone kolejnym numerem załącznika i opatrzone datą oraz podpisem kierownika budowy i Inspektora Nadzoru. Do Dziennika Budowy należy wpisywać w szczególności:

- Datę przekazania Wykonawcy placu budowy;
- Datę przekazania przez Zamawiającego dokumentacji projektowej;
- Uzgodnienie przez Inspektora Nadzoru PZJ i harmonogramów robót;
- Terminy rozpoczęcia i zakończenia poszczególnych elementów robót;
- Przebieg robót, trudności i przeszkody w ich prowadzeniu, okresy i przyczyny przerw w robotach;
- Uwagi i polecenia Inspektora;
- Daty zarządzenia wstrzymania robót, z podaniem powodu;
- Zgłoszenia i daty odbioru robót zanikających, ulegających zakryciu, częściowych, i końcowych odbiorów robót;
- Wyjaśnienia, uwagi i propozycje Wykonawcy;
- Stan pogody i temperaturę powietrza w okresie wykonywania robót podlegających ograniczeniom lub wymaganiom poszczególnym w związku z warunkami klimatycznymi;
- Zgodność rzeczywistych warunków geotechnicznych z ich opisem w dokumentacji projektowej;
- Dane dotyczące czynności geodezyjnych (pomiarowych) dokonywanych przed i w trakcie wykonywania robót;
- Dane dotyczące sposobu wykonywania zabezpieczenia robót;
- Dane dotyczące jakości materiałów, pobierania próbek oraz wyniki przeprowadzonych badań z podaniem, kto je przeprowadzał;
- Wyniki prób poszczególnych elementów budowli z podaniem, kto je przeprowadzał;
- Inne istotne informacje o przebiegu robót.

Propozycje, uwagi i wyjaśnienia Wykonawcy, wpisane do Dziennika Budowy powinny być przedłożone Inspektorowi do ustosunkowania się. Decyzje Inspektora/Projektanta wpisane do Dziennika Budowy Wykonawca podpisuje z zaznaczeniem ich przyjęcia lub z zajęciem stanowiska. Projektant ma prawo do formułowania uwag w trakcie realizacji przedmiotu kontraktu. Wpis projektanta do Dziennika Budowy obliżuje Inspektora do ustosunkowania się.

Księga obmiaru

Księga obmiaru stanowi dokument pozwalający na rozliczenie faktycznego postępu każdego z elementów robót. Obmiary wykonanych robót przeprowadza się w jednostkach przyjętych w kosztorysie ofertowym i wpisuje do Księgi obmiarów.

Pozostałe dokumenty budowy

Do dokumentów budowy zalicza się następujące dokumenty:

- Pozwolenie na realizację zamierzenia budowlanego;
- Protokoły przekazania placu budowy;
- Umowy cywilnoprawne z osobami trzecimi i inne umowy cywilnoprawne;
- Protokoły odbioru robót;
- Protokoły z porad i ustaleń.

Przechowywanie dokumentów budowy

Dokumenty budowy powinny być przechowywane na placu budowy w miejscu odpowiednio zabezpieczonym. Zaginięcie któregokolwiek dokumentu budowy powinno spowodować jego natychmiastowe odtworzenie w formie przewidzianej prawem. Wszelkie dokumenty budowy powinny być zawsze dostępne dla Inspektora i przedstawione do wglądu na życzenie Zamawiającego.

7. Obmiar robót

7.1 Ogólne zasady obmiaru robót

Obmiar robót będzie określać faktyczny zakres wykonywanych robót, zgodnie z dokumentacją projektową i specyfikacjami technicznymi, w jednostkach ustalonych w kosztorysie. Obmiaru robót dokonuje Wykonawca po pisemnym powiadomieniu Inspektora Nadzoru o zakresie obmierzanych robót i terminie obmiaru, co najmniej na trzy dni przed tym terminem. Wyniki obmiaru powinny być wpisane do książki obmiarów i zatwierdzone przez Inspektora Nadzoru. Księga obmiarów jest niezbędna do udokumentowania wykonywanych robót ulegających zakryciu lub zanikających. Jakikolwiek błąd lub przeoczenie (opuszczenie) w ilości robót podanych w kosztorysie ofertowym lub gdzie indziej w specyfikacjach technicznych nie zwalnia Wykonawcy od obowiązku ukończenia wszystkich robót. Błędne dane i/lub uzupełnienia zostaną poprawione według ustaleń Inspektora Nadzoru na piśmie.

7.2 Zasady określania ilości robót i materiałów

Zasady określania ilości robót podane są w odpowiednich specyfikacjach technicznych. Jednostki obmiaru powinny być zgodne z jednostkami określonymi w dokumentacji projektowej i kosztorysowej - przedmiarze robót.

7.3 Urządzenia i sprzęt pomiarowy

Wszystkie urządzenia i sprzęt pomiarowy, stosowany w czasie obmiaru robót powinny być zaakceptowane przez Inspektora Nadzoru. Urządzenia i sprzęt pomiarowy zostaną dostarczone przez Wykonawcę. Jeżeli urządzenia te lub sprzęt wymagają badań atestujących to Wykonawca powinien pokazać ważne świadectwa legalizacji. Wszystkie urządzenia pomiarowe powinny być przez Wykonawcę utrzymywane w dobrym stanie, w całym okresie trwania robót.

7.4 Czas przeprowadzenia obmiaru

Obmiary powinny być przeprowadzone przed częściowym lub końcowym odbiorem robót, a także w przypadku występowania dłuższej przerwy w robotach i zmiany wykonawcy robót. Obmiar robót zanikających przeprowadza się w czasie ich wykonywania. Obmiar robót podlegających zakryciu przeprowadza się przed ich zakryciem. Roboty pomiarowe do obmiaru oraz nieodzowne obliczenia powinny być wykonane w sposób zrozumiały i jednoznaczny. Wymiary skomplikowanych powierzchni lub objętości powinny być uzupełnione odpowiednimi szkicami umieszczonymi na karcie księgi obmiaru. W razie braku miejsca szkice mogą być dołączone w formie oddzielnego załącznika do księgi obmiaru, którego wzór zostanie uzgodniony z Inspektorem Nadzoru.

8. Odbiór robót

8.1 Rodzaje odbiorów robót

W zależności od ustaleń odpowiednich specyfikacji technicznych, roboty podlegają następującym odbiorom robót:

- Odbiorowi robót zanikających i ulegających zakryciu;
- Odbiorowi częściowemu;
- Odbiorowi ostatecznemu (końcowemu);
- Odbiorowi po upływie okresu rękojmi;
- Odbiorowi pogwarancyjnemu po upływie okresu gwarancji.

8.2 Odbiór robót zanikających i ulegających zakryciu

Odbiór robót zanikających i ulegających zakryciu polega na finalnej ocenie jakości wykonywanych robót oraz ilości tych robót, które w dalszym procesie realizacji ulegną zakryciu. Odbiór robót zanikających i ulegających zakryciu będzie dokonany w czasie umożliwiającym wykonanie ewentualnych korekt i poprawek bez hamowania ogólnego postępu robót odbioru. Odbioru robót zanikających i ulegających zakryciu dokonuje Inspektor Nadzoru. Gotowość danej części robót do odbioru zgłasza wykonawca wpisem do dziennika budowy i jednoczesnym powiadomieniem Inspektora Nadzoru. Odbiór będzie przeprowadzony niezwłocznie, nie później jednak niż w ciągu 3 dni od daty zgłoszenia wpisem do dziennika budowy i powiadomienia o tym fakcie Inspektora Nadzoru. Jakość i ilość robót ulegających zakryciu ocenia Inspektor Nadzoru na podstawie dokumentów zawierających komplet wyników badań laboratoryjnych i w oparciu o przeprowadzone pomiary, z konfrontacją z dokumentacją projektową, specyfikacją techniczną i uprzednimi ustaleniami.

8.3 Odbiór częściowy

Odbiór częściowy polega na ocenie ilości i jakości wykonywanych robót. Odbioru częściowego robót dokonuje się dla zakresu robót określonych w dokumentach umownych wg zasad jak przy odbiorze ostatecznym robót. Odbioru robót dokonuje Inspektor Nadzoru.

Odbiór ostateczny (końcowy)

Zasady odbioru ostatecznego robót.

Odbiór ostateczny polega na finalnej ocenie rzeczywistego wykonania robót w odniesieniu do zakresu (ilości) oraz jakości. Całkowite zakończenie robót oraz gotowość do odbioru ostatecznego będzie stwierdzona przez Wykonawcę wpisem do dziennika budowy. Odbiór ostateczny robót nastąpi w terminie ustalonym w dokumentach umowy, licząc od dnia potwierdzenia przez Inspektora Nadzoru zakończenia robót i przyjęcia dokumentów.

Odbioru ostatecznego robót dokona komisja wyznaczona przez Zamawiającego w obecności Inspektora Nadzoru i Wykonawcy. Komisja odbierająca roboty dokona ich oceny jakościowej na podstawie przedłożonych dokumentów, wyników badań i pomiarów, ocenie wizualnej oraz zgodności wykonania robót z dokumentacją projektową i specyfikacjami technicznymi.

W toku odbioru ostatecznego komisja zapozna się z realizacją ustaleń przyjętych w trakcie odbiorów robót zanikających i ulegających zakryciu oraz odbiorów częściowych, zwłaszcza w zakresie wykonania robót dodatkowych, uzupełniających i poprawkowych.

W przypadkach nie wykonania wyznaczonych robót poprawkowych lub robót uzupełniających, komisja przerwie swoje czynności i ustali nowy termin odbioru ostatecznego.

W przypadku stwierdzenia przez komisję, że jakość wykonywanych robót w poszczególnych asortymentach nieznacznie odbiega od wymaganej dokumentacją projektową i specyfikacjami technicznymi z uwzględnieniem tolerancji i nie ma większego wpływu na cechy, eksploatacyjne obiektu, komisja oceni pomniejszoną wartość wykonywanych robót w stosunku do wymagań przyjętych w dokumentach umowy.

Dokumenty do odbioru ostatecznego robót.

Podstawowym dokumentem jest protokół odbioru końcowego robót, sporządzony wg wzoru ustalonego przez Zamawiającego. Do odbioru końcowego Wykonawca jest zobowiązany przygotować następujące dokumenty:

- Dokumentację powykonawczą, tj. Dokumentację budowy z naniesionymi zmianami dokonanymi w toku wykonania robót;
- Szczegółowe specyfikacje techniczne (podstawowe z dokumentów umowy i ewentualnie uzupełniające lub zamiennie);
- Protokoły odbiorów robót ulegających zakryciu i zanikających;
- Protokoły odbiorów częściowych;
- Dzienniki budowy i książki obmiarów (oryginały);

- Wyniki pomiarów kontrolnych oraz badań i oznaczeń laboratoryjnych, zgodnie z szczegółową specyfikacją techniczną i programem zapewnienia jakości;
- Deklaracje zgodności lub certyfikaty zgodności wbudowanych materiałów, certyfikaty na znak bezpieczeństwa zgodnie z specyfikacjami technicznymi i programem zapewnienia jakości;
- Rysunki (dokumentacje) na wykonanie robót towarzyszących (np. Na przełożenie linii telefonicznej, energetycznej, gazowej itp.) Oraz protokoły odbioru i przekazania tych robót właścicielom urządzeń;
- Kopię mapy zasadniczej powstałej w wyniku geodezyjnej inwentaryzacji po wykonawczej.

W przypadku, gdy komisja uzna, że przygotowana dokumentacja jest niekompletna do odbioru końcowego, komisja w uzgodnieniu z Wykonawcą wyznaczy ponowny termin odbioru ostatecznego robót. Wszystkie zarządzone przez komisję roboty poprawkowe lub uzupełniające będą zestawione wg wzoru ustalonego przez Zamawiającego. Termin wykonania robót poprawkowych i robót uzupełniających wyznaczy komisja i stwierdzi ich wykonanie.

Odbiór pogwarancyjny.

Odbiór pogwarancyjny po upływie okresu rękojmi i gwarancji polega na ocenie wykonanych robót związanych z usunięciem wad, które ujawnią się w okresie rękojmi i gwarancji. Odbiór po upływie okresu rękojmi i gwarancji będzie dokonany na podstawie oceny wizualnej obiektu z uwzględnieniem zasad opisanych w punkcie dotyczącym "odbioru końcowego".

9. Podstawa płatności

Sposoby dokonywania płatności szczegółowo określa umowa między Wykonawcą a Inwestorem. Jeżeli ww. umowa nie stanowi inaczej zaleca się następujące warunki rozliczania przedmiotu kontraktu:

- Zapłata wynagrodzenia Wykonawcy za wykonane i odebrane roboty następować będzie w oparciu o prawidłowo wystawioną fakturę;
- Podstawą do wystawienia faktury jest protokół odbioru pełnych i należytych jakościowo robót objętych umową, podpisany przez Inspektora Nadzoru i Kierownika Budowy oraz zatwierdzone przez Inwestora zestawienie wykonanych robót;
- Z kwoty wynagrodzenia wystawionej na fakturze Inwestor ma prawo zatrzymać określoną w umowie wartość procentową w formie kaucji, tytułem należytego wykonania Umowy, która to kaucja rozliczona i zwolniona zostanie po uregulowaniu ewentualnych należności z tytułu zakwaterowania, rozliczenia materiałowego, szkód, usterek, wad i kosztów inwentaryzacji oraz po upływie okresu gwarancji i rękojmi, pod warunkiem jednak, że nie wystąpiły usterki lub wady stwierdzone;
- Rozliczenie robót stanowiących przedmiot umowy oraz przekazanie Inwestorowi faktury nastąpi w nieprzekraczalnym terminie 30 dni licząc od dnia końcowego odbioru robót;
- W przypadku, gdy Wykonawca nie usunie wad i usterek oraz szkód, w wyznaczonym przez Inwestora terminie, roboty te wykona Inwestor na koszt Wykonawcy;
- Wypłata wynagrodzenia nastąpi w terminie do 14 dni licząc od otrzymania przez Inwestora faktury zaakceptowanej przez Inspektora Nadzoru i Kierownika Budowy, wraz z niezbędnymi dokumentami rozliczeniowymi określonymi umową, na konto wskazane w fakturze.

10. Przepisy związane

Ustawy

- Ustawa z dnia 7 lipca 1994 r. – Prawo budowlane (Dz.U. 1994 nr 89 poz. 414 ze zm.);
- Ustawa z dnia 21 marca 1985 r. o drogach publicznych (Dz.U. 1985 nr 14 poz. 60);
- Ustawa z dnia 27 kwietnia 2001 r. Prawo ochrony środowiska (Dz.U. 2001 nr 62 poz. 627 ze zm.);
- Ustawa z dnia 21 grudnia 2000 r. o dozorcze technicznym (Dz.U. 2000 nr 122 poz. 1321 ze zm.);
- Ustawa z dnia 24 sierpnia 1991 r. o ochronie przeciwpożarowej (Dz.U. 1991 nr 81 poz. 351 ze zm.);
- Ustawa z dnia 29 stycznia 2004 r. Prawo zamówień publicznych (Dz.U. 2004 nr 19 poz. 177 ze zm.);
- Ustawa z dnia 16 kwietnia 2004 r. o wyrobach budowlanych (Dz.U. 2004 nr 92 poz. 881 ze zm.).

Rozporządzenia

- Rozporządzenie Ministra Infrastruktury z dnia 26 czerwca 2002 r. w sprawie dziennika budowy, montażu i rozbiórki, tablicy informacyjnej oraz ogłoszenia zawierającego dane dotyczące bezpieczeństwa pracy i ochrony zdrowia (Dz.U. 2002 nr 108 poz. 953 ze zm.);
- Rozporządzenie Ministra Pracy i Polityki Socjalnej z dnia 26 września 1997 r. w sprawie ogólnych przepisów bezpieczeństwa i higieny pracy (Dz.U. 1997 nr 129 poz. 844 ze zm.);
- Rozporządzenie Ministra Infrastruktury z dnia 2 września 2004r. w sprawie szczegółowego zakresu i formy dokumentacji projektowej, specyfikacji technicznych wykonania i odbioru robót budowlanych oraz programu funkcjonalno-użytkowego (Dz.U. 2004 nr 202 poz. 2072 ze zm.);
- Rozporządzenie Ministra Infrastruktury z dnia 6 lutego 2003 r. w sprawie bezpieczeństwa i higieny pracy podczas wykonywania robót budowlanych (Dz.U. 2003 nr 47 poz. 401);
- Rozporządzenie Ministra Infrastruktury z dnia 23 czerwca 2003 r. w sprawie informacji dotyczącej bezpieczeństwa i ochrony zdrowia (Dz.U. 2003 nr 120 poz. 1126).

Szczegółowe specyfikacje techniczne

1.0 SST Roboty budowlane – część ogólna

CPV: 45000000-7 Roboty Budowlane

1. Wstęp

1.1 Nazwa zamówienia

Rozbiórka, odbudowa i przebudowa istniejących budynków usługowych na potrzeby Centrum Integracji Społecznej w Elblągu.

1.2 Przedmiot opracowania

Przedmiotem niniejszej specyfikacji technicznej są wymagania ogólne dotyczące prac budowlanych przy realizacji inwestycji określonej w pkt. 1.1.

1.3 Zakres robót

Przedmiotem niniejszej części specyfikacji technicznej są przepisy i wymagania dotyczące wykonania i odbioru robót przy pracach budowlanych rozbiórki, odbudowy i przebudowy istniejących budynków usługowych oraz remontu budynku garażu obejmujące w szczególności wymagania w zakresie sposobu wykonania i oceny prawidłowości poszczególnych robót, określenie zakresu prac, które ujęte są w cenach poszczególnych pozycji przedmiaru, wskazanie podstaw określających zasady przedmiarowania, a w przypadku braku podstaw – opis zasad przedmiarowania, wymagania dotyczące sprzętu niezbędnego do realizacji zadania inwestycyjnego oraz transportu i przechowywaniu materiałów.

Roboty, których dotyczy niniejsza specyfikacja obejmują wszystkie czynności umożliwiające i mające na celu wykonanie niezbędnych robót budowlanych pozwalających na wdrożenie prac związanych z budową inwestycji.

Zakres robót budowlanych:

- Prace rozbiórkowe;
- Roboty w zakresie przygotowania terenu pod budowę i roboty ziemne;
- Prace zbrojeniowe;
- Betonowanie;
- Wykonanie hydroizolacji;
- Wykonanie termoizolacji;
- Roboty murarskie;
- Montaż konstrukcji stalowych;
- Montaż prefabrykowanych elementów żelbetowych;
- Konstrukcje drewniane;
- Roboty pokrywcze dachu;
- Montaż stolarki;
- Roboty tynkarskie;
- Roboty malarskie;
- Sufity podwieszane;
- Okładziny ścienne;
- Okładziny posadzek.

1.4 Prace towarzyszące i roboty tymczasowe

Podczas wykonania robót wystąpią następujące roboty towarzyszące i tymczasowe:

- Zapoznanie się z dokumentacją techniczną;
- Przygotowanie stanowiska roboczego;
- Utrzymanie w czystości i porządku stanowiska roboczego;
- Wykonanie czynności związanych z likwidacją stanowiska roboczego, transportowanie w poziomie na potrzebną odległość i w pionie na potrzebną wysokość materiałów oraz elementów i wszelkiego drobnego sprzętu pomocniczego do wykonania robót remontowych;
- Zniesienie lub opuszczenie oraz wyniesienie poza obręb miejsca budowy materiałów, elementów, osprzętu oraz gruzu uzyskanego z rozbierek elementów i złożenie ich na wskazanym miejscu na placu budowy;
- Ustawienie, przestawienie i usunięcie czasowych podpór, rozpór i rusztowań przenośnych umożliwiających wykonanie robót na wysokości do 10,0m powyżej terenu lub stropu;
- Układanie, segregowanie, sortowanie materiałów i wyrobów nowych lub rozebranych, na placu budowy lub w magazynie przybiektowym;
- Sprawdzenie prawidłowości wykonania robót;
- Przygotowanie zapraw oraz mieszanek betonowych, i izolacyjnych, dobieranie, dopasowywanie elementów drewnianych, stalowych itp.;
- Usuwanie wad i usterek oraz naprawianie uszkodzeń powstałych w czasie wykonywania robót a zawinionych przez bezpośrednich wykonawców;
- Oczyszczenie naprawionych, uzupełnionych lub wymienionych elementów;
- Wykonanie niezbędnych zabezpieczeń bhp na stanowiskach roboczych oraz wywieszenie znaków informacyjno - ostrzegawczych wokół strefy zagrożenia;
- Udział w prowadzeniu obmiaru i odbioru robót;
- Zabezpieczenie terenu budowy.

1.5 Określenia podstawowe

Według ST 00 - Ogólna specyfikacja techniczna .

1.6 Ogólne wymagania dotyczące robót

Według ST 00 - Ogólna specyfikacja techniczna .

1.7 Grupy klasy i kategorie robót

Wspólny Słownik Zamówień jest systemem klasyfikacji produktów, usług i robót budowlanych stworzonym na potrzeby zamówień publicznych. Wspólny Słownik Zamówień składa się ze słownika głównego oraz słownika uzupełniającego.

Kwestie dotyczące stosowania Wspólnego Słownika Zamówień przez zamawiających w Unii Europejskiej reguluje obecnie Rozporządzenie (WE) Nr 2195/2002 Parlamentu Europejskiego i Rady z dnia 5 listopada 2002 r. w sprawie Wspólnego Słownika Zamówień (CPV) wraz ze zmianami.

Słownik główny obejmuje nazwy dostaw, robót budowlanych lub usług, którym przypisane zostały określone dziewięciocyfrowe kody. Pierwsze dwie cyfry określają działy, pierwsze trzy cyfry określają grupy, pierwsze cztery cyfry określają klasy, pierwszych pięć cyfr określa kategorie. Ostatnia dziewiąta cyfra ma charakter kontrolny i służy do zweryfikowania prawidłowości poprzednich cyfr.

Dział

Roboty budowlane 45000000-7

Grupa robót

Przygotowanie terenu pod budowę 45100000-8

Roboty wykończeniowe w zakresie obiektów budowlanych 45400000-1

Roboty budowlane w zakresie wznoszenia kompletnych obiektów budowlanych lub ich części oraz roboty w zakresie inżynierii lądowej i wodnej 45200000-9

Klasa robót

Roboty w zakresie burzenia i rozbiórki obiektów budowlanych; roboty ziemne 45110000-1

Tynkowanie 45410000-4

Roboty w zakresie zakładania stolarki budowlanej oraz roboty ciesielskie 45420000-7

Pokrywanie podłóg i ścian 45430000-0

Roboty budowlane wykończeniowe, pozostałe 45450000-6

Roboty w zakresie wykonywania pokryć i konstrukcji dachowych i inne podobne roboty specjalistyczne 45260000-7

Roboty budowlane w zakresie budynków 45210000-2

Kategoria robót

Roboty w zakresie przygotowania terenu pod budowę i roboty ziemne 45111200-0

Roboty w zakresie stolarki budowlanej 45421000-4

Wykonywanie pokryć dachowych 45261210-9

2. Wymagania dotyczące wyrobów budowlanych

Według ST 00 - Ogólna specyfikacja techniczna.

3. Wymagania dotyczące środków transportu

Według ST 00 - Ogólna specyfikacja techniczna.

3.1 Środki transportu niezbędne do realizacji zamówienia

Środki transportu użyte w trakcie realizacji robót objętych specyfikacją powinny spełniać wymagania obowiązujące w budownictwie, powinny być sprawne, spełniać wymagania bhp. Osoby obsługujące środki transportu powinny być odpowiednio przeszkolone. Środki transportu powinny podlegać kontroli osoby odpowiedzialnej za bhp na budowie.

4. Wykonanie robót

Wymagania ogólne

Według ST 00 - Ogólna specyfikacja techniczna.

Wykonawca robót jest odpowiedzialny za jakość i terminowość ich wykonania oraz za ich zgodność z dokumentacją projektową, specyfikacjami technicznymi, poleceniami Inspektora Nadzoru, wymogami technologii wykonania poszczególnych robót budowlanych lub branżowych oraz za ich zgodność z wymogami obowiązujących norm, przepisami prawa budowlanego, zasadami wiedzy technicznej i sztuki budowlanej.

Wykonawca zobowiązany jest do wykonania we własnym zakresie elementów dokumentacji organizacyjnej takich jak:

- Harmonogram (terminarz) robót określający w formie graficznej kolejności i okresy kalendarzowe wykonania poszczególnych etapów i rodzajów robót;
- Projekt zagospodarowania placu budowy określający rozmieszczenie dróg dojazdowych, obiektów tymczasowych, urządzeń pomocniczych i składowisk;

- Wykaz zatrudnienia według potrzebnych w różnych okresach budowy specjalności oraz zestawienie maszyn i urządzeń dla poszczególnych rodzajów robót;
- Terminarz lub harmonogram dostaw materiałów i wyrobów.

Powyższe elementy dokumentacji organizacyjnej powinny być przedstawione do wiadomości lub/i akceptacji Inspektora Nadzoru. Wykonawca zobowiązany jest do wykonania robót termoizolacyjnych wg technologii wskazanej w projekcie wykonawczym, siłami własnymi oraz przy użyciu własnego sprzętu wraz z usunięciem wszelkich ewentualnych wad i usterek z należą starannością i pilnością, zgodnie z przepisami i normami obowiązującymi w danym zakresie, w terminach ustalonych przez Inwestora, określonych w harmonogramie robót. Wykonawca zobowiązany jest do ciągłego osobistego nadzoru nad swoimi pracownikami pracującymi na budowie, a zatrudniani przez Wykonawcę pracownicy, pracują w oparciu o stosowne umowy zawarte z Nim jako Pracodawcą. W przypadku zatrudniania obcokrajowców wymagane jest dodatkowo pozwolenie na pracę na terenie Polski. Wykonawca zobowiązany jest do osobistego uczestnictwa we wszelkich spotkaniach, naradach koordynacyjnych, odbywających się w terminach i miejscach wyznaczonych przez Inspektora Nadzoru, dotyczących przedmiotu realizowanego kontraktu.

Wykonawca zobowiązany jest do likwidacji placu budowy, stopniowej w miarę postępu robót oraz całkowitej po zakończeniu robót. Ponadto Wykonawca zobowiązany jest do uprzątnięcia, uporządkowania i przywrócenia do stanu sprzed rozpoczęcia robót, terenu wykorzystywanego pod zaplecze budowy i terenu przyległego noszącego ślady działalności związanej realizacją przedmiotu kontraktu.

5. Dokumenty i odniesienia

5.1 Elementy dokumentacji

Projekt budowlany i wykonawczy przebudowy rozbiórki, odbudowy i przebudowy istniejących budynków usługowych na potrzeby Centrum Integracji Społecznej opracowany przez firmę Euro-Projekt Grzegorz Latecki z siedzibą przy ul. Stanisława Sulimy 1, 82-300 Elbląg.

6. Przepisy i normy

Ustawa z dnia 7 lipca 1994 r. – Prawo budowlane (Dz.U. 1994 nr 89 poz. 414 ze zm.).

Rozporządzenie Ministra Infrastruktury z dnia 12 kwietnia 2002 r. w sprawie warunków technicznych, jakim powinny odpowiadać budynki i ich usytuowanie (Dz.U. 2002 nr 75 poz. 690 ze zm.).

1.1 SST Prace rozbiórkowe

CPV: 45111300-1 - Roboty rozbiórkowe

1. Wstęp

1.1 Przedmiot i zakres robót

Przedmiotem niniejszej części specyfikacji technicznej są przepisy i wymagania dotyczące wykonania i odbioru robót rozbiórkowych przy wykonywaniu rozbiórki istniejących budynków usługowych, komina murowanego oraz substandardowych zabudowań. Obejmują one w szczególności wymagania w zakresie sposobu wykonania i oceny wykonania poszczególnych robót, określenie zakresu prac, które ujęte są w cenach poszczególnych pozycji przedmiaru, wskazanie podstaw określających zasady przedmiarowania, a w przypadku braku podstaw – opis zasad przedmiarowania, wymagania dotyczące sprzętu niezbędnego do realizacji zadania inwestycyjnego oraz transportu i przechowywaniu materiałów.

Roboty, których dotyczy niniejsza specyfikacja obejmują wszystkie czynności umożliwiające i mające na celu wykonanie niezbędnych robót związanych z realizacją demontażu istniejących wiat i pawilonów.

Zakres robót:

- a) demontaż substandardowej zabudowy drewnianej na północnej ścianie budynku garażu;
- b) rozbiórka komina murowanego z cegły;
- c) rozbiórka ceglanych dobudówek do budynku głównego – demontaż drewnianej konstrukcji zadaszenia, wraz z pokryciem dachu z papy, a także demontaż zdewastowanej stolarki okiennej i drzwiowej, rozbiórka ścian dobudówki i jej posadzki;
- d) rozbiórka substandardowej zabudowy zlokalizowanej wzdłuż południowo-wschodniej granicy działki – demontaż dachu wraz z jego pokryciem, stolarki, rozbiórka ścian, kominów, posadzek i fundamentów;
- e) rozbiórka parterowych budynków usługowych we wschodnim skrzydle:
 - demontaż okien i drzwi;
 - demontaż pokrycia dachowego i drewnianej konstrukcji dachu;
 - rozbiórka ścian, posadzek oraz ścian fundamentowych.
- f) rozbiórka budynku głównego:
 - demontaż instalacji wewnątrz i na zewnątrz budynku;
 - demontaż ceramicznego pokrycia dachu oraz drewnianej konstrukcji dachu;
 - demontaż stolarki okiennej i drzwiowej;
 - rozbiórka drewnianych schodów między I piętrzem i poddaszem;
 - rozbiórka drewnianych stropów;
 - rozbiórka ścian, ścian fundamentowych, słupów oraz podciągów;
 - rozbiórka posadzki na parterze budynku.
 - demontaż posadzki betonowej hali;
- g) rozbiórka muru na północnej granicy działki,
- h) rozbiórka ściany osłonowej w osi 'X' garażu, usunięcie muru pod nowe otwory drzwiowe w ścianach w osiach 'Y' i 'Z', skucie tynków wewnątrz budynku garażu, usunięcie stolarki okiennej i drzwiowej, zerwanie pokrycia dachu garażu,
- i) usunięcie rozebranych materiałów i gruzu.

1.2 Prace towarzyszące i roboty tymczasowe

Według 1.0 SST Roboty budowlane – część ogólna.

1.3 Określenia podstawowe

Według ST 00 - Ogólna specyfikacja techniczna.

1.4 Ogólne wymagania dotyczące robót

Według ST 00 – Ogólna specyfikacja techniczna oraz 1.0 SST Roboty budowlane – część ogólna.

2. Wymagania dotyczące wyrobów budowlanych

Nie występują.

3. Wymagania dotyczące sprzętu

Według ST 00 - Ogólna specyfikacja techniczna.

Roboty można wykonywać ręcznie oraz przy użyciu specjalistycznych narzędzi. Rodzaje sprzętu używanego do robót rozbiórkowych pozostawia się do uznania wykonawcy, po uzgodnieniu z zarządzającym realizacją umowy.

Jakikolwiek sprzęt, maszyny lub narzędzia niegwarantujące zachowania wymagań jakościowych robót i przepisów BIOZ zostaną przez zarządzającego realizacją umowy zdyskwalifikowane i niedopuszczone do robót.

Wykonawca powinien dysponować następującym sprzętem:

- młotami wyburzeniowymi,
- młotami kującymi,
- odkurzaczem przemysłowym,
- samochodami do wywozu odpadów,
- kontenerami do gromadzenia odpadów na placu budowy,
- drobnym sprzętem pomocniczym.

4. Wymagania dotyczące środków transportu

Według ST 00 - Ogólna specyfikacja techniczna.

Wykonawca jest zobowiązany do stosowania jedynie takich środków transportu, które nie wpłyną niekorzystnie na własności materiałów. Liczba środków transportu powinna zapewnić prowadzenie robót zgodnie z zasadami określonymi w dokumentacji projektowej, ST i wskazaniach Inspektora Nadzoru w terminie przewidzianym kontraktem.

Wykonawca ma obowiązek znać i stosować w czasie prowadzenia robót wszelkie przepisy dotyczące ochrony środowiska naturalnego.

Nie są wymagane żadne szczególne środki ostrożności, takie jak oznakowanie pojazdów, itp.

5. Wykonanie robót

Według ST 00 - Ogólna specyfikacja techniczna.

5.1 Roboty przygotowawcze

Przed przystąpieniem do robót rozbiórkowych należy:

Na podstawie dokumentacji projektowej należy wyznaczyć obszar prac oraz oznakować i zabezpieczyć go zgodnie z wymogami przepisów BHP:

- teren oznakować zgodnie z wymogami BHP,
- odłączyć istniejące zasilanie w energię elektryczną, instalację teletechniczną i wodno-kanalizacyjną oraz wszelkie istniejące uzbrojenie.

5.2 Demontaż substandardowej zabudowy drewnianej na północnej ścianie budynku garażu

Roboty prowadzić zgodnie z rozporządzeniem Ministra Infrastruktury z dnia 06.02.2003r. (Dz.U. Nr 47 poz. 401) w sprawie bezpieczeństwa i higieny pracy podczas wykonywania robót budowlanych.

- Konstrukcję drewnianej zabudowy towarzyszącej rozebrać ręcznie lub mechanicznie.

- Materiały posegregować i odnieść lub odwieźć na miejsce składowania.

5.3 Rozbiórka komina

Przewiduje się ręczną rozbiórkę komina. Odpady zrzucać poprzez zamkniętą rynną systemową do pojemnika na odpady. Pojemnik należy na bieżąco wywozić na wysypisko odpadów. Rozbiórka komina bezpyłowa. Należy rozebrać cały komin murowany wraz z jego podstawą i fundamentem.

5.4 Rozbiórka ceglanych dobudówek do budynku głównego oraz substandardowej zabudowy wzdłuż południowo-wschodniej granicy działki.

Przewiduje się ręczną rozbiórkę. Odpady wrzucane do odpowiedniego pojemnika i na bieżąco wywożone.

5.5 Rozbiórka budynków usługowych

Demontaż pokrycia dachowego i konstrukcji dachu

Rozbiórkę należy zacząć od wszystkich elementów, jakie znajdują się na jego powierzchni oraz od facjat. Po rozebraniu obróbek blacharskich, rynien oraz rur spustowych należy ręcznie zdjąć warstwę pokrycia dachowego, a następnie rozebrać konstrukcję drewnianą dachu.

Demontaż stropów drewnianych i schodów drewnianych

Rozbiórkę stropu drewnianego rozpoczyna się od zdjęcia podsufitki (zbitcia tynku i oderwania desek). Odstońnięte belki ze zmurszałymi końcami podstemplowuje się i przystępuje do zerwania podłogi, usunięcia polepy i wyjęcia desek ślepego pułapu. Czynności te wykonuje się z pomostu przesuwanego po belkach stropu. Na koniec z rusztowania podstawionego na stropie niższej kondygnacji przecina się belki i opuszcza je w dół za pomocą lin.

Ściany klatki schodowej i schody rozbiera się po rozebraniu stropów i ścian poddasza.

Rozbiórka ścian murowanych

Mur, słupy i podciągi z cegły pełnej (lub bloczków) można rozbierać ręcznie, kilofami odbijając poszczególne cegły lub bloczki) i spuszczać je rynną do pojemnika na odpady

Rozbiórka posadzek

Posadzki betonowe należy skuć ręcznie lub mechanicznie, a odpady gromadzić w odpowiednich pojemnikach.

Usunięcie rozebranych materiałów i gruzu

Materiały z rozbiórki oraz gruz należy segregować podczas prowadzenia prac oraz sukcesywnie wywozić na miejsce utylizacji.

6. Kontrola jakości, odbiór wyrobów i robót budowlanych.

Według ST 00 - Ogólna specyfikacja techniczna.

Bieżąca kontrola obejmuje wizualne sprawdzenie wszystkich elementów procesu technologicznego, a w tym ich zgodność z dokumentacją projektową i obowiązującymi przepisami. Na żądanie Inspektora, Wykonawca przedstawi świadectwa utylizacji odpadów.

7. Wymagania dotyczące przedmiaru i obmiaru robót

Ogólne zasady dokonywania obmiarów robót podano w Ogólnej Specyfikacji Technicznej. Podstawą dokonywania obmiarów, określającą zakres prac wykonywanych w ramach poszczególnych pozycji, jest załączony do dokumentacji przetargowej przedmiar robót.

Jednostkami obmiarowymi są:

- 1 m² rozebranych posadzek,
- 1 m³ rozebranych ścian.

8. Sposób odbioru robót budowlanych

Według ST 00 - Ogólna specyfikacja techniczna.

Wszystkie roboty objęte specyfikacją podlegają zasadom odbioru robót zanikających.

9. Podstawa płatności

Według ST 00 - Ogólna specyfikacja techniczna.

Cena robót obejmuje w przypadku wszystkich robót rozbiórkowych objętych niniejszą SST:

- wyznaczenie zakresu prac,
- oznakowanie i zabezpieczenie obszaru prac pod względem BHP, zabezpieczenie zachowywanych elementów przed uszkodzeniem,
- przeprowadzenie demontażu,
- rozdrobnienie zdemontowanych elementów,
- oczyszczenie podłoża po zdemontowanych elementach,
- przetransportowanie odpadów z miejsca rozbiórki do kontenerów,
- selektywne złożenie odpadów w kontenerach.

Cena robót obejmuje w przypadku wywozu i utylizacji odpadów:

- załadunek odpadów,
- zabezpieczenie ładunku,
- przewóz odpadów do miejsca utylizacji,
- utylizację odpadów.

1.2 SST Roboty w zakresie przygotowania terenu pod budowę i roboty ziemne

CPV: 45111200-0 - Roboty w zakresie przygotowania terenu pod budowę i roboty ziemne

1. Wstęp

1.1 Przedmiot i zakres robót

Przedmiotem niniejszej części specyfikacji technicznej są przepisy i wymagania dotyczące wykonania i odbioru robót polegających na przygotowaniu terenu pod budowę i robotach ziemnych, obejmujące w szczególności wymagania w zakresie sposobu wykonania i oceny wykonania poszczególnych robót, określenie zakresu prac, które ujęte są w cenach poszczególnych pozycji przedmiaru, wskazanie podstaw określających zasady przedmiarowania, a w przypadku braku podstaw – opis zasad przedmiarowania, wymagania dotyczące sprzętu niezbędnego do realizacji zadania inwestycyjnego oraz transportu i przechowywaniu materiałów.

Roboty, których dotyczy niniejsza specyfikacja obejmują wszystkie czynności umożliwiające i mające na celu wykonanie niezbędnych robót związanych z przygotowaniem terenu pod budowę i robotach ziemnych.

Zakres robót:

- wykonanie wykopów,
- wykonanie podsypek z pospółki,
- uzupełnienie gruntu pospółką 0-31,5mm oraz kruszywem łamanym mechanicznie 16-63mm.

1.2 Prace towarzyszące i roboty tymczasowe

Według 1.0 SST Roboty budowlane – część ogólna.

1.3 Określenia podstawowe

Według ST 00 - Ogólna specyfikacja techniczna.

Wykop fundamentowy dla obiektów budowlanych kubaturowych określa dokumentacja, która powinna zawierać:

- rzuty i przekroje obiektów,
- plan sytuacyjno-wysokościowy,
- nachylenie skarp stałych i roboczych w wykopach i nasypach,
- sposób zabezpieczenia i odwodnienia wykopów,
- wyniki techniczne badań podłoża gruntowego,
- szczegółowe warunki techniczne wykonania robót (np. wymagane zagęszczenie zasyпки, nasypu itp.).

Głębokość wykopu – różnica rzędnej terenu i rzędnej dna robót ziemnych po wykonaniu zdjęcia warstwy ziemi urodzajnej.

Wykop płytki – wykop, którego głębokość jest mniejsza niż 1 m.

Wykop średni – wykop, którego głębokość jest zawarta w granicach od 1 do 3 m.

Wykop głęboki – wykop, którego głębokość przekracza 3 m.

Ukop - miejsce pozyskania gruntu do wykonania zasyпки lub nasypów, położony w obrębie obiektu kubaturowego.

Dokop - miejsce pozyskania gruntu do wykonania zasyпки wykopu fundamentowego lub wykonania nasypów, położone poza placem budowy.

Odkład – miejsce wbudowania lub składowania (odwiezienia) gruntów pozyskanych w czasie wykonywania wykopów, a nie wykorzystanych do budowy obiektu oraz innych prac związanych z tym obiektem.

Wskaźnik zagęszczenia gruntu - wielkość charakteryzująca stan zagęszczenia gruntu, określona wg wzoru:

$$I_s = \frac{p_d}{p_{ds}}$$

gdzie:

p_d – gęstość objętościowa szkieletu zagęszczonego gruntu (Mg/m^3),

p_{ds} – maksymalna gęstość objętościowa szkieletu gruntowego przy wilgotności optymalnej, określona w normalnej próbie Proctora, zgodnie z PN-B-04481, służąca do oceny zagęszczenia gruntu w robotach ziemnych, badana zgodnie z normą BN-77/8931-12 (Mg/m^3).

Wskaźnik różnoziarnistości - wielkość charakteryzująca zagęszczalność gruntów niespoistych, określona wg wzoru:

$$U = \frac{d_{60}}{d_{10}}$$

gdzie:

d_{60} – średnica oczek sita, przez które przechodzi 60% gruntu (mm),
 d_{10} – średnica oczek sita, przez które przechodzi 10% gruntu (mm).

Pozostałe określenia podstawowe i definicje wynikające z polskich norm, przepisów i literatury technicznej:

- książka obmiaru – książka z ponumerowanymi stronami, służąca do wpisywania przez Wykonawcę obmiaru dokonywanych robót w formie wyliczeń, szkiców i ewentualnie dodatkowych załączników; wpisy w książki obmiarów podlegają potwierdzeniu przez Inspektora nadzoru,
- laboratorium – laboratorium badawcze, zaakceptowane przez Zamawiającego, niezbędne do przeprowadzania wszelkich badań i prób związanych z oceną jakości materiałów oraz robót,
- polecenie Inspektora nadzoru – wszelkie polecenia przekazane Wykonawcy przez Inspektora nadzoru w formie pisemnej, dotyczące sposobu realizacji robót lub innych spraw związanych z prowadzeniem budowy,
- projektant – uprawniona osoba prawna lub fizyczna będąca autorem dokumentacji projektowej.

Ogólne wymagania dotyczące robót

Według ST 00 – Ogólna specyfikacja techniczna oraz 1.0 SST Roboty budowlane – część ogólna.

Wykonawca robót jest odpowiedzialny za jakość ich wykonania oraz za ich zgodność z dokumentacją projektową, SST i poleceniami Inspektora nadzoru.

Przekazanie terenu budowy

Zamawiający w terminie określonym w dokumentach umowy przekazuje Wykonawcy teren budowy wraz ze wszystkimi wymaganymi uzgodnieniami prawnymi i administracyjnymi, lokalizację reperów, dziennik budowy oraz dwa egzemplarze dokumentacji projektowej i dwa komplety SST.

Na Wykonawcy spoczywa odpowiedzialność za ochronę przekazanych mu punktów pomiarowych do chwili odbioru końcowego robót. Uszkodzone lub zniszczone znaki geodezyjne Wykonawca odtworzy i utrwali na własny koszt.

Dokumentacja projektowa

Dokumentacja projektowa będzie zawierać rysunki, obliczenia i dokumenty, zgodne z wykazem podanym w szczegółowych warunkach umowy, uwzględniającym podział na dokumentację projektową:

- Zamawiającego,
- sporządzoną przez Wykonawcę.

Zgodność robót z dokumentacją projektową i SST

Dokumentacja projektowa, SST oraz dodatkowe dokumenty przekazane przez Inspektora nadzoru Wykonawcy stanowią część umowy, a wymagania wyszczególnione w choćby jednym z nich są obowiązujące dla Wykonawcy, tak jakby zawarte były w całej dokumentacji.

W przypadku rozbieżności w ustaleniach poszczególnych dokumentów obowiązuje kolejność ich ważności wymieniona w „Ogólnych warunkach umowy”.

Wykonawca nie może wykorzystywać błędów lub opuszczeń w dokumentach kontraktowych, a o ich wykryciu winien natychmiast powiadomić Inspektora nadzoru, który dokona odpowiednich zmian i poprawek.

W przypadku rozbieżności, opis wymiarów ważniejszy jest od odczytu ze skali rysunków.

Wszystkie wykonane roboty i dostarczone materiały będą zgodne z dokumentacją projektową i SST.

Dane określone w dokumentacji projektowej i w STT będą uważane za wartości docelowe, od których dopuszczalne są odchylenia w ramach określonego przedziału tolerancji. Cechy materiałów i elementów budowlane muszą być jednorodne i wykazywać zgodność z określonymi wymaganiami, a rozrzuty tych cech nie mogą przekraczać dopuszczalnego przedziału tolerancji.

W przypadku, gdy materiały lub roboty nie będą w pełni zgodne z dokumentacją projektową lub SST i wpłynię to na niezadowalającą jakość elementu budowlanego, to takie materiały zostaną zastąpione innymi, a roboty rozebrane i wykonane ponownie na koszt Wykonawcy.

Zabezpieczenie terenu budowy

W czasie wykonywania robót Wykonawca dostarczy, zainstaluje i będzie obsługiwał wszystkie tymczasowe urządzenia zabezpieczające takie jak: zapory, światła ostrzegawcze, sygnały itp., zapewniając w ten sposób bezpieczeństwo pojazdów i pieszych.

Wykonawca zapewni stałe warunki widoczności w dzień i w nocy tych zapór i znaków, dla których jest to nieodzowne ze względów bezpieczeństwa.

Koszt zabezpieczenia terenu budowy nie podlega odrębnej zapłacie i przyjmuje się, że jest włączony w cenę umowną.

Ochrona środowiska w czasie wykonywania robót

Wykonawca ma obowiązek znać i stosować w czasie prowadzenia robót wszelkie przepisy dotyczące ochrony środowiska naturalnego.

W okresie trwania budowy Wykonawca będzie:

- utrzymywać teren budowy i wykopy w stanie bez wody stojącej,
- podejmować wszelkie uzasadnione kroki mające na celu stosowanie się do przepisów i norm dotyczących ochrony środowiska na terenie i wokół terenu budowy oraz będzie unikać uszkodzeń lub uciążliwości dla osób lub własności społecznej i innych, a wynikających ze skażenia, hałasu lub innych przyczyn powstałych w następstwie jego sposobu działania.

Stosując się do tych wymagań, będzie miał szczególny wzgląd na:

- 1) lokalizację baz, warsztatów, magazynów, składowisk, ukopów i dróg dojazdowych,

2) środki ostrożności i zabezpieczenia przed:

- a) zanieczyszczeniem zbiorników i cieków wodnych pyłami lub substancjami toksycznymi,
- b) zanieczyszczeniem powietrza pyłami i gazami,
- c) możliwością powstania pożaru.

Ochrona przeciwpożarowa

Wykonawca będzie przestrzegać przepisów ochrony przeciwpożarowej.

Wykonawca będzie utrzymywać sprawny sprzęt przeciwpożarowy, wymagany przez odpowiednie przepisy, na terenie baz produkcyjnych, w pomieszczeniach biurowych, mieszkalnych i magazynowych oraz w maszynach i pojazdach.

Materiały łatwopalne będą składowane w sposób zgodny z odpowiednimi przepisami i zabezpieczone przed dostępem osób trzecich.

Wykonawca będzie odpowiedzialny za wszelkie straty spowodowane pożarem wywołanym jako rezultat realizacji robót albo przez personel Wykonawcy.

Materiały szkodliwe dla otoczenia

Materiały, które w sposób trwały są szkodliwe dla otoczenia, nie będą dopuszczalne do użytku.

Wszelkie materiały odpadowe użyte do robót będą miały aprobatę techniczną wydaną przez uprawnioną jednostkę, jednoznacznie określającą brak szkodliwego oddziaływania tych materiałów na środowisko.

Materiały, które są szkodliwe dla otoczenia tylko w czasie robót, a po zakończeniu robót ich szkodliwość zanika (np. materiały pyłaste) mogą być użyte pod warunkiem przestrzegania wymagań technologicznych wbudowania. Jeżeli wymagają tego odpowiednie przepisy Zamawiający powinien otrzymać zgodę na użycie tych materiałów od właściwych organów administracji państwowej.

Jeżeli Wykonawca użył materiałów szkodliwych dla otoczenia zgodnie ze specyfikacjami, a ich użycie spowodowało jakiegokolwiek zagrożenie środowiska, to konsekwencje tego poniesie Zamawiający.

Ochrona własności publicznej i prywatnej

Wykonawca odpowiada za ochronę instalacji na powierzchni ziemi i za urządzenia podziemne, takie jak rurociągi, kable itp. oraz uzyska od odpowiednich władz będących właścicielami tych urządzeń potwierdzenie informacji dostarczonych mu przez Zamawiającego w ramach planu ich lokalizacji.

Wykonawca zapewni właściwe oznaczenie i zabezpieczenie przed uszkodzeniem tych instalacji i urządzeń w czasie trwania budowy.

Wykonawca zobowiązany jest umieścić w swoim harmonogramie rezerwę czasową dla wszelkiego rodzaju robót, które mają być wykonane w zakresie przełożenia instalacji i urządzeń podziemnych na terenie budowy i powiadomi Inspektora nadzoru i władze lokalne o zamiarze rozpoczęcia robót. O fakcie przypadkowego uszkodzenia tych instalacji Wykonawca bezzwłocznie powiadomi Inspektora nadzoru i zainteresowane władze oraz będzie z nimi współpracował, dostarczając wszelkiej pomocy potrzebnej przy dokonywaniu napraw. Wykonawca będzie odpowiadać za wszelkie spowodowane przez jego działania uszkodzenia instalacji na powierzchni ziemi i urządzeń podziemnych wykazanych w dokumentach dostarczonych mu przez Zamawiającego.

Ograniczenie obciążeń osi pojazdów

Wykonawca stosować się będzie do ustawowych ograniczeń obciążenia na oś przy transporcie materiałów i gruntu, wyposażenia „na” i „z” terenu robót. Uzyska on wszelkie niezbędne zezwolenia od władz co do przewozu nietypowych wagowo ładunków.

Bezpieczeństwo i higiena pracy

Podczas realizacji robót Wykonawca będzie przestrzegać przepisów dotyczących bezpieczeństwa i higieny pracy.

W szczególności Wykonawca ma obowiązek zadbać, aby personel nie wykonywał pracy w warunkach niebezpiecznych, szkodliwych dla zdrowia oraz nie spełniających odpowiednich wymagań sanitarnych.

Wykonawca zapewni i będzie utrzymywał wszelkie urządzenia zabezpieczające, socjalne oraz sprzęt i odpowiednią odzież dla ochrony życia i zdrowia osób zatrudnionych na budowie oraz dla zapewnienia bezpieczeństwa publicznego.

Uznaje się, że wszelkie koszty związane z wypełnieniem wymagań określonych powyżej nie podlegają odrębnej zapłacie i są uwzględnione w cenie umownej.

Ochrona i utrzymanie robót

Wykonawca będzie odpowiedzialny za ochronę robót i za wszelkie materiały i urządzenia używane do robót od daty rozpoczęcia do daty zakończenia robót (do wydania potwierdzenia ich zakończenia przez Inspektora nadzoru).

Wykonawca będzie utrzymywać roboty w niezmiennym stanie do czasu odbioru ostatecznego.

Jeśli Wykonawca w jakimkolwiek czasie zaniedba utrzymanie, to na polecenie Inspektora nadzoru powinien rozpocząć roboty utrzymaniowe nie później niż w 24 godziny po otrzymaniu tego polecenia.

Stosowanie się do prawa i innych przepisów

Wykonawca zobowiązany jest znać wszelkie przepisy wydane przez organa administracji państwowej i lokalnej oraz inne przepisy i wytyczne, które są w jakimkolwiek sposób związane z robotami i będzie w pełni odpowiedzialny za przestrzeganie tych praw, przepisów i wytycznych podczas prowadzenia robót.

Wykonawca będzie przestrzegać praw patentowych i będzie w pełni odpowiedzialny za wypełnienie wszelkich wymagań prawnych odnośnie wykorzystania opatentowanych urządzeń lub metod i w sposób ciągły będzie informować Inspektora nadzoru o swoich działaniach, przedstawiając kopie zezwoleń i inne odnośne dokumenty.

2. Wymagania dotyczące właściwości wyrobów budowlanych (gruntów)

2.1 Źródła uzyskania materiałów (gruntu)

Wykonawca przedstawi szczegółowe informacje dotyczące proponowanego źródła wytwarzania, zamawiania lub wydobywania materiałów i odpowiednie świadectwa badań laboratoryjnych oraz próbki do zatwierdzenia przez Inspektora nadzoru.

Wykonawca zobowiązany jest do prowadzenia badań w celu udokumentowania, że materiały uzyskane z dopuszczalnego źródła w sposób ciągły spełniają wymagania SST w czasie postępu robót.

2.2 Pozyskiwanie materiałów

Humus i nadkład zdjęte z terenu wykopów, ukopów będą formowane w hałdy i wywiezione na odkład. Nie mogą zostać wykorzystywane przy zasypce i rekultywacji terenu po ukończeniu robót – nie są to grunty nośne.

Wszystkie odpowiednie materiały pozyskane z innych miejsc wskazanych w dokumentach umowy będą wykorzystane do robót lub odwiezione na odkład odpowiednio do wymagań umowy lub wskazań Inspektora nadzoru.

Z wyjątkiem uzyskania na to pisemnej zgody Inspektora nadzoru Wykonawca nie będzie prowadzić żadnych wykopów w obrębie terenu budowy poza tymi, które zostały wyszczególnione w dokumentach umowy.

Eksploatacja źródeł materiałów będzie zgodna z wszelkimi regulacjami prawnymi obowiązującymi na danym obszarze.

2.3 Przechowywanie i składowanie materiałów

Wykonawca zapewni, aby tymczasowo składowane materiały, do czasu gdy będą one potrzebne do robót, były zabezpieczone przed zanieczyszczeniem, zachowały swoją jakość i właściwość do robót i były dostępne do kontroli przez Inspektora nadzoru.

Miejsca czasowego składowania materiałów będą zlokalizowane w obrębie terenu budowy w miejscach uzgodnionych z Inspektorem nadzoru lub poza terenem budowy w miejscach zorganizowanych przez Wykonawcę.

2.4 Zasady wykorzystania gruntów

Grunty uzyskane przy wykonywaniu wykopów nie powinny być przez Wykonawcę wykorzystane do zasypek. Grunty przydatne do budowy nasypów mogą być wywiezione poza teren budowy tylko wówczas, gdy stanowią nadmiar objętości robót ziemnych i za pozwoleniem Inspektora nadzoru.

Jeżeli grunty przydatne, uzyskane przy wykonaniu wykopów, nie będąc nadmiarem objętości robót ziemnych, zostały za zgodą Inspektora nadzoru wywiezione przez Wykonawcę poza teren budowy z przeznaczeniem innym niż budowa nasypów lub wykonanie prac objętych kontraktem, Wykonawca jest zobowiązany do dostarczenia równoważnej objętości gruntów przydatnych ze źródeł własnych, zaakceptowanych przez Inspektora nadzoru.

Grunty i materiały nieprzydatne do budowy nasypów, powinny być wywiezione przez Wykonawcę na odkład. Zapewnienie terenów na odkład należy do obowiązków Zamawiającego, o ile nie określono tego inaczej w kontrakcie. Inspektor nadzoru może nakazać pozostawienie na terenie budowy gruntów, których czasowa nieprzydatność wynika jedynie z powodu zamarznięcia lub nadmiernej wilgotności.

3. Sprzęt

3.1 Ogólne wymagania dotyczące sprzętu

Wykonawca jest zobowiązany do używania jedynie takiego sprzętu, który nie spowoduje niekorzystnego wpływu na jakość wykonywanych robót. Sprzęt używany do robót powinien być zgodny z ofertą Wykonawcy i powinien odpowiadać pod względem typów i ilości wskazaniom zawartym w SST, PZJ lub projekcie organizacji robót, zaakceptowanym przez Inspektora nadzoru, w przypadku braku ustaleń w takich dokumentach sprzęt powinien być uzgodniony i zaakceptowany przez Inspektora nadzoru.

Liczba i wydajność sprzętu będzie gwarantować przeprowadzenie robót, zgodnie z zasadami określonymi w dokumentacji projektowej, SST i wskazaniach Inspektora nadzoru w terminie przewidzianym umową.

Sprzęt będący własnością Wykonawcy lub wynajęty do wykonania robót ma być utrzymywany w dobrym stanie i gotowości do pracy. Będzie on zgodny z normami ochrony środowiska i przepisami dotyczącymi jego użytkowania.

Wykonawca dostarczy Inspektorowi nadzoru kopie dokumentów potwierdzających dopuszczenie sprzętu do użytkowania, tam gdzie jest to wymagane przepisami.

Jeżeli dokumentacja projektowa lub SST przewidują możliwość wariantowego użycia sprzętu przy wykonywanych robotach, Wykonawca powiadomi Inspektora nadzoru o swoim zamiarze wyboru i uzyska jego akceptację przed użyciem sprzętu. Wybrany sprzęt, po akceptacji Inspektora nie może być później zmieniany bez jego zgody.

Jakikolwiek sprzęt, maszyny, urządzenia i narzędzia nie gwarantujące zachowania warunków umowy, zostaną przez Inspektora nadzoru zdyskwalifikowane i nie dopuszczone do robót.

3.2 Sprzęt do robót ziemnych

Wykonawca przystępujący do wykonania robót ziemnych powinien wykazać się możliwością korzystania z następującego sprzętu do:

- odspajania i wydobywania gruntów (narzędzia mechaniczne, młoty pneumatyczne, zrywarki, koparki, ładowarki, wiertarki mechaniczne, itp.),
- jednoczesnego wydobywania i przemieszczania gruntów (spycharki, zgarniarki, równiarki, urządzenia do hydromechanizacji, itp.),
- transportu mas ziemnych (samochody wywrotki, samochody skrzyniowe, taśmociągi, itp.),
- sprzętu zagęszczającego (walce, ubijaki, płyty wibracyjne, itp.).

4. Transport

4.1 Ogólne wymagania dotyczące transportu

Wykonawca jest zobowiązany do stosowania jedynie takich środków transportu, które nie wpłyną niekorzystnie na jakość wykonywanych robót i właściwości przewożonych materiałów.

Liczba środków transportu będzie zapewniać prowadzenie robót zgodnie z zasadami określonymi w dokumentacji projektowej, SST i wskazaniach Inspektora nadzoru w terminie przewidzianym w umowie.

Przy ruchu na drogach publicznych pojazdy będą spełniać wymagania dotyczące przepisów ruchu drogowego w odniesieniu do dopuszczalnych obciążeń na osie i innych parametrów technicznych. Środki transportu nie odpowiadające warunkom dopuszczalnych obciążeń na osie mogą być dopuszczone przez Inspektora nadzoru pod warunkiem przywrócenia stanu pierwotnego użytkowanych odcinków dróg na koszt Wykonawcy.

Wykonawca będzie usuwać na bieżąco, na własny koszt, wszelkie zanieczyszczenia spowodowane jego pojazdami na drogach publicznych oraz dojazdach do terenu budowy.

4.2 Transport gruntów

Wybór środków transportowych oraz metod transportu powinien być dostosowany do kategorii gruntu (materiału), jego objętości, technologii odpajania i załadunku oraz odległości transportu. Wydajność środków transportowych powinna być ponadto dostosowana do wydajności sprzętu stosowanego do urabiania i wbudowania gruntu (materiału).

Zwiększenie odległości transportu ponad wartości zatwierdzone nie może być podstawą roszczeń Wykonawcy, dotyczących dodatkowej zapłaty za transport, o ile zwiększone odległości nie zostały wcześniej zaakceptowane na piśmie przez Inspektora nadzoru.

5. Wykonanie robót

5.1 Ogólne zasady wykonania robót

Wykonawca jest odpowiedzialny za prowadzenie robót zgodnie z umową oraz za jakość zastosowanych materiałów i wykonywanych robót, za ich zgodność z dokumentacją projektową, wymaganiami SST, PZJ, projektu organizacji robót oraz poleceniami Inspektora nadzoru.

Wykonawca ponosi odpowiedzialność za dokładne wytyczenie w planie i wyznaczenie wysokości wszystkich elementów robót zgodnie z wymiarami i rzędnymi określonymi w dokumentacji projektowej lub przekazanymi na piśmie przez Inspektora nadzoru. Następstwa jakiegokolwiek błędu spowodowanego przez Wykonawcę w wytyczeniu i wyznaczaniu robót zostaną, jeśli wymagać tego będzie Inspektor nadzoru, poprawione przez Wykonawcę na własny koszt.

Sprawdzenie wytyczenia robót lub wyznaczenia wysokości przez Inspektora nadzoru nie zwalnia Wykonawcy od odpowiedzialności za ich dokładność.

Decyzje Inspektora nadzoru dotyczące akceptacji lub odrzucenia materiałów i elementów robót będą oparte na wymaganiach sformułowanych w dokumentach umowy, dokumentacji projektowej i w SST, a także w normach i wytycznych. Przy podejmowaniu decyzji Inspektor nadzoru uwzględni wyniki badań materiałów i robót, rozrzuty normalnie występujące przy produkcji i przy badaniach materiałów, doświadczenia z przeszłości, wyniki badań naukowych oraz inne czynniki wpływające na rozważaną kwestię.

Polecenia Inspektora nadzoru będą wykonywane nie później niż w czasie przez niego wyznaczonym, po ich otrzymaniu przez Wykonawcę, pod groźbą zatrzymania robót. Skutki finansowe z tego tytułu ponosi Wykonawca.

5.2 Dokładność wyznaczenia i wykonania wykopu

Kontury robót ziemnych pod fundamenty lub wykopy ulegające późniejszemu zasypaniu należy wyznaczyć przed przystąpieniem do wykonywania robót ziemnych.

Przy wykonywaniu wykopów pod fundamenty budynku zasadnicze linie budynku i krawędzie wykopów powinny być wytyczone na ławach ciesielskich, umocowanych trwale poza obszarem wykonywanych robót ziemnych. Wytyczenie zasadniczych linii na ławach powinno być sprawdzane przez nadzór techniczny Inwestora i potwierdzone zapisem w dzienniku budowy.

Tyczenie obrysu wykopu powinno być wykonane z dokładnością do ± 5 cm dla wyznaczenia charakterystycznych punktów załamania.

Odchylenie osi wykopu lub nasypu od osi projektowanej nie powinno być większe niż ± 10 cm.

Różnice w stosunku do projektowanych rzędnych robót ziemnych nie może przekroczyć $+1$ cm i -3 cm.

Szerokość wykopu nie może różnić się od szerokości projektowanej o więcej niż ± 10 cm, a krawędzie wykopu nie powinny mieć wyraźnych załamania w planie.

5.3 Odwodnienia robót ziemnych

Niezależnie od budowy urządzeń, stanowiących elementy systemów odwadniających, ujętych w dokumentacji projektowej. Wykonawca powinien, o ile wymagają tego warunki terenowe, wykonać urządzenia, które zapewnią odprowadzenie wód gruntowych i opadowych poza obszar robót ziemnych, tak aby zabezpieczyć grunty przed przewilgoceniem i nawodnieniem. Wykonawca ma obowiązek takiego wykonywania wykopów i nasypów, aby powierzchniom gruntu nadawać w całym okresie trwania robót spadki, zapewniające prawidłowe odwodnienie.

Jeżeli w skutek zaniedbania Wykonawcy, grunty ulegną nawodnieniu, które spowoduje ich długotrwałą nieprzydatność, Wykonawca ma obowiązek usunięcia tych gruntów i zastąpienia ich gruntami przydatnymi na własny koszt bez jakichkolwiek dodatkowych opłat ze strony Zamawiającego za te czynności, jak również za dowieziony grunt.

Odprowadzenie wód do istniejących zbiorników naturalnych i urządzeń odwadniających musi być poprzedzone uzgodnieniem z odpowiednimi instytucjami.

5.4 Odwodnienie wykopów

Technologia wykonania wykopu musi umożliwiać jego prawidłowe odwodnienie w całym okresie trwania robót ziemnych.

W czasie robót ziemnych należy zachować odpowiedni spadek podłużny rowków odwadniających, umożliwiających szybki odpływ wód z wykopu.

5.5 Zagęszczenie pospółki

Należy stosować pospółkę określoną wg normy PN-B-02480:1986.

6. Kontrola jakości robót

6.1 Ogólne zasady kontroli jakości robót

Program zapewnienia jakości

Do obowiązków Wykonawcy należy opracowanie i przedstawienie do aprobaty Inspektora nadzoru programu zapewnienia jakości, w którym przedstawi on zamierzony sposób wykonania robót, możliwości techniczne, kadrowe i organizacyjne gwarantujące wykonanie robót zgodnie z dokumentacją projektową, SST oraz poleceniami i ustaleniami przekazanymi przez Inspektora nadzoru.

Program zapewnienia jakości będzie zawierać:

a) część ogólną opisującą:

- organizację wykonania robót, w tym terminie i sposób prowadzenia robót,
- organizację ruchu na budowie wraz z oznakowaniem robót,
- bhp,
- wykaz zespołów roboczych, ich kwalifikacje i przygotowanie praktyczne,
- wykaz osób odpowiedzialnych za jakość i terminowość wykonania poszczególnych elementów robót,
- system (sposób i procedurę) proponowanej kontroli i sterowania jakością wykonywanych robót,
- wyposażenie w sprzęt i urządzenia do pomiarów i kontroli (opis laboratorium własnego lub laboratorium, któremu Wykonawca zamierza zlecić prowadzenie badań),
- sposób oraz formę gromadzenia wyników badań laboratoryjnych, zapis pomiarów, nastaw mechanizmów sterujących, a także wyciąganych wniosków i zastosowanych korekt w procesie technologicznym, proponowany sposób i formę przekazywania tych informacji Inspektorowi nadzoru,

b) część szczegółową opisującą dla każdego asortymentu robót:

- wykaz maszyn i urządzeń stosowanych na budowie z ich parametrami technicznymi oraz wyposażeniem w mechanizmy do sterowania i urządzenia pomiarowo-kontrolne,
- rodzaje i ilość środków transportu oraz urządzeń do magazynowania i załadunku materiałów, spoiw, lepiszczy, kruszyw itp.,
- sposób zabezpieczenia i ochrony ładunków przed utratą ich właściwości w czasie transportu,
- sposób i procedurę pomiarów i badań (rodzaj i częstotliwość, pobieranie próbek, legalizacja i sprawdzanie urządzeń itp.) prowadzonych podczas dostaw materiałów, wytwarzania mieszanek i wykonywania poszczególnych elementów robót,
- sposób postępowania z materiałami i robotami nieodpowiadającymi wymaganiom.

Zasady kontroli jakości robót

Celem kontroli robót będzie takie sterowanie ich przygotowaniem i wykonaniem, aby osiągnąć założoną jakość robót.

Wykonawca jest odpowiedzialny za pełną kontrolę robót i jakości materiałów. Wykonawca zapewni odpowiedni system kontroli, włączając personel, laboratorium, sprzęt, zaopatrzenie i wszystkie urządzenia niezbędne do pobierania próbek i badań materiałów oraz robót.

Przed zatwierdzeniem systemu kontroli Inspektor nadzoru może zażądać od Wykonawcy przeprowadzenia badań w celu zademonstrowania, że poziom ich wykonania jest zadawalający.

Wykonawca będzie przeprowadzać pomiary i badania materiałów oraz robót z częstotliwością zapewniającą stwierdzenie, że roboty wykonano zgodnie z wymaganiami zawartymi w dokumentacji projektowej i SST.

Minimalne wymagania co do zakresu badań i ich częstotliwości są określone w SST, normach i wytycznych. W przypadku, gdy nie zostały one tam określone, Inspektor nadzoru ustali jaki zakres kontroli jest konieczny, aby zapewnić wykonanie robót zgodnie z umową.

Wykonawca dostarczy Inspektorowi nadzoru świadectwa, że wszystkie stosowane urządzenia i sprzęt badawczy posiadają ważną legalizację, zostały prawidłowo wykalibrowane i odpowiadają wymaganiom norm określających procedury badań.

Inspektor nadzoru będzie mieć nieograniczony dostęp do pomieszczeń laboratoryjnych, w celu ich inspekcji.

Inspektor nadzoru będzie przekazywać Wykonawcy pisemne informacje o jakichkolwiek niedociągnięciach dotyczących urządzeń laboratoryjnych, sprzętu, zaopatrzenia laboratorium, pracy personelu lub metod badawczych. Jeżeli niedociągnięcia te będą tak poważne, że mogą wpłynąć ujemnie na wyniki badań, Inspektor nadzoru natychmiast wstrzyma użycie do robót badanych materiałów i dopuści je do użytku dopiero wtedy, gdy niedociągnięcia w pracy laboratorium Wykonawcy zostaną usunięte i stwierdzona zostanie odpowiednia jakość tych materiałów.

Wszystkie koszty związane z organizowaniem i prowadzeniem badań materiałów ponosi Wykonawca.

Pobieranie próbek

Próbki będą pobierane losowo. Zaleca się stosowanie statystycznych metod pobierania próbek, opartych na zasadzie, że wszystkie jednostkowe elementy produkcji mogą być z jednakowym prawdopodobieństwem wytypowane do badań.

Inspektor nadzoru będzie mieć zapewnioną możliwość udziału w pobieraniu próbek. Na zlecenie Inspektora nadzoru Wykonawca będzie przeprowadzać dodatkowe badania tych materiałów, które budzą wątpliwości co do jakości, o ile kwestionowane materiały nie zostaną przez Wykonawcę usunięte lub ulepszone z własnej woli. Koszty tych dodatkowych badań pokrywa Wykonawca tylko w przypadku stwierdzenia usterek; w przeciwnym przypadku koszty te pokrywa Zamawiający.

Pojemniki do pobierania próbek będą dostarczone przez Wykonawcę i zatwierdzone przez Inspektora nadzoru. Próbki dostarczone przez Wykonawcę do badań będą odpowiednio opisane i oznakowane, w sposób zaakceptowany przez Inspektora nadzoru.

Badania i pomiary

Wszystkie badania i pomiary będą przeprowadzone zgodnie z wymaganiami norm. W przypadku, gdy normy nie obejmują jakiegokolwiek badania wymaganego w SST, stosować można wytyczne krajowe, albo inne procedury, zaakceptowane przez Inspektora nadzoru.

Przed przystąpieniem do pomiarów lub badań, Wykonawca powiadomi Inspektora nadzoru o rodzaju, miejscu i terminie pomiaru lub badania. Po wykonaniu pomiaru lub badania, Wykonawca przedstawi na piśmie ich wyniki do akceptacji Inspektora nadzoru.

Raporty z badań

Wykonawca będzie przekazywać Inspektorowi nadzoru kopie raportów z wynikami badań jak najszybciej, nie później jednak niż w terminie określonym w programie zapewnienia jakości.

Wyniki badań (kopie) będą przekazywane Inspektorowi nadzoru na formularzach według dostarczonego przez niego wzoru lub innych, przez niego zaakceptowanych.

Badania prowadzone przez Inspektora

Dla celów kontroli jakości i zatwierdzenia, Inspektor nadzoru uprawniony jest do dokonywania kontroli, pobierania próbek i badania materiałów u źródła ich wytwarzania i zapewniona mu będzie wszelka pomoc ze strony Wykonawcy i producenta materiałów.

Inspektor nadzoru, po uprzedniej weryfikacji systemu kontroli robót prowadzonego przez Wykonawcę, będzie oceniać zgodność materiałów i robót z wymaganiami SST na podstawie wyników badań dostarczonych przez Wykonawcę.

Inspektor nadzoru może pobierać próbki materiałów i prowadzić badania niezależnie od Wykonawcy, na swój koszt. Jeżeli wyniki tych badań wykażą, że raporty Wykonawcy są niewiarygodne, to Inspektor nadzoru poleci Wykonawcy lub zleci niezależnemu laboratorium przeprowadzenie powtórnych lub dodatkowych badań, albo oprze się wyłącznie na własnych badaniach przy ocenie zgodności materiałów i robót z dokumentacją projektową i SST. W takim przypadku, całkowite koszty powtórnych lub dodatkowych badań i pobierania próbek poniesione zostaną przez Wykonawcę.

Certyfikaty i deklaracje

Inspektor nadzoru może dopuścić do użycia tylko te materiały, które posiadają:

1. Certyfikat na znak bezpieczeństwa wykazujący, że zapewniono zgodność z kryteriami technicznymi określonymi na podstawie Polskich Norm, aprobat technicznych oraz właściwych przepisów i dokumentów technicznych,

2. Deklarację zgodności lub certyfikat zgodności z:

- Polską Normą,
- aprobatą techniczną, w przypadku wyrobów, dla których nie ustanowiono Polskiej Normy, jeżeli nie są objęte certyfikacją określoną w pkt. 1, i które spełniają wymogi SST.

W przypadku materiałów, dla których ww. dokumenty są wymagane przez SST, każda ich partia dostarczona do robót będzie posiadać te dokumenty, określające w sposób jednoznaczny jej cechy.

Dokumenty budowy

[1] Dziennik budowy

Dziennik budowy jest wymaganym dokumentem prawnym obowiązującym Zamawiającego i Wykonawcę w okresie od przekazania Wykonawcy terenu budowy do końca okresu gwarancyjnego. Odpowiedzialność za prowadzenie dziennika budowy zgodnie z obowiązującymi przepisami spoczywa na Wykonawcy.

Zapisy w dzienniku budowy będą dokonywane na bieżąco i będą dotyczyć przebiegu robót, stanu bezpieczeństwa ludzi i mienia oraz technicznej i gospodarczej strony budowy.

Każdy zapis w dzienniku budowy będzie opatrzone datą jego dokonania, podpisem osoby, która dokonała zapisu, z podaniem jej imienia i nazwiska oraz stanowiska służbowego. Zapisy będą czytelne, dokonane trwałą techniką, w porządku chronologicznym, bezpośrednio jeden pod drugim, bez przerw.

Załączone do dziennika budowy protokoły i inne dokumenty będą oznaczone kolejnym numerem załącznika i opatrzone datą i podpisem Wykonawcy i Inspektora nadzoru.

Do dziennika budowy należy wpisywać w szczególności:

- datę przekazania Wykonawcy terenu budowy,
- datę przekazania przez Zamawiającego dokumentacji projektowej,
- uzgodnienie przez Inspektora nadzoru programu zapewnienia jakości i harmonogramów robót,

- terminy rozpoczęcia i zakończenia poszczególnych elementów robót,
- przebieg robót, trudności i przeszkody w ich prowadzeniu, okresy i przyczyny przerw w robotach,
- uwagi i polecenia Inspektora nadzoru,
- daty zarządzenia wstrzymania robót, z podaniem powodu,
- zgłoszenia i daty odbiorów robót zanikających i ulegających zakryciu, częściowych i ostatecznych odbiorów robót,
- wyjaśnienia, uwagi i propozycje Wykonawcy,
- stan pogody i temperaturę powietrza w okresie wykonywania robót podlegających ograniczeniom lub wymaganiom w związku z warunkami klimatycznymi,
- zgodność rzeczywistych warunków geotechnicznych z ich opisem w dokumentacji projektowej,
- dane dotyczące czynności geodezyjnych (pomiarowych) dokonywanych przed i w trakcie wykonywania robót,
- dane dotyczące sposobu wykonywania zabezpieczenia robót,
- dane dotyczące jakości materiałów, pobierania próbek oraz wyniki przeprowadzonych badań z podaniem kto je przeprowadzał,
- wyniki prób poszczególnych elementów budowli z podaniem kto je przeprowadzał,
- inne istotne informacje o przebiegu robót.

Propozycje, uwagi i wyjaśnienia Wykonawcy, wpisane do dziennika budowy będą przedłożone Inspektorowi nadzoru do ustosunkowania się.

Decyzje Inspektora nadzoru wpisane do dziennika budowy Wykonawca podpisuje z zaznaczeniem ich przyjęcia lub zajęciem stanowiska.

Wpis projektanta do dziennika budowy obliuguje Inspektora nadzoru do ustosunkowania się. Projektant nie jest jednak stroną umowy i nie ma uprawnień do wydawania poleceń Wykonawcy robót.

[2] Rejestr obmiarów

Rejestr obmiarów stanowi dokument pozwalający na rozliczenie faktycznego postępu każdego z elementów robót. Obmiary wykonanych robót przeprowadza się w sposób ciągły w jednostkach przyjętych w kosztorysie i wpisuje do rejestru obmiarów.

[3] Dokumenty laboratoryjne

Dzienniki laboratoryjne, deklaracje zgodności lub certyfikaty zgodności materiałów, orzeczenia o jakości materiałów, recepty robocze i kontrolne wyniki badań Wykonawcy będą gromadzone w formie uzgodnionej w programie zapewnienia jakości. Dokumenty te stanowią załączniki do odbioru robót. Winny być udostępnione na każde życzenie Inspektora nadzoru.

[4] Pozostałe dokumenty budowy

Do dokumentów budowy zalicza się, oprócz wymienionych w punktach [1]-[3], następujące dokumenty:

- a) pozwolenie na realizację zadania budowlanego,
- b) protokoły przekazania terenu budowy,
- c) umowy cywilnoprawne z osobami trzecimi i inne umowy cywilnoprawne,
- d) protokoły odbioru robót,
- e) protokoły z narad i ustaleń,
- f) korespondencję na budowie.

[5] Przechowywanie dokumentów budowy

Dokumenty budowy będą przechowywane na terenie budowy w miejscu odpowiednio zabezpieczonym.

Zaginienie któregokolwiek z dokumentów budowy spowoduje jego natychmiastowe odtworzenie w formie przewidzianej prawem.

Wszelkie dokumenty budowy będą zawsze dostępne dla Inspektora nadzoru i przedstawiane do wglądu na życzenie Zamawiającego.

Badania i pomiary w czasie wykonywania robót ziemnych

Sprawdzenie odwodnienia

Sprawdzenie odwodnienia wykopu ziemnego polega na kontroli zgodności z wymaganiami specyfikacji określonymi w pkt. 5 oraz z dokumentacją projektową.

Szczególną uwagę należy zwrócić na:

- właściwe ujęcie i odprowadzenie wód opadowych,
- właściwe ujęcie i odprowadzenie wysięków wodnych.

Sprawdzenie jakości wykonania robót

Czynności wchodzące w zakres sprawdzania jakości wykonania robót określono w pkt. 6.1.

Badania do odbioru wykopu fundamentowego

Częstotliwość oraz zakres badań i pomiarów

Częstotliwość oraz zakres badań i pomiarów do odbioru wykopu ziemnego podaje tablica.

Tablica

Lp.	Badana cecha	Minimalna częstotliwość badań i pomiarów
1	Pomiar szerokości wykopu ziemnego	Pomiar taśmą, szablonem, łatą o długości 3 m i poziomica lub niwelatorem, w odstępach co 20 m
2	Pomiar szerokości dna wykopu	
3	Pomiar rzędnych powierzchni wykopu ziemnego	
4	Pomiar pochylenia skarp	
5	Pomiar równości powierzchni wykopu	
6	Pomiar równości skarp	
7	Pomiar spadku podłużnego powierzchni wykopu	Pomiar niwelatorem rzędnych w odstępach co 20 m oraz w punktach wątpliwych

Szerokość wykopu ziemnego

Szerokość wykopu ziemnego nie może różnić się od szerokości projektowanej o więcej niż ± 10 cm.

Rzędne wykopu ziemnego

Rzędne wykopu ziemnego nie mogą różnić się od rzędnych projektowanych o więcej niż -3 cm lub $+1$ cm.

Równość dna wykopu

Nierówności powierzchni dna wykopu mierzone łatą 3-metrową nie mogą przekraczać 3 cm.

Zasady postępowania z wadliwie wykonanymi robotami

Wszystkie materiały niespełniające wymagań podanych w odpowiednich punktach specyfikacji, zostaną odrzucone. Jeśli materiały, niespełniające wymagań zostaną wbudowane lub zastosowane, to na polecenie Inspektora nadzoru Wykonawca wymieni je na właściwe, na własny koszt.

Wszystkie roboty, które wykazują większe odchylenia cech od określonych w punktach 5 i 6 specyfikacji powinny być ponownie wykonane przez Wykonawcę na jego koszt.

Na pisemne wystąpienie Wykonawcy, Inspektor nadzoru może uznać wadę za niemającą zasadniczego wpływu na jakość robót i ustali zakres i wielkość potrąceń za obniżoną jakość.

7. Obmiar robót

7.1 Ogólne zasady obmiaru robót

Obmiar robót będzie określał faktyczny zakres wykonywanych robót, zgodnie z dokumentacją projektową i SST, w jednostkach ustalonych w kosztorysie.

Obmiaru robót dokonuje Wykonawca po pisemnym powiadomieniu Inspektora nadzoru o zakresie obmierzanego robót i terminie obmiaru, co najmniej na 3 dni przed tym terminem.

Wyniki obmiaru będą wpisane do książki obmiarów.

Jakikolwiek błąd lub przeoczenie (opuszczenie) w ilości podanych w kosztorysie ofertowym lub gdzie indziej w SST nie zwalnia Wykonawcy od obowiązku ukończenia wszystkich robót. Błędne dane zostaną poprawione wg ustaleń Inspektora nadzoru na piśmie.

Obmiar gotowych robót będzie przeprowadzony z częstotliwością wymaganą do celu miesięcznej płatności na rzecz Wykonawcy lub w innym czasie określonym w umowie lub oczekiwanym przez Wykonawcę i Inspektora nadzoru.

7.2 Zasady określania ilości robót

Długości pomiędzy wyszczególnionymi punktami skrajnymi będą obmierzone poziomo wzdłuż linii osiowej.

Jeśli SST właściwe dla danych robót nie wymagają inaczej, objętości będą wyliczone w m³ jako długość pomnożona przez średni przekrój wg objętości wykopu w stanie rodzimym.

W przypadkach technicznie uzasadnionych, gdy ilości robót ziemnych obliczenie wg obmiaru w wykopie nie jest możliwe, należy jak ilość obliczać wg obmiaru na środkach transportowych lub nasypie z uwzględnieniem współczynnika spulchnienia gruntu, podanym w tablicy nr 1 z tym, że dolne wartości stosować w nasypach przed ich zagęszczeniem, a górne przy obliczaniu objętości na jednostkach transportowych. Ilości, które mają być obmierzone wagowo, będą ważone w tonach lub kilogramach, zgodnie z wymaganiami SST.

7.3 Urządzenia i sprzęt pomiarowy

Wszystkie urządzenia i sprzęt pomiarowy, stosowany w czasie obmiaru robót będą zaakceptowane przez Inspektora nadzoru.

Urządzenia i sprzęt pomiarowy zostaną dostarczone przez Wykonawcę. Jeżeli urządzenia te lub sprzęt wymagają badań atestujących, to Wykonawca będzie posiadać ważne świadectwa legalizacji. Wszystkie urządzenia pomiarowe będą przez Wykonawcę utrzymywane w dobrym stanie, w całym okresie trwania robót.

7.4 Wagi i zasady wdrażania

Wykonawca dostarczy i zainstaluje urządzenia wagowe odpowiadające odnośnym wymaganiom SST.

Wykonawca będzie utrzymywać to wyposażenie, zapewniając w sposób ciągły zachowanie dokładności wg norm zatwierdzonych przez Inspektora nadzoru.

7.5 Czas przeprowadzenia obmiaru

Obmiary będą przeprowadzone przed częściowym lub ostatecznym odbiorem odcinków robót, a także w przypadku występowania dłuższej przerwy w robotach.

Obmiar robót zanikających przeprowadza się w czasie ich wykonywania.

Obmiar robót podlegających zakryciu przeprowadza się przed ich zakryciem.

Roboty pomiarowe do obmiaru oraz nieodzwonne obliczenia będą wykonane w sposób zrozumiały i jednoznaczny.

Wymiary skomplikowanych powierzchni lub objętości będą uzupełnione odpowiednimi szkicami umieszczonymi w karcie książki obmiarów.

W razie braku miejsca, szkice mogą być dołączone w formie oddzielnego załącznika do książki obmiarów, którego wzór zostanie uzgodniony z Inspektorem nadzoru.

8. Odbiór robót

8.1 Rodzaje odbiorów robót

W zależności od ustaleń odpowiednich SST, roboty podlegają następującym etapom odbioru:

- a) odbiorowi robót zanikających i ulegających zakryciu,
- b) odbiorowi częściowemu,
- c) odbiorowi ostatecznemu,
- d) odbiorowi pogwarancyjnemu.

8.2 Odbiór robót zanikających i ulegających zakryciu

Odbiór robót zanikających i ulegających zakryciu polega na finalnej ocenie ilości i jakości wykonywanych robót, które w dalszym procesie realizacji ulegną zakryciu.

Odbiór robót zanikających i ulegających zakryciu będzie dokonany w czasie umożliwiającym wykonanie ewentualnych korekt i poprawek bez hamowania ogólnego postępu robót.

Odbioru robót dokonuje Inspektor nadzoru lub komisja powołana przez Zamawiającego.

Gotowość danej części robót do odbioru zgłasza Wykonawca wpisem do dziennika budowy i jednoczesnym powiadomieniem Inspektora nadzoru. Odbiór będzie przeprowadzony niezwłocznie, nie później jednak niż w ciągu 3 dni od daty zgłoszenia wpisem do dziennika budowy i powiadomienia o tym fakcie Inspektora nadzoru.

Jakość i ilość robót ulegających zakryciu ocenia Inspektor nadzoru na podstawie dokumentów zawierających komplet wyników badań laboratoryjnych i w oparciu o przeprowadzone pomiary, w konfrontacji z dokumentacją projektową, SST i uprzednimi ustaleniami.

8.3 Odbiór częściowy

Odbiór częściowy polega na ocenie ilości i jakości wykonanych części robót. Odbioru częściowego robót dokonuje się wg zasad, jak przy odbiorze ostatecznym robót. Odbioru robót dokonuje Inspektor nadzoru.

8.4 Odbiór ostateczny robót

Zasady odbioru ostatecznego robót

Odbiór ostateczny polega na finalnej ocenie rzeczywistego wykonania robót w odniesieniu do ich ilości, jakości i wartości.

Całkowite zakończenie robót oraz gotowość do odbioru ostatecznego będzie stwierdzona przez Wykonawcę wpisem do dziennika budowy z bezwzględnym powiadomieniem na piśmie o tym fakcie Inspektora nadzoru.

Odbiór ostateczny robót nastąpi w terminie ustalonym w dokumentach umowy, licząc od dnia potwierdzenia przez Inspektora nadzoru zakończenia robót i przyjęcia dokumentów, o których mowa w punkcie 8.4.2.

Odbioru ostatecznego robót dokona komisja wyznaczona przez Zamawiającego w obecności Inspektora nadzoru i Wykonawcy. Komisja odbierająca roboty dokona ich oceny jakościowej na podstawie przedłożonych dokumentów, wyników badań i pomiarów, ocenie wizualnej oraz zgodności wykonania robót z dokumentacją projektową i SST.

W toku odbioru ostatecznego robót, komisja zapozna się z realizacją ustaleń przyjętych w trakcie odbiorów robót zanikających i ulegających zakryciu, zwłaszcza w zakresie wykonania robót uzupełniających i robót poprawkowych.

W przypadku stwierdzenia przez komisję, że jakość wykonywanych robót w poszczególnych asortymentach nieznacznie odbiega od wymaganej dokumentacją projektową i SST z uwzględnieniem tolerancji i nie ma większego wpływu na cechy eksploatacyjne obiektu i bezpieczeństwo ruchu, komisja dokona potrąceń, oceniając pomniejszoną wartość wykonywanych robót w stosunku do wymagań przyjętych w dokumentach umowy.

Dokumenty do odbioru ostatecznego

Podstawowym dokumentem do dokonania odbioru ostatecznego robót jest protokół odbioru ostatecznego robót, sporządzony wg wzoru ustalonego przez Zamawiającego.

Do odbioru ostatecznego Wykonawca jest zobowiązany przygotować następujące dokumenty:

1. dokumentację projektową z naniesionymi zmianami oraz dodatkową, jeśli została sporządzona w trakcie realizacji umowy,
2. szczegółowe specyfikacje techniczne (podstawowe z dokumentów umowy i ew. uzupełniające lub zamiennie),

3. recepty i ustalenia technologiczne,
4. dzienniki budowy i książki obmiarów (oryginały),
5. wyniki pomiarów kontrolnych oraz badań i oznaczeń laboratoryjnych, zgodne z SST i ew. PZJ,
6. deklaracje zgodności lub certyfikaty zgodności wbudowanych materiałów, zgodnie z SST i ew. PZJ,
7. opinię technologiczną sporządzoną na podstawie wszystkich wyników badań i pomiarów załączonych dokumentów odbioru, wykonanych zgodnie z SST i PZJ,
8. rysunki (dokumentacje) na wykonanie robót towarzyszących (np. na przełożenie linii telefonicznej, energetycznej, gazowej, oświetlenia itp.) oraz protokoły odbioru i przekazania tych robót właścicielom urządzeń,
9. geodezyjną inwentaryzację powykonawczą robót i sieci uzbrojenia terenu,
10. kopię mapy zasadniczej powstałej w wyniku geodezyjnej inwentaryzacji powykonawczej.

W przypadku, gdy wg komisji, roboty pod względem przygotowania dokumentacyjnego nie będą gotowe do odbioru ostatecznego, komisja w porozumieniu z Wykonawcą wyznaczy ponowny termin odbioru ostatecznego robót.

Wszystkie zarządzane przez komisję roboty poprawkowe lub uzupełniające będą zestawione wg wzoru ustalonego przez Zamawiającego.

Termin wykonania robót poprawkowych i robót uzupełniających wyznaczy komisja i stwierdzi ich wykonanie.

Odbiór pogwarancyjny

Odbiór pogwarancyjny polega na ocenie wykonanych robót związanych z usunięciem wad zaistniałych w okresie gwarancyjnym.

Odbiór pogwarancyjny będzie dokonany na podstawie oceny wizualnej obiektu z uwzględnieniem zasad opisanych w punkcie 8.4. „Odbiór ostateczny robót”.

9. Podstawa płatności

9.1 Ustalenia ogólne

Podstawą płatności jest cena jednostkowa skalkulowana przez Wykonawcę za jednostkę obmiarową ustaloną dla danej pozycji kosztorysu.

Dla pozycji kosztorysowych wycenionych ryczałtowo podstawą płatności jest wartość (kwota) podana przez Wykonawcę w danej pozycji kosztorysu.

Cena jednostkowa lub kwota ryczałtowa pozycji kosztorysowej będzie uwzględniać wszystkie czynności, wymagania i badania składające się na jej wykonanie, określone dla tej roboty w SST i w dokumentacji projektowej.

Ceny jednostkowe lub kwoty ryczałtowe robót będą obejmować:

- robociznę bezpośrednią wraz z towarzyszącymi kosztami,
- wartość zużytych materiałów wraz z kosztami zakupu, magazynowania, ewentualnych ubytków i transportu na teren budowy,
- wartość pracy sprzętu wraz z towarzyszącymi kosztami,
- koszty pośrednie, zysk kalkulacyjny i ryzyko.

Ceny jednostkowe mogą być waloryzowane zgodnie z ustaleniami umownymi.

Do cen jednostkowych nie należy wliczać podatku VAT.

9.2 Organizacja ruchu

Koszty związane z organizacją ruchu obejmują:

- a) opracowanie oraz uzgodnienie z Inspektorem nadzoru i odpowiednimi instytucjami, projektu organizacji ruchu na czas trwania budowy, wraz z dostarczeniem kopii projektu Inspektora nadzoru i wprowadzeniem dalszych zmian i uzgodnień wynikających z postępu robót,
- b) ustawienie tymczasowego oznakowania i oświetlenia, zgodnie z wymaganiami bezpieczeństwa ruchu,
- c) opłaty/dzierżawy terenu,
- d) przygotowanie terenu,
- e) konstrukcję tymczasowej nawierzchni, ramp, chodników, krawężników, barier, oznakowań i drenażu,
- f) tymczasową przebudowę urządzeń obcych.

Koszt utrzymania organizacji ruchu:

- a) oczyszczanie, przestawienie, przykrycie i usunięcie tymczasowych oznakowań pionowych, poziomych, barier i świateł.

Koszt uruchomienia i likwidacji dotyczących organizacji ruchu obejmuje:

- a) usunięcie wbudowanych materiałów i oznakowania,
- b) doprowadzenie terenu do stanu pierwotnego,
- c) koszty związane z organizacją ruchu publicznego.

1.3 SST Prace zbrojeniowe

CPV: 45262310-7 Zbrojenie

1. Wstęp

1.1 Przedmiot i zakres robót

Przedmiotem niniejszej części specyfikacji technicznej są przepisy i wymagania dotyczące wykonania i odbioru prac zbrojeniowych betonu w konstrukcjach żelbetowych wykonywanych na mokro w budynkach. Obejmujące w szczególności wymagania w zakresie sposobu wykonania i oceny wykonania poszczególnych robót, określenie zakresu prac, które ujęte są w cenach poszczególnych pozycji przedmiaru, wskazanie podstaw określających zasady przedmiarowania, a w przypadku braku podstaw – opis zasad przedmiarowania, wymagania dotyczące sprzętu niezbędnego do realizacji zadania inwestycyjnego oraz transportu i przechowywaniu materiałów.

Roboty, których dotyczy niniejsza specyfikacja obejmują wszystkie czynności umożliwiające i mające na celu wykonanie niezbędnych robót związanych z realizacją prac zbrojeniowych betonu w konstrukcjach żelbetowych wykonywanych na mokro w budynkach.

Zakres robót:

- przygotowanie zbrojenia,
- montaż zbrojenia,
- kontrola jakości robót i materiałów.

Zakres robót obejmuje elementy konstrukcyjne ociepnień, słupów, ram, ścian szybu windy, płyt, belek nadproży, podciągów oraz wieńców.

1.2 Prace towarzyszące i roboty tymczasowe

Według 1.0 SST Roboty budowlane – część ogólna.

1.3 Określenia podstawowe

Według ST 00 - Ogólna specyfikacja techniczna.

Pręty stalowe wiotkie – pręty stalowe o przekroju kołowym żebrowane o średnicy do 40 mm.

Zbrojenie niesprężające – zbrojenie konstrukcji betonowej niewprowadzające do niej naprężeń w sposób czynny.

1.4 Ogólne wymagania dotyczące robót

Według ST 00 – Ogólna specyfikacja techniczna oraz 1.0 SST Roboty budowlane – część ogólna.

2. Wymagania dotyczące właściwości wyrobów budowlanych

Według ST 00 - Ogólna specyfikacja techniczna.

2.1 Stal zbrojeniowa

Asortyment stali zbrojeniowej

Do zbrojenia konstrukcji żelbetowych prętami wiotkimi w obiektach budowlanych objętych zakresem kontraktu stosuje się stal klas i gatunków wg dokumentacji projektowej, wg normy PN-H-84023/6: A-IIIN, gatunku RB500W.

Właściwości mechaniczne i technologiczne stali zbrojeniowej

Pręty okrągłe żebrowane ze stali gatunku RB500W o następujących parametrach:

- średnica pręta w mm pow. 8
- granica plastyczności R_e (min) w MPa 500
- wytrzymałość na rozciąganie R_m (min) w MPa 550
- wytrzymałość charakterystyczna w MPa 490
- wytrzymałość obliczeniowa w MPa 375

Wymagania przy odbiorze

Pręty stalowe do zbrojenia betonu powinny odpowiadać wymaganiom normy PN-H-93215.

Przeznaczona do odbioru na budowie partia prętów musi być zaopatrzona w atest, w którym mają być podane:

- nazwa wytwórcy,
- oznaczenie wyrobu wg normy,
- numer wytopu lub numer partii,
- wszystkie wyniki przeprowadzonych badań oraz skład chemiczny według analizy wytopowej,
- masa partii,
- rodzaj obróbki cieplnej.

Na przywieszkach metalowych przymocowanych do każdej wiązki prętów lub kręgu prętów (po dwie do każdej wiązki) muszą znajdować się następujące informacje:

- znak wytwórcy,
- średnica nominalna,
- znak stali,
- numer wytopu lub numer partii,
- znak obróbki cieplnej.

Drut montażowy

Do montażu prętów zbrojenia należy używać wyżarzonego drutu stalowego, tzw. wiązałkowego.

Podkładki dystansowe

Dopuszcza się stosowanie stabilizatorów i podkładek dystansowych wyłącznie z betonu. Podkładki dystansowe muszą być przymocowane do prętów.

3. Sprzęt

Według ST 00 - Ogólna specyfikacja techniczna.

Sprzęt używany przy przygotowaniu i montażu zbrojenia wiotkiego w konstrukcjach budowlanych powinien spełniać wymagania obowiązujące w budownictwie ogólnym. W szczególności wszystkie rodzaje sprzętu, jak: giętarki, prościarki, zgrzewarki, spawarki powinny być sprawne oraz posiadać fabryczną gwarancję i instrukcję obsługi. Sprzęt powinien spełniać wymagania BHP, jak przykładowo osłony zębatych i pasowych urządzeń mechanicznych. Miejsca lub elementy szczególnie niebezpieczne dla obsługi powinny być specjalnie oznaczone. Sprzęt ten powinien podlegać kontroli osoby odpowiedzialnej za BHP na budowie. Osoby obsługujące sprzęt powinny być odpowiednio przeszkolone.

4. Transport

Według ST 00 - Ogólna specyfikacja techniczna.

Pręty do zbrojenia powinny być przewożone odpowiednimi środkami transportu, w sposób zapewniający uniknięcie trwałych odkształceń oraz zgodnie z przepisami BHP i ruchu drogowego.

5. Wykonanie robót

Według ST 00 - Ogólna specyfikacja techniczna.

5.1 Organizacja robót

Wykonawca przedstawi Inspektorowi nadzoru do akceptacji projekt organizacji i harmonogram robót uwzględniający wszystkie warunki, w jakich będą wykonywane roboty zbrojarskie.

5.2 Przygotowanie zbrojenia

Przygotowanie, montaż i odbiór zbrojenia powinien odpowiadać wymaganiom normy, a klasy i gatunki stali winny być zgodne z dokumentacją projektową.

Czyszczenie prętów

Pręty przed ich użyciem do zbrojenia konstrukcji należy oczyścić z zardzy, luźnych płatków rdzy, kurzu i błota. Pręty zbrojenia zatłuszczone lub zabrudzone farbą olejną można opalać lampami benzynowymi lub czyścić preparatami rozpuszczającymi tłuszcze.

Stal narażoną na choćby chwilowe działanie słonej wody należy zmyć wodą słodką.

Stal pokrytą łuszczącą się rdzą i zabłoconą oczyszcza się szczotkami drucianymi ręcznie lub mechanicznie bądź też przez piaskowanie. Po oczyszczeniu należy sprawdzić wymiary przekroju poprzecznego prętów.

Stal tylko zabrudzoną można zmyć strumieniem wody.

Pręty oblodzone odmraża się strumieniem ciepłej wody.

Możliwe są również inne sposoby czyszczenia stali zbrojeniowej akceptowane przez Inspektora nadzoru.

Prostowanie prętów

Dopuszcza się prostowanie prętów za pomocą kluczy, młotków, ścianek. Dopuszczalna wielkość miejscowego odchylenia od linii prostej wynosi 4 mm.

Cięcie prętów zbrojeniowych

Cięcie prętów należy wykonywać przy maksymalnym wykorzystaniu materiału. Wskazane jest sporządzenie w tym celu planu cięcia. Cięcia przeprowadza się przy użyciu mechanicznych noży. Dopuszcza się również cięcie palnikiem acetylenowym.

Odgięcia prętów, haki

Minimalne średnice trzpieni używanych przy wykonywaniu haków zbrojenia zgodnie z normą. Minimalna odległość od krzywizny pręta do miejsca, gdzie można na nim położyć spoinę, wynosi $10d$ dla stali A-III. Na zimno na budowie można wykonywać odgięcia prętów o średnicy $d \leq 12$ mm. Pręty o średnicy $d > 12$ mm powinny być odginane z kontrolowanym podgrzewaniem.

W miejscach zagięć i załamań elementów konstrukcji, w których zagięciu ulegają jednocześnie wszystkie pręty zbrojenia rozciąganego, należy stosować średnicę zagięcia równą co najmniej $20d$.

Wewnętrzna średnica odgięcia strzemion i prętów montażowych powinna spełniać warunki podane dla haków. Przy odbiorze haków i odgięć prętów należy zwrócić szczególną uwagę na ich zewnętrzną stronę.

Niedopuszczalne są tam pęknięcia powstałe podczas wyginania.

5.3 Montaż zbrojenia

Wymagania ogólne

Układ zbrojenia w konstrukcji musi umożliwiać jego dokładne otoczenie przez jednorodny beton. Po ułożeniu zbrojenia w deskowaniu rozmieszczenie prętów względem siebie i względem deskowania nie może ulec zmianie. W konstrukcję można wbudować stal pokrytą co najwyżej nalotem niełuszczącej się rdzy.

Nie można wbudować stali zatłuszczonej smarami lub innymi środkami chemicznymi, zabrudzonej farbami, zabłoconej i oblodzonej, stali, która była wystawiona na działanie słonej wody.

Minimalna grubość otuliny zewnętrznej w świetle prętów i powierzchni przekroju elementu żelbetowego powinna wynosić co najmniej:

- 0,06 m – dla zbrojenia głównego fundamentów i podpór masywnych,
- 0,055 m – dla strzemion fundamentów i podpór masywnych,
- 0,05 m – dla prętów głównych lekkich podpór i pali,
- 0,03 m – dla zbrojenia głównego ram, belek, pociągów, gzymsów,
- 0,025 m – dla strzemion ram, belek, podciągów i zbrojenia płyt, gzymsów.

Układanie zbrojenia bezpośrednio na deskowaniu i podnoszenie na odpowiednią wysokość w trakcie betonowania jest niedopuszczalne. Niedopuszczalne jest chodzenie po wykonanym szkieletcie zbrojeniowym.

Montowanie zbrojenia

Pręty zbrojenia należy łączyć w sposób określony w dokumentacji projektowej.

Skrzyżowania prętów należy wiązać drutem wiązałkowym, zgrzewać lub łączyć tzw. słupkami dystansowymi. Drut wiązałkowy, wyżarzony o średnicy 1 mm, używa się do łączenia prętów o średnicy do 12 mm, przy średnicach większych należy stosować drut o średnicy 1,5 mm.

W szkieletach zbrojenia belek i słupów należy łączyć wszystkie skrzyżowania prętów narożnych ze strzemionami, a pozostałych prętów – na przemian.

6. Kontrola jakości robót

Według ST 00 - Ogólna specyfikacja techniczna.

Kontrola jakości robót wykonania zbrojenia polega na sprawdzeniu zgodności z dokumentacją projektową oraz podanymi powyżej wymaganiami. Zbrojenie podlega odbiorowi przed betonowaniem.

Przy odbiorze stali dostarczonej na budowę należy przeprowadzić następujące badania:

- sprawdzenie zgodności przywieszek z zamówieniem,
- sprawdzenie stanu powierzchni wg normy PN-H-93215,
- sprawdzenie wymiarów wg normy PN-H-93215,
- sprawdzenie masy wg normy PN-H-93215,
- próba rozciągania wg normy PN-EN 10002-1 + AC1:1998,
- próba zginania na zimno wg normy PN-H-04408.

Do badania należy pobrać minimum 3 próbki z każdego kręgu lub wiązki. Próbki należy pobrać z różnych miejsc kręgu.

Jakość prętów należy ocenić pozytywnie, jeżeli wszystkie badania odbiorcze dadzą wynik pozytywny.

7. Obmiar robót

Według ST 00 - Ogólna specyfikacja techniczna.

Jednostka obmiarowa

Jednostką obmiarową jest 1 kilogram. Do obliczania należności przyjmuje się teoretyczną ilość (kg) zmontowanego uzbrojenia, tj. łączną długość prętów poszczególnych średnic pomnożoną odpowiednio przez ich masę jednostkową (kg/m). Nie dolicza się stali użytej na zakłady przy łączeniu prętów, przekładek montażowych ani drutu wiązałkowego. Nie uwzględnia się też zwiększonej ilości materiału w wyniku stosowania przez Wykonawcę prętów o średnicach większych od wymaganych w dokumentacji projektowej.

8. Odbiór robót

Według ST 00 - Ogólna specyfikacja techniczna.

8.1 Zgodność robót z dokumentacją projektową i ST

Roboty powinny być wykonane zgodnie z dokumentacją projektową i ST oraz pisemnymi poleceniami Inspektora nadzoru.

8.2 Odbiór robót zanikających i ulegających zakryciu

Dokumenty i dane

Podstawą odbioru robót zanikających lub ulegających zakryciu są:

- pisemne stwierdzenie Inspektora nadzoru w dzienniku budowy o wykonaniu robót zgodnie z dokumentacją projektową i ST,
- inne pisemne stwierdzenia Inspektora nadzoru o wykonaniu robót.

Zakres robót

Zakres robót zanikających lub ulegających zakryciu określają pisemne stwierdzenia Inspektora nadzoru lub inne potwierdzone przez niego dokumenty.

8.3 Odbiór końcowy

Odbiór końcowy odbywa się po pisemnym stwierdzeniu przez Inspektora nadzoru w dzienniku budowy zakończenia robót zbrojarskich i pisemnego zezwolenia Inspektora nadzoru na rozpoczęcie betonowania elementów, których zbrojenie podlega odbiorowi.

Odbiór powinien polegać na sprawdzeniu:

- zgodności wykonania zbrojenia z dokumentacją projektową,
- zgodności z dokumentacją projektową liczby prętów w poszczególnych przekrojach,
- rozstawu strzemion,
- prawidłowości wykonania haków, złącz i długości zakotwień prętów,
- zachowania wymaganej projektem otuliny zbrojenia.

Do odbioru robót mają zastosowanie postanowienia zawarte w ST 00 pkt 8.

9. Podstawa płatności

Ogólne ustalenia dotyczące podstawy płatności podano w ST 00 pkt 9.

Cena jednostkowa

Cena jednostkowa obejmuje:

- zapewnienie niezbędnych czynników produkcji,
- oczyszczenie i wyprostowanie, wygięcie, przycinanie prętów stalowych,
- łączenie prętów, w tym spawane „na styk” lub „na zakład”,
- montaż zbrojenia przy użyciu drutu wiązałkowego w deskowaniu zgodnie z dokumentacją projektową i niniejszą ST,
- wykonanie badań i pomiarów,
- oczyszczenie terenu robót z odpadów zbrojenia, stanowiących własność Wykonawcy i usunięcie ich poza teren budowy.

1.4 SST Betonowanie

CPV: 45262311-4 Betonowanie konstrukcji

1. Wstęp

1.1 Przedmiot i zakres robót

Przedmiotem niniejszej części specyfikacji technicznej są przepisy i wymagania dotyczące wykonania i odbioru prac betonowania konstrukcji żelbetowych i betonowych wykonywanych na mokro w budynkach. Obejmujące w szczególności wymagania w zakresie sposobu wykonania i oceny wykonania poszczególnych robót, określenie zakresu prac, które ujęte są w cenach poszczególnych pozycji przedmiaru, wskazanie podstaw określających zasady przedmiarowania, a w przypadku braku podstaw – opis zasad przedmiarowania, wymagania dotyczące sprzętu niezbędnego do realizacji zadania inwestycyjnego oraz transportu i przechowywaniu materiałów.

Roboty, których dotyczy niniejsza specyfikacja obejmują wszystkie czynności umożliwiające i mające na celu wykonanie niezbędnych robót związanych z realizacją betonowania konstrukcji żelbetowych i betonowych wykonywanych na mokro w budynkach.

Zakres robót:

- przygotowanie mieszanki betonowej,
- wykonanie rusztowań,
- wykonanie deskowań wraz z usztywnieniem,
- układanie i zagęszczanie mieszanki betonowej,
- pielęgnacja betonu.

1.2 Prace towarzyszące i roboty tymczasowe

Według 1.0 SST Roboty budowlane – część ogólna.

1.3 Określenia podstawowe

Według ST 00 - Ogólna specyfikacja techniczna.

Określenia podane w niniejszej Specyfikacji są zgodne z odpowiednimi normami oraz określeniami podanymi w ST Kod CPV 45000000-7 „Wymagania ogólne”.

Beton zwykły – beton o gęstości powyżej 1,8 t/m³ wykonany z cementu, wody, kruszywa mineralnego o frakcjach piaszkowych i grubszych oraz ewentualnych dodatków mineralnych i domieszek chemicznych.

Mieszanka betonowa – mieszanka wszystkich składników przed związaniem betonu.

Zaczyn cementowy – mieszanka cementu i wody.

Zaprawa – mieszanka cementu, wody, składników mineralnych i ewentualnych dodatków przechodzących przez sito kontrolne o boku oczka kwadratowego 2 mm.

Nasiąkliwość betonu – stosunek masy wody, którą zdolny jest wchłonąć beton, do jego masy w stanie suchym.

Stopień wodoszczelności – symbol literowo-liczbowy (np. W8) klasyfikujący beton pod względem przepuszczalności wody. Liczba po literze W oznacza dziesięciokrotną wartość ciśnienia wody w MPa, działającego na próbki betonowe.

Stopień mrozoodporności – symbol literowo-liczbowy (np. F150) klasyfikujący beton pod względem jego odporności na działania mrozu. Liczba po literze F oznacza wymaganą liczbę cykli zamrażania i odmrażania próbek betonowych.

Klasa betonu – symbol literowo-liczbowy (np. C25/30) klasyfikujący beton pod względem jego wytrzymałości na ściskanie. Liczba po literze C oznacza wytrzymałość charakterystyczną w MPa;

25 – wytrzymałość charakterystyczna w MPa przy ścisaniu próbki walcowej o średnicy 15 cm i wysokości 30 cm,

30 – wytrzymałość charakterystyczna w MPa przy ścisaniu próbki sześcienniej o wymiarach boków 15 x 15 x 15 cm.

Wytrzymałość charakterystyczna betonu na ściskanie C – wytrzymałość (zapewniona z 95-proc. prawdopodobieństwem) uzyskania w wyniku badania na ściskanie kostek sześciennych o boku 150 mm, wykonanych, przechowywanych i badanych zgodnie z normą PN-EN 12390-3:2009.

1.4 Ogólne wymagania dotyczące robót

Według ST 00 – Ogólna specyfikacja techniczna oraz 1.0 SST Roboty budowlane – część ogólna.

2. Wymagania dotyczące właściwości wyrobów budowlanych

Ogólne wymagania dotyczące materiałów, ich pozyskiwania i składowania podano w ST 00 pkt 2.

2.1 Składniki mieszanki betonowej

Cement – wymagania i badania

Do wykonania betonów klasy C8/10 i wyższych powinien być stosowany cement portlandzki CEM I do CEM V klasy 32,5 ; 42,5 ; 52,5 spełniający wymagania PN-EN 197-1:2002.

Te trzy klasy dzielą się w zależności od swej wytrzymałości wczesnej na cement o normalnej wytrzymałości wczesnej (oznaczenie symbolem N)

– 32,5 N

– 42,5 N

– 52,5 N

oraz na cement o wysokiej wytrzymałości wczesnej (oznaczenie symbolem R)

– 32 R

- 42,5 R
- 52,5 R

Stosowane cementy powinny charakteryzować się następującym składem:

- zawartość krzemianu trójwapieniowego alitu (C3S) do 60%,
- zawartość alkaliów do 0,6%,
- zawartość alkaliów pod warunkiem zastosowania kruszywa niereaktywnego do 0,9%,
- zawartość C4AF + 2 x C3A ≤ 20%,
- zawartość glinianu trójwapieniowego C3A ≤ 7%.

Cement pochodzący z każdej dostawy musi spełniać wymagania zawarte w PN-EN 197-1:2002. Przed użyciem cementu do wykonania mieszanki betonowej należy przeprowadzić kontrolę obejmującą:

- oznaczenie wytrzymałości wg PN-EN 196-1,
- oznaczenie czasu wiązania wg PN-EN 196-3, 196-3+A1:2009,
- oznaczenie zmiany objętości wg PN-EN 196-3, 196-3+A1:2009,
- sprawdzenie zawartości grudek cementu niedających się rozgnieść w palcach i nierozpadających się w wodzie.

Wyniki badań powinny spełniać następujące wymagania:

- początek wiązania najwcześniej po upływie 60 minut,
- koniec wiązania najpóźniej po upływie 10 godz.,
- oznaczenie zmiany objętości: nie więcej niż 8 mm.

Nie dopuszcza się występowania w cemencie portlandzkim normalnie i szybko twardniejącym, większej niż 20% ciężaru cementu ilości grudek niedających się rozgnieść w palcach i nierozpadających się w wodzie. Grudki należy usunąć poprzez przesianie przez sito o boku oczka kwadratowego 2 mm. W przypadku, gdy wymienione badania wykażą niezgodność z normami, cement nie może być użyty do wykonania betonu.

Magazynowanie:

- cement pakowany (workowany) – składy otwarte (wydzielone miejsca zadaszone na otwartym terenie, zabezpieczone z boków przed opadami) lub magazyny zamknięte (budynki lub pomieszczenia o szczelnym dachu i ścianach);
- cement luzem – magazyny specjalne (zbiorniki stalowe lub żelbetowe przystosowane do pneumatycznego załadunku i wyładunku cementu luzem, zaopatrzone w urządzenia do przeprowadzania kontroli objętości cementu znajdującego się w zbiorniku lub otwory do przeprowadzania kontroli objętości cementu, włązy do czyszczenia oraz kłamy na wewnętrznych ścianach).

Podłoża składów otwartych powinny być twarde i suche, odpowiednio pochylone, zabezpieczające cement przed ściekami wody deszczowej i zanieczyszczeń. Podłogi magazynów zamkniętych powinny być suche i czyste, zabezpieczające cement przed zawiłgoceniem i zanieczyszczeniem.

Dopuszczalny okres przechowywania cementu zależy od miejsca przechowywania. Cement nie może być użyty do betonu po okresie:

- 10 dni, w przypadku przechowywania go w zadaszonych składach otwartych,
- po upływie terminu trwałości podanego przez wytwórnę, w przypadku przechowywania w składach zamkniętych.

Kruszywo

Kruszywo do betonu powinno charakteryzować się stałością cech fizycznych i jednorodnością uziarnienia pozwalającą na wykonanie partii betonu o stałej jakości.

Poszczególne rodzaje i frakcje kruszywa muszą być na placu oddzielnie składowane, na umocnionym i czystym podłożu w sposób uniemożliwiający mieszanie się.

Kruszywa grube powinny spełniać wymagania norm PN-EN 932 oraz PN-EN 933. W kruszywie grubym nie dopuszcza się grudek gliny. W kruszywie grubszym zawartość podziarna nie powinna przekraczać 5%, a nadziarna 10%. Ziarna kruszywa nie powinny być większe niż:

- 1/3 najmniejszego wymiaru przekroju poprzecznego elementu betonowego,
- 3/4 odległości w świetle między prętami zbrojenia, leżącymi w jednej płaszczyźnie prostopadłej do kierunku betonowania.

Do betonów klas C25/30 i wyższych należy stosować wyłącznie grysy granitowe lub bazaltowe marki 50, o maksymalnym wymiarze ziarna 16 mm.

Stosowanie grysów z innych skał dopuszcza się pod warunkiem, że zostały one zbadane w placówce badawczej wskazanej przez zamawiającego, a wyniki badań spełniają wymagania dotyczące grysów granitowych i bazaltowych.

Grysy powinny odpowiadać następującym wymaganiom:

- zawartość pyłów mineralnych – do 1%,
- zawartość ziaren nieforemnych (to jest wydłużonych płaskich) – do 20%,
- wskaźnik rozkruszenia:

- dla grysów granitowych – do 16%,
- dla grysów bazaltowych i innych – do 8%,

- nasiąkliwość – do 1,2%,
- mrozoodporność według metody bezpośredniej – do 2%,
- mrozoodporność wg zmodyfikowanej metody bezpośredniej do 10%,
- reaktywność alkaliczna z cementem określona wg normy PN-EN 480-12:2006(u) – 480-12:2008 nie powinna wywoływać zwiększenia wymiarów liniowych ponad 0,1%,
- zawartość związków siarki – do 0,1%,
- zawartość zanieczyszczeń obcych – do 0,25%,
- zawartość zanieczyszczeń organicznych, nie dających barwy ciemniejszej od wzorcowej.

Kruszywem drobnym powinny być piaski o uziarnieniu do 2 mm pochodzenia rzecznoego lub kopalnianego uszlachetnionego.

Zawartość poszczególnych frakcji w stosie okrucowym piasku powinna się mieścić w granicach:

- do 0,25 mm – 14÷19%,
- do 0,50 mm – 33÷48%,
- do 1,00 mm – 53÷76%.

Piasek powinien spełniać następujące wymagania:

- zawartość pyłów mineralnych – do 1,5%,

- reaktywność alkaliczna z cementem określona wg normy PN-EN 480-12:2006(u) – 480-12:2008 nie powinna wywoływać zwiększenia wymiarów liniowych ponad 0,1%,
- zawartość związków siarki – do 0,2%,
- zawartość zanieczyszczeń obcych – do 0,25%,
- zawartość zanieczyszczeń organicznych – nie dająca barwy ciemniejszej od wzorcowej,
- w kruszywie drobnym nie dopuszcza się grudek gliny.

Piasek pochodzący z każdej dostawy musi być poddany badaniom obejmującym:

- oznaczenie składu ziarnowego wg normy PN-EN 933-1:2000 lub PN-EN 933-2:1999,
- oznaczenie zawartości zanieczyszczeń obcych wg normy PN-EN 933-7:2000,
- oznaczenie zawartości grudek gliny, które oznaczają się podobnie, jak zawartość zanieczyszczeń obcych,
- oznaczenie zawartości pyłów mineralnych wg normy PN-EN 933-8:2001, PN-EN 933-9:2001 lub PN-EN 933-10:2002 - 933-9:2009

Dostawca kruszywa jest zobowiązany do przekazania dla każdej partii kruszywa wyników jego pełnych badań wg normy PN-EN 932 i PN-EN 933 oraz wyników badania specjalnego dotyczące reaktywności alkalicznej w terminach przewidzianych przez Inspektora nadzoru.

W przypadku, gdy kontrola wykáže niezgodność cech danego kruszywa z wymaganiami normy PN-EN 932 i PN-EN 933, użycie takiego kruszywa może nastąpić po jego uszlachetnieniu (np. przez płukanie lub dodanie odpowiednich frakcji kruszywa) i ponownym sprawdzeniu. Należy prowadzić bieżącą kontrolę wilgotności kruszywa wg normy PN-EN 1097-6:2002 dla korygowania receptury roboczej betonu.

Woda

Do przygotowania mieszanki betonowej i skrapiania podłoża stosować można wodę odpowiadającą wymaganiom normy PN-EN 1008-1:2004 „Woda zarobowa do betonu. Specyfikacja pobierania próbek, badanie i ocena przydatności wody zarobowej do betonu, w tym wody odzyskanej z procesów produkcji betonu”. Bez badań laboratoryjnych można stosować wodociągową wodę pitną.

Niedozwolone jest użycie wód ściekowych, kanalizacyjnych, bagiennych oraz wód zawierających tłuszcze organiczne, oleje i muł.

Domieszki i dodatki do betonu

Zaleca się stosowanie do mieszanek betonowych domieszek chemicznych o działaniu:

- napowietrzającym,
- uplastyczniającym,
- przyspieszającym lub opóźniającym wiązanie.

Dopuszcza się stosowanie domieszek kompleksowych:

- przyspieszająco-uplastyczniających.

2.2 Beton

Beton do konstrukcji obiektów kubaturowych musi spełniać następujące wymagania:

- nasiąkliwość – do 5%; badanie wg normy PN-EN 206-1:2003,
- mrozoodporność – ubytek masy nie większy od 5%, spadek wytrzymałości na ściskanie nie większy niż 20% po 150 cyklach zamrażania i odmrażania (F150); badanie wg normy PN-EN 206-1:2003,
- wodoszczelność – większa od 0,8 MPa (W8),
- wskaźnik wodno-cementowy (w/c) – ma być mniejszy od 0,5.

Skład mieszanki betonowej powinien być ustalony zgodnie z normą PN-EN 206-1:2003 tak, aby przy najmniejszej ilości wody zapewnić szczelne ułożenie mieszanki w wyniku zagęszczania przez wibrowanie.

Skład mieszanki betonowej ustala laboratorium Wykonawcy lub wytwórni betonów i wymaga on zatwierdzenia przez Inspektora nadzoru.

Stosunek poszczególnych frakcji kruszywa grubego ustalany doświadczalnie powinien odpowiadać najmniejszej jamistości.

Zawartość piasku w stosie okrucowym powinna być jak najmniejsza i jednocześnie zapewniać niezbędną urabialność przy zagęszczeniu przez wibrowanie oraz nie powinna być większa niż 42% przy kruszywie grubym do 16 mm.

Optymalną zawartość piasku w mieszance betonowej ustala się następująco:

- z ustalonym składem kruszywa grubego wykonuje się kilka (3÷5) mieszanek betonowych o ustalonym teoretycznie stosunku w/c i o wymaganej konsystencji zawierających różną, ale nie większą od dopuszczalnej, ilość piasku,
- za optymalną ilość piasku przyjmuje się taką, przy której mieszanka betonowa zagęszczona przez wibrowanie charakteryzuje się największą masą objętościową.

Wartość parametru A do wzoru Bolomey'a stosowanego do wyznaczenia wskaźnika w/c charakteryzującego mieszankę betonową należy określić doświadczalnie. Współczynnik ten wyznacza się na podstawie uzyskanych wytrzymałości betonu z mieszanek o różnych wartościach w/c (mniejszych i większych od wartości przewidywanej teoretycznie) wykonanych ze stosowanych materiałów. Dla teoretycznego ustalenia wartości wskaźnika w/c w mieszance można skorzystać z wartości parametru A podawanego w literaturze fachowej.

Maksymalne ilości cementu w zależności od klasy betonu są następujące:

- 400 kg/m³ – dla betonu klas B25 i B30,
- 450 kg/m³ – dla betonu klas B35 i wyższych.

Przy projektowaniu składu mieszanki betonowej zagęszczanej przez wibrowanie i dojrzewającej w warunkach naturalnych (średnia temperatura dobowo nie niższa niż 10°C), średnią wymaganą wytrzymałość na ściskanie należy określić jako równą 1,3 C (gdzie C – wytrzymałość charakterystyczna w MPa).

Zawartość powietrza w mieszance betonowej badana metodą ciśnieniową wg normy PN-EN 206-1:2003 nie powinna przekraczać:

- wartości 2% – w przypadku niestosowania domieszek napowietrzających,
- wartości 3,5÷5,5% – dla betonu narażonego na czynniki atmosferyczne, przy uziarnieniu kruszywa do 16 mm,
- wartości 4,5÷6,5% – dla betonu narażonego na stały dostęp wody przed zamrażaniem przy uziarnieniu kruszywa do 16 mm.

Konsystencja mieszanek betonowych powinna być nie rzadsza od plastycznej. Sprawdzenie konsystencji mieszanki przeprowadza się podczas projektowania jej składu i następnie przy wytwarzaniu.

Dopuszcza się dwie metody badania:

- metodą Ve-Be,
- metodą stożka opadowego.

Różnice pomiędzy założoną konsystencją mieszanki a kontrolowaną metodami określonymi w normie PN-EN 206-1:2003 nie mogą przekraczać:

- $\pm 20\%$ wartości wskaźnika Ve-Be,
- ± 10 mm przy pomiarze stożkiem opadowym.

2.3 Warunki przyjęcia na budowę materiałów i wyrobów do robót betonowych

Materiały i wyroby do robót betonowych mogą być przyjęte na budowę, jeśli spełniają następujące warunki:

- są zgodne z ich wyszczególnieniem i charakterystyką podaną w dokumentacji projektowej i specyfikacji technicznej (szczegółowej),
- są właściwie opakowane, firmowo zamknięte (bez oznak naruszenia zamknięć) i oznakowane (pełna nazwa wyrobu, ewentualnie nazwa handlowa oraz symbol handlowy wyrobu),
- spełniają wymagane właściwości wskazane odpowiednimi dokumentami odniesienia,
- producent dostarczył dokumenty świadczące o dopuszczeniu do obrotu i powszechnego lub jednostkowego zastosowania wyrobów oraz karty techniczne (katalogowe) wyrobów lub firmowe wytyczne (zalecenia) stosowania wyrobów,
- spełniają wymagania wynikające z ich terminu przydatności do użycia.

Przyjęcie materiałów i wyrobów na budowę powinno być potwierdzone wpisem do dziennika budowy lub protokołem przyjęcia materiałów.

2.4 Warunki przechowywania materiałów i wyrobów do robót betonowych

Materiały i wyroby do robót betonowych powinny być przechowywane i magazynowane zgodnie z instrukcją producenta oraz wymaganiami odpowiednich dokumentów odniesienia tj. norm bądź aprobat technicznych.

Pomieszczenie magazynowe do przechowywania materiałów i wyrobów opakowanych powinno być kryte, suche oraz zabezpieczone przed zawilgoceniem, opadami atmosferycznymi, przemarznięciem i przed działaniem promieni słonecznych.

Wyroby konfekcjonowane powinny być przechowywane w oryginalnych, zamkniętych opakowaniach w temperaturze powyżej $+5^{\circ}\text{C}$ a poniżej $+35^{\circ}\text{C}$. Wyroby pakowane w worki powinny być układane na paletach lub drewnianej wentylowanej podłodze, w ilości warstw nie większej niż 10.

Jeżeli nie ma możliwości poboru wody na miejscu wykonywania robót, to wodę należy przechowywać w szczelnych i czystych pojemnikach lub cysternach. Nie wolno przechowywać wody w opakowaniach po środkach chemicznych lub w takich, w których wcześniej przetrzymywano materiały mogące zmienić skład chemiczny wody.

3. Sprzęt

Według ST 00 – Ogólna specyfikacja techniczna.

Sprzęt do wykonywania robót betonowych

Wykonawca jest zobowiązany do używania takiego sprzętu i narzędzi, które nie spowodują niekorzystnego wpływu na jakość materiałów i wykonywanych robót oraz będą przyjazne dla środowiska.

Dozowanie składników

Dozatory muszą mieć aktualne świadectwo legalizacji. Składniki muszą być dozowane wagowo.

Mieszanie składników

Mieszanie składników musi odbywać się wyłącznie w betoniarkach o wymuszonym działaniu (zabrania się stosować mieszarek wolnospadowych).

Transport mieszanki betonowej

Do transportu zewnętrznego mieszanek betonowych należy stosować mieszalniki samochodowe (tzw. „gruszki”). Ilość „gruszek” należy dobrać tak, aby zapewnić wymaganą szybkość betonowania z uwzględnieniem odległości dowozu, czasu twardnienia betonu oraz koniecznej rezerwy w przypadku awarii samochodu. Niedozwolone jest stosowanie samochodów skrzyniowych ani wywrotek.

Podawanie mieszanki

Do podawania mieszanek należy stosować pojemniki lub pompy do podawania mieszanek plastycznych.

Zagęszczanie

Do zagęszczania mieszanki betonowej stosować wibratory wgłębne o częstotliwości min. 6000 drgań/min. z buławami o średnicy nie większej od 0,65 odległości między prętami zbrojenia krzyżującymi się w płaszczyźnie poziomej.

Belki i łąty wibracyjne stosowane do wyrównywania powierzchni betonu powinny charakteryzować się jednakowymi drganiami na całej długości

4. Transport

Według ST 00 – Ogólna specyfikacja techniczna.

4.1 Transport cementu i przechowywanie cementu – wg PN-EN 197-1:2002

- Cement wysyłany w opakowaniu powinien być pakowany w worki papierowe co najmniej trzywarstwowe wg PN-EN 197-1:2002.
- Kolory rozpoznawcze worków oraz napisy na workach powinny być zgodne z PN-EN 197-1:2002.
- Do każdej partii dostarczanego cementu powinien być dołączony dokument dostawy zawierający dane oraz sygnaturę odbiorczą kontroli jakości wg PN-B-197-1:2002.

4.2 Magazynowanie kruszywa

Kruszywo należy przechowywać na dobrze zagęszczonym i odwodnionym podłożu w warunkach zabezpieczających je przed rozfrakcjonowaniem, zanieczyszczeniem oraz zmieszaniem z kruszywem innych klas petrograficznych, asortymentów, marek i gatunków.

4.3 Ogólne zasady transportu masy betonowej

Masę betonową należy transportować środkami niepowodującymi segregacji ani zmian w składzie masy w stosunku do stanu początkowego.

Masę betonową można transportować mieszalnikami samochodowymi („gruzkami”). Ilość gruzek należy dobrać tak, aby zapewnić wymaganą szybkość betonowania z uwzględnieniem odległości dowozu, czasu twardnienia betonu oraz koniecznej rezerwy w przypadku awarii samochodu. Niedozwolone jest stosowanie samochodów skrzyniowych ani wywrotek.

Czas trwania transportu i jego organizacja powinny zapewniać dostarczenie do miejsca, układania masy betonowej o takim stopniu ciekłości, jaki został ustalony dla danego sposobu zagęszczenia i rodzaju konstrukcji.

Czas transportu i wbudowania mieszanki nie powinien być dłuższy niż:

- 90 minut przy temperaturze otoczenia +15°C
- 70 minut przy temperaturze otoczenia +20°C
- 30 minut przy temperaturze otoczenia +30°C

5. Wymagania dotyczące wykonania robót

5.1 Ogólne zasady wykonania robót

Ogólne zasady wykonywania robót podano w ST 00 – Ogólna specyfikacja techniczna. Wykonawca przedstawi Inspektorowi nadzoru do akceptacji projekt organizacji i harmonogram robót uwzględniające wszystkie warunki, w jakich będą wykonywane roboty betonowe oraz projekty deskowań i rusztowań.

5.2 Warunki przystąpienia do robót betonowych

Rozpoczęcie robót betoniarских może nastąpić na podstawie dostarczonego przez Wykonawcę szczegółowego programu i dokumentacji technologicznej (zaakceptowanej przez Inspektora nadzoru) obejmującej:

- wybór składników betonu,
- opracowanie receptur laboratoryjnych i roboczych,
- sposób wytwarzania mieszanki betonowej,
- sposób transportu mieszanki betonowej,
- kolejność i sposób betonowania,
- wskazanie przerw roboczych i sposobu łączenia betonu w tych przerwach,
- sposób pielęgnacji betonu,
- warunki rozformowania konstrukcji (deskowania),
- zestawienie koniecznych badań.

Przed przystąpieniem do betonowania powinna być stwierdzona przez Inspektora nadzoru prawidłowość wykonania wszystkich robót poprzedzających betonowanie, a w szczególności:

- prawidłowość wykonania deskowań, rusztowań, usztywnień pomostów itp.,
- prawidłowość wykonania zbrojenia,
- zgodność rzędnych z projektem,
- czystość deskowania oraz obecność wkładek dystansowych zapewniających wymaganą wielkość otuliny,
- przygotowanie powierzchni betonu uprzednio ułożonego w miejscu przerwy roboczej,
- prawidłowość wykonania wszystkich robót zanikających, między innymi wykonania przerw dylatacyjnych, warstw izolacyjnych, itp.,
- prawidłowość rozmieszczenia i niezmiennosc kształtu elementów wbudowanych w betonową konstrukcję (kanałów, wpustów, sączków, kotw, rur itp.),
- gotowość sprzętu i urządzeń do prowadzenia betonowania.

Roboty betoniarские muszą być wykonane zgodnie z wymaganiami norm: PN-EN 206-1:2003.

Betonowanie można rozpocząć po uzyskaniu zezwolenia Inspektora nadzoru potwierdzonego wpisem do dziennika budowy.

5.3 Wytwarzanie, podawanie i układanie mieszanki betonowej

Wytwarzanie mieszanki betonowej powinno odbywać się wyłącznie w wyspecjalizowanym zakładzie produkcji betonu, który może zapewnić żądane w ST wymagania.

Dozowanie składników do mieszanki betonowej powinno być dokonywane wyłącznie wagowo z dokładnością:

- ±2% – przy dozowaniu cementu i wody,
- ±3% – przy dozowaniu kruszywa.

Dozatory muszą mieć aktualne świadectwo legalizacji.

Wagi powinny być kontrolowane co najmniej raz w roku.

Urządzenia dozujące wodę i płynne domieszki powinny być sprawdzane co najmniej raz w miesiącu.

Przy dozowaniu składników powinno się uwzględniać korektę związaną ze zmiennym zawilgoceniem kruszywa.

Czas mieszania należy ustalić doświadczalnie, jednak nie powinien on być krótszy niż 2 minuty.

Do podawania mieszanek betonowych należy stosować pojemniki o konstrukcji umożliwiającej łatwe ich opróżnianie lub pompy przystosowanej do podawania mieszanek plastycznych. Przy stosowaniu pomp wymaga się sprawdzenia ustalonej konsystencji mieszanki betonowej przy wylocie.

Mieszanki betonowej nie należy zrzucić z wysokości większej niż 0,75 m od powierzchni, na którą spada. W przypadku, gdy wysokość ta jest większa, należy mieszankę podawać za pomocą rynny zsypanej (do wysokości 3,0 m) lub leja zsypanej teleskopowej (do wysokości 8,0 m).

Przy wykonywaniu elementów konstrukcji monolitycznych należy przestrzegać wymogów dokumentacji technologicznej, która powinna uwzględniać następujące zalecenia:

- w fundamentach, ścianach i ramach mieszankę betonową należy układać bezpośrednio z pojemnika lub rurociągu pompy bądź też za pośrednictwem rynny warstwami o grubości do 40 cm, zagęszczając wibratorami wgłębnyimi,
- przy wykonywaniu płyt mieszankę betonową należy układać bezpośrednio z pojemnika lub rurociągu pompy,
- przy betonowaniu ociepów, gzymsów, wsporników, zamków i stref przydylatacyjnych stosować wibratory wgłębne.

Przy zagęszczeniu mieszanki betonowej należy spełniać następujące warunki:

- wibratory wgłębne stosować o częstotliwości min. 6000 drgań na minutę, z buławami o średnicy nie większej niż 0,65 odległości między prętami zbrojenia leżącymi w płaszczyźnie poziomej,
 - podczas zagęszczania wibratorami wgłębnymi nie wolno dotykać zbrojenia buławą wibratora,
 - podczas zagęszczania wibratorami wgłębnymi należy zagłębiać buławę na głębokość 5÷8 cm w warstwę poprzednią i przytrzymać buławę w jednym miejscu w czasie 20÷30 s, po czym wyjmować powoli w stanie wibrującym,
 - kolejne miejsca zagłębienia buławy powinny być od siebie oddalone o 1,4 R, gdzie R jest promieniem skutecznego działania wibratora; odległość ta zwykle wynosi 0,3÷0,5 m,
 - belki (łaty) wibracyjne powinny być stosowane do wyrównania powierzchni betonu płyt pomostów i charakteryzować się jednakowymi drganiami na całej długości,
 - czas zagęszczania wibratorem powierzchniowym lub belką (łatą) wibracyjną w jednym miejscu powinien wynosić od 30 do 40 s.,
 - zasięg działania wibratorów przyczepnych wynosi zwykle od 20 do 50 cm w kierunku głębokości i od 1,0 do 1,5 m w kierunku długości elementu; rozstaw wibratorów należy ustalić doświadczalnie tak, aby nie powstawały martwe pola.
- Przerwy w betonowaniu należy sytuować w miejscach uprzednio przewidzianych i uzgodnionych z Projektantem.
- Ukształtowanie powierzchni betonu w przerwie roboczej powinno być uzgodnione w Projektantem, a w prostszych przypadkach można się kierować zasadą, że powinna ona być prostopadła do powierzchni elementu.
- Powierzchnia betonu w miejscu przerwania betonowania powinna być starannie przygotowana do połączenia betonu stwardniałego ze świeżym przez usunięcie z powierzchni betonu stwardniałego, luźnych okruszków betonu oraz warstwy szklwa cementowego oraz zwilżenie wodą. Powyższe zabiegi należy wykonać bezpośrednio przed rozpoczęciem betonowania.
- W przypadku przerwy w układaniu betonu zagęszczanym przez wibrowanie wznowienie betonowania nie powinno się odbyć później niż w ciągu 3 godzin lub po całkowitym stwardnieniu betonu. Jeżeli temperatura powietrza jest wyższa niż 20°C, czas trwania przerwy nie powinien przekraczać 2 godzin.
- Po wznowieniu betonowania należy unikać dotykania wibratorem deskowania, zbrojenia i poprzednio ułożonego betonu.
- W przypadku, gdy betonowanie konstrukcji wykonywane jest także w nocy, konieczne jest wcześniejsze przygotowanie odpowiedniego oświetlenia, zapewniającego prawidłowe wykonawstwo robót i dostateczne warunki bezpieczeństwa pracy.

5.4 Warunki atmosferyczne przy układaniu mieszanki betonowej i wiązaniu betonu

Betonowanie konstrukcji należy wykonywać wyłącznie w temperaturach nie niższych niż plus 5°C, zachowując warunki umożliwiające uzyskanie przez beton wytrzymałości co najmniej 15 MPa przed pierwszym zamarznięciem. Uzyskanie wytrzymałości 15 MPa powinno być zbadane na próbkach przechowywanych w takich samych warunkach, jak zabetonowana konstrukcja.

Niedopuszczalne jest kontynuowanie betonowania w czasie ulewnego deszczu, należy wówczas zabezpieczyć miejsce robót za pomocą mat lub folii.

5.5 Pielęgnacja betonu

Bezpośrednio po zakończeniu betonowania zaleca się przykrycie powierzchni betonu lekkimi wodoszczelnymi osłonami zapobiegającymi odparowaniu wody z betonu i chroniącymi beton przed deszczem i nasłonecznieniem.

Przy temperaturze otoczenia wyższej niż +5°C należy nie później niż po 12 godz. od zakończenia betonowania rozpocząć pielęgnację wilgotnościową betonu i prowadzić ją co najmniej przez 7 dni (przez polewanie co najmniej 3 razy na dobę).

Przy temperaturze otoczenia +15°C i wyższej beton należy polewać w ciągu pierwszych 3 dni co 3 godziny w dzień i co najmniej 1 raz w nocy, a w następnym dni co najmniej 3 razy na dobę.

Woda stosowana do polewania betonu powinna spełniać wymagania normy PN-EN 1008-1:2004.

W czasie dojrzewania betonu elementy powinny być chronione przed uderzeniami i drganiami przynajmniej do chwili uzyskania przez niego wytrzymałości na ściskanie co najmniej 15 MPa.

5.6 Wykańczanie powierzchni betonu

Dla powierzchni betonu obowiązują następujące wymagania:

- wszystkie betonowe powierzchnie muszą być gładkie i równe, bez zagłębień między ziarnami kruszywa, przełomami i wybrzuszeniami ponad powierzchnię,
- pęknięcia i rysy są niedopuszczalne,
- wypukłości i wgłębienia nie powinny być większe niż 2 mm.

Ostre krawędzie betonu po rozdeskowaniu powinny być oszlifowane. Jeżeli dokumentacja projektowa nie przewiduje specjalnego wykończenia powierzchni betonowych konstrukcji, to bezpośrednio po rozebraniu deskowań należy wszystkie wystające nierówności wyrównać za pomocą tarcz karborundowych i czystej wody.

Wyklucza się szpachlowanie konstrukcji po rozdeskowaniu.

5.7 Rusztowania

Rusztowania należy wykonać na podstawie projektu technologicznego opracowanego przez Wykonawcę w ramach ceny kontraktowej i uzgodnionej z Inspektorem nadzoru. Rusztowania mogą być wykonane z elementów drewnianych lub stalowych.

Rusztowania powinny w czasie ich eksploatacji zapewnić sztywność i niezmienność układu geometrycznego i bezpieczeństwo konstrukcji.

Wykonanie rusztowań powinno uwzględniać „podniesienie wykonawcze” związane za strzałką konstrukcji oraz ugięciem i osiadaniem rusztowań pod wpływem ciężaru układanego betonu.

Wykonawca powinien przedłożyć Inspektorowi nadzoru do akceptacji szczegółowe rysunki robocze rusztowań.

Całkowita rozbiórka rusztowań może nastąpić po osiągnięciu przez beton wytrzymałości wymaganej przez PN-B-06251. Rusztowanie należy rozbiierać stopniowo, pod ścisłym nadzorem, unikając jednoczesnego usunięcia większej liczby podpór.

5.8 Deskowania

Deskowania dla podstawowych elementów konstrukcji obiektu (ustroju nośnego, podpór) należy wykonać według projektu technologicznego deskowania, opracowanego na podstawie obliczeń statyczno-wytrzymałościowych.

Projekt opracuje Wykonawca w ramach ceny kontraktowej i uzgadnia z Projektantem.

Konstrukcja deskowań powinna być sprawdzana na siły wywołane parciem świeżej masy betonowej i uderzeniami przy jej wylewaniu z pojemników oraz powinna uwzględniać:

- szybkość betonowania,
- sposób zagęszczania,
- obciążenia pomostami roboczymi.

Konstrukcja deskowania powinna spełniać następujące warunki:

- zapewniać odpowiednią sztywność i niezmienność kształtu konstrukcji,
- zapewniać jednorodną powierzchnię betonu,
- zapewniać odpowiednią szczelność,
- zapewniać łatwy ich montaż i demontaż oraz wielokrotność użycia,
- wykazywać odporność na deformację pod wpływem warunków atmosferycznych.

Deskowania zaleca się wykonywać ze sklejki. W uzasadnionych przypadkach na część deskowań można użyć desek z drzew iglastych III lub IV klasy. Minimalna grubość desek wynosi 32 mm.

Deski powinny być jednostronnie strugane i przygotowane do łączenia na wpust i pióro. Styki, gdzie nie można zastosować połączenia na pióro i wpust, należy uszczelnić taśmami z tworzyw sztucznych albo pianką. Należy zwrócić szczególną uwagę na uszczelnienie styków ścian z dnem deskowania oraz styków deskowań belek i poprzecznic.

Sfazowania należy wykonywać zgodnie z dokumentacją projektową.

Belki gzymosowe oraz gzymсы wykonywane razem z pokrywami okapowymi muszą być wykonywane w deskowaniu z zastosowaniem wykładzin.

Otwory w konstrukcji i osadzanie elementów typu odcinki rur, łączniki należy wykonać wg wymagań dokumentacji projektowej.

6. Kontrola jakości robót

Według ST 00 – Ogólna specyfikacja techniczna.

6.1 Badania kontrolne betonu

Dla określenia wytrzymałości betonu wbudowanego w konstrukcję należy w trakcie betonowania pobierać próbki kontrolne w postaci kostek sześciennych o boku 15 cm w liczbie nie mniejszej niż:

- 1 próbka na 100 zarobów,
- 1 próbka na 50 m³ betonu,
- 1 próbka na zmianę roboczą,
- 3 próbki na partię betonu.

Próbki pobiera się losowo po jednej, równomiernie w okresie betonowania, a następnie przechowuje się, przygotowuje i bada w okresie 28 dni zgodnie z normą PN-B-06250.

Jeżeli próbki pobrane i badane jak wyżej wykażą wytrzymałość niższą od przewidzianej dla danej klasy betonu, należy przeprowadzić badania próbek wyciętych z konstrukcji.

Jeżeli wyniki tych badań będą pozytywne, to beton należy uznać za odpowiadający wymaganej klasie betonu.

W przypadku niespełnienia warunków wytrzymałości betonu na ściskanie po 28 dniach dojrzwania, dopuszcza się w uzasadnionych przypadkach, za zgodą Inspektora nadzoru, spełnienie tego warunku w okresie późniejszym, lecz nie dłuższym niż 90 dni.

Dopuszcza się pobieranie dodatkowych próbek i badanie wytrzymałości betonu na ściskanie w okresie krótszym niż od 28 dni.

Dla określenia nasiąkliwości betonu należy pobrać przy stanowisku betonowania co najmniej jeden raz w okresie betonowania obiektu oraz każdorazowo przy zmianie składników betonu, sposobu układania i zagęszczania po 3 próbki o kształcie regularnym lub po 5 próbek o kształcie nieregularnym, zgodnie z normą PN-EN 206-1:2003.

Próbki trzeba przechowywać w warunkach laboratoryjnych i badać w okresie 28 dni zgodnie z normą PN-EN 206-1:2003.

Nasiąkliwość zaleca się również badać na próbkach wyciętych z konstrukcji.

Dla określenia mrozoodporności betonu należy pobrać przy stanowisku betonowania co najmniej jeden raz w okresie betonowania obiektu oraz każdorazowo przy zmianie składników i sposobu wykonywania betonu po 12 próbek regularnych o minimalnym wymiarze boku lub średnicy próbki 100 mm. Próbki należy przechowywać w warunkach laboratoryjnych i badać w okresie 90 dni zgodnie z normą PN-EN 206-1:2003.

Zaleca się badać mrozoodporność na próbkach wyciętych z konstrukcji.

Przy stosowaniu metody przyspieszonej wg normy PN-EN 206-1:2003 liczba próbek reprezentujących daną partię betonu może być zmniejszona do 6, a badanie należy przeprowadzić w okresie 28 dni.

Wymagany stopień wodoszczelności sprawdza się, pobierając co najmniej jeden raz w okresie betonowania obiektu oraz każdorazowo przy zmianie składników i sposobu wykonywania betonu po 6 próbek regularnych o grubości nie większej niż 160 mm i minimalnym wymiarze boku lub średnicy 100 mm.

Próbki przechowywać należy w warunkach laboratoryjnych i badać w okresie 28 dni wg normy PN-EN 206-1:2003.

Dopuszcza się badanie wodoszczelności na próbkach wyciętych z konstrukcji.

Na Wykonawcy spoczywa obowiązek zapewnienia wykonania badań laboratoryjnych (przez własne laboratoria lub inne uprawnione) przewidzianych normą PN-B-06250, a także gromadzenie, przechowywanie i okazywanie Inspektorowi nadzoru wszystkich wyników badań dotyczących jakości betonu i stosowanych materiałów.

Jeżeli beton poddany jest specjalnym zabiegom technologicznym, należy opracować plan kontroli jakości betonu dostosowany do wymagań technologii produkcji. W planie kontroli powinny być uwzględnione badania przewidziane aktualną normą i niniejszą ST oraz ewentualnie inne, konieczne do potwierdzenia prawidłowości zastosowanych zabiegów technologicznych.

Badania powinny obejmować:

- badanie składników betonu,
- badanie mieszanki betonowej,
- badanie betonu.

Zestawienie wymaganych badań wg PN-EN 206-1:2003:

	Rodzaj badania	Metoda badania według	Termin lub częstość badania
SKŁADNIKI BETONU	1) Badanie cementu – czasu wiązania – stałość objętości – obecności grudek – wytrzymałości	PN-EN 196-3:2006 jw. PN-EN 196-3+ A1:2009 PN-EN 196-6:1997 PN-EN 196-1:2006	Bezpośrednio przed użyciem każdej dostarczonej partii
	2) Badanie kruszywa – składu ziarnowego – kształtu ziaren – zawartości pyłów – zawartości zanieczyszczeń – wilgotności	PN-EN 933-1:2000 PN-EN 933-3:1999 PN-EN 933-9:2001 PN-EN 933-9:2009 PN-EN 933-7:2000 PN-EN 1097-6:2002	jw.
MIESZANKA BETONOWA	3) Badanie wody	PN-EN 1008-1:2004	Przy rozpoczęciu robót i w przypadku stwierdzenia zanieczyszczenia
	4) Badanie dodatków i domieszek	PN-EN 480 i Aprobata Techniczna	
	Urabialność	PN-EN 206-1:2003	Przy rozpoczęciu robót
BETON	Konsystencja	jw.	Przy projektowaniu recepty i 2 razy na zmianę roboczą
	Zawartość powietrza	jw.	jw.
BETON	1) Wytrzymałość na ściskanie na próbkach	jw.	Po ustaleniu recepty i po wykonaniu każdej partii betonu
	2) Wytrzymałość na ściskanie – badania nieniszczące	PN-B-06261 – wycofana bez zastąpienia	W przypadkach technicznie uzasadnionych
	3) Nasiąkliwość	PN-EN 206-1:2003	Po ustaleniu recepty, 3 razy w okresie wykonywania konstrukcji i raz na 5000 m ³ betonu
	4) Mrozoodporność	jw.	jw.
	5) Przepuszczalność wody	jw.	jw.

6.2 Kontrola deskowań i rusztowań

Badania elementów rusztowań należy przeprowadzić w zależności od użytego materiału zgodnie z:

- PN-M-47900-2:1996 w przypadku elementów stalowych,
- PN-B-03163:1998 w przypadku konstrukcji drewnianych.

Dopuszcza się następujące odchyłki deskowań w stosunku do wielkości założonych w projekcie technologicznym deskowań:

- a) rozstaw żeber $\pm 0,5\%$, lecz nie więcej niż 2 cm,
- b) odchylenie deskowań od prostoliniowości lub od płaszczyzny o 0,1%,
- c) różnice w grubości desek $\pm 0,2$ cm,
- d) odchylenie ścian od pionu o $\pm 0,2\%$, lecz nie więcej niż 0,5 cm,
- e) wybrzuszenie powierzchni o $\pm 0,2$ cm, na odcinku 3 m,
- f) odchyłki wymiarów wewnętrznych deskowań (przekrojów betonowych):
 - 0,2% wysokości, lecz nie więcej niż –0,5 cm,
 - +0,5% wysokości, lecz nie więcej niż +2 cm,
 - –0,2% grubości (szerokości), lecz nie więcej niż +0,5 cm.

W każdym rusztowaniu w czasie odbioru należy sprawdzić:

- rodzaj materiału (klasę drewna – nie należy stosować do rusztowań klasy niższej niż K27),
- łączniki i złącza,

- poziomy górnych krawędzi przed obciążeniem i po obciążeniu oraz krawędzie dolne,
- efektywność stężeń,
- przygotowanie podłoża i sposób przekazywania nacisków na podłoże.

Rusztowania i deskowania powinny być przedmiotem bieżącej kontroli geodezyjnej podczas ich budowy, w czasie betonowania oraz demontażu (sprawdzenie wpływu zdjęcia rusztowań i deskowań na odkształcenia konstrukcji nośnej).

7. Wymagania dotyczące przedmiaru i obmiaru robót

Ogólne zasady obmiaru robót podano w ST 00 – Ogólna specyfikacja techniczna.

Szczegółowe zasady obmiaru robót betonowych

Objętość konstrukcji betonowej lub żelbetowej oblicza się w m^3 (metr sześcienny). Do obliczenia ilości przedmiarowej lub obmiarowej przyjmuje się wymiary według dokumentacji projektowej. Z kubatury nie potrąca się rowków, skosów o przekroju równym lub mniejszym od 6 cm^2 .

8. Sposób odbioru robót

Ogólne zasady obmiaru robót podano w ST 00 – Ogólna specyfikacja techniczna.

8.1 Odbiór robót zanikających lub ulegających zakryciu

W trakcie odbioru należy przeprowadzić badania wymienione w pkt. 6 niniejszej specyfikacji.

Jeżeli wszystkie pomiary i badania dały wynik pozytywny można uznać, że roboty betoniarskie zostały wykonane zgodnie z dokumentacją projektową oraz specyfikacją techniczną (szczegółową).

Jeżeli chociaż jeden wynik badania jest negatywny roboty należy uznać za niezgodne z wymaganiami.

W takim przypadku należy ustalić zakres prac koniecznych do usunięcia nieprawidłowości. Po wykonaniu ustalonego zakresu prac należy przedstawić je do ponownego odbioru.

Wszystkie ustalenia związane z dokonanym odbiorem robót ulegających zakryciu należy zapisać w dzienniku budowy lub protokole podpisanym przez przedstawicieli inwestora (inspektor nadzoru) i wykonawcy (kierownik budowy).

8.2 Odbiór częściowy

Odbiór częściowy polega na ocenie ilości i jakości wykonanej części robót. Odbioru częściowego robót dokonuje się dla zakresu określonego w dokumentach umownych, według zasad jak przy odbiorze ostatecznym robót.

Celem odbioru częściowego jest wczesne wykrycie ewentualnych usterek w realizowanych robotach i ich usunięcie przed odbiorem końcowym.

Odbiór częściowy robót jest dokonywany przez inspektora nadzoru w obecności kierownika budowy.

Protokół odbioru częściowego jest podstawą do dokonania częściowego rozliczenia robót, jeżeli taką formę przewiduje.

8.3 Odbiór ostateczny (końcowy)

Odbiór końcowy stanowi ostateczną ocenę rzeczywistego wykonania robót w odniesieniu do ich zakresu (ilości), jakości i zgodności z dokumentacją projektową.

Odbiór ostateczny przeprowadza komisja powołana przez zamawiającego, na podstawie przedłożonych dokumentów, wyników badań oraz dokonanej oceny wizualnej.

Zasady i terminy powoływania komisji oraz czas jej działania powinna określać umowa.

Wykonawca robót obowiązany jest przedłożyć komisji następujące dokumenty:

- dokumentację projektową z naniesionymi zmianami dokonanymi w toku wykonywania robót,
- Szczegółowe Specyfikacje Techniczne ze zmianami wprowadzonymi w trakcie wykonywania robót,
- dziennik budowy i książki obmiarów z zapisami dokonywanymi w toku prowadzonych robót, protokoły kontroli spisywane w trakcie wykonywania prac,
- dokumenty świadczące o dopuszczeniu do obrotu i powszechnego zastosowania użytych materiałów i wyrobów budowlanych,
- protokoły odbiorów robót ulegających zakryciu i odbiorów częściowych,
- wyniki badań laboratoryjnych i ekspertyz.

W toku odbioru komisja obowiązana jest zapoznać się z przedłożonymi dokumentami, przeprowadzić badania zgodnie z wytycznymi podanymi w pkt. 6 niniejszej ST, porównać je z wymaganiami podanymi w dokumentacji projektowej i niniejszej specyfikacji technicznej robót betoniarskich, opracowanej dla odbieranego przedmiotu zamówienia, oraz dokonać oceny wizualnej.

Konstrukcje betonowe i żelbetowe powinny być odebrane, jeżeli wszystkie wyniki badań są pozytywne, a dostarczone przez wykonawcę dokumenty są kompletne i prawidłowe pod względem merytorycznym.

W przypadku niekompletności dokumentów odbiór może być dokonany po ich uzupełnieniu.

Z czynności odbioru sporządza się protokół podpisany przez przedstawicieli zamawiającego i wykonawcy. Protokół powinien zawierać:

- ustalenia podjęte w trakcie prac komisji,
- ocenę wyników badań,
- wykaz wad i usterek ze wskazaniem sposobu ich usunięcia,
- stwierdzenie zgodności lub niezgodności wykonania konstrukcji z zamówieniem.

Protokół odbioru końcowego jest podstawą do dokonania rozliczenia końcowego pomiędzy zamawiającym a wykonawcą.

8.4 Odbiór po upływie okresu rękojmi i gwarancji

Celem odbioru po okresie rękojmi i gwarancji jest ocena stanu konstrukcji betonowej lub żelbetowej po użytkowaniu w tym okresie oraz ocena wykonywanych w tym okresie ewentualnych robót poprawkowych, związanych z usuwaniem zgłoszonych wad.

Odbiór po upływie okresu rękojmi i gwarancji jest dokonywany na podstawie oceny wizualnej konstrukcji, z uwzględnieniem zasad opisanych w pkt. „Odbiór ostateczny (końcowy)”.

Pozytywny wynik odbioru pogwarancyjnego jest podstawą do zwrotu kaucji gwarancyjnej; negatywny do ewentualnego dokonania potrąceń wynikających z obniżonej jakości robót.

Przed upływem okresu gwarancyjnego zamawiający powinien zgłosić wykonawcy wszystkie zauważone wady w wykonanych robotach betoniarskich.

9. Podstawa płatności

Ogólne zasady obmiaru robót podano w ST 00 – Ogólna specyfikacja techniczna.

Zasady rozliczenia i płatności

Rozliczenie robót betoniarskich może być dokonane jednorazowo po wykonaniu pełnego zakresu robót i ich końcowym odbiorze lub etapami określonymi w umowie, po dokonaniu odbiorów częściowych robót.

Ostateczne rozliczenie umowy pomiędzy zamawiającym a wykonawcą następuje po dokonaniu odbioru pogwarancyjnego.

Podstawę rozliczenia oraz płatności wykonywanego i odebranego zakresu robót betoniarskich stanowi wartość tych robót obliczona na podstawie:

Wariant 1

– określonych w dokumentach umownych (ofercie) cen jednostkowych i ilości robót zaakceptowanych przez zamawiającego lub

Wariant 2

– ustalonej w umowie kwoty ryczałtowej za określony zakres robót.

Ceny jednostkowe wykonania 1 m³ konstrukcji betonowych lub żelbetonowych lub kwoty ryczałtowe uwzględniają:

- przygotowanie stanowiska roboczego,
- dostarczenie do stanowiska roboczego materiałów, narzędzi i sprzętu,
- obsługę sprzętu,
- montaż rusztowań z pomostami i deskowań,
- przygotowanie mieszanki betonowej wraz z wbudowaniem w konstrukcję oraz z zagęszczeniem i pielęgnacją,
- wykonanie przerw dylatacyjnych,
- wykonanie w konstrukcji wszystkich wymaganych projektem otworów, jak również osadzenie potrzebnych zakotwień, marek, rur itp.,
- demontaż deskowań, rusztowań i pomostów wraz z ich oczyszczeniem,
- oczyszczenie stanowiska pracy i usunięcie, będących własnością wykonawcy, materiałów rozbiórkowych i urządzeń,
- wykonanie badań i pomiarów kontrolnych standardowych,
- koszty pośrednie, zysk kalkulacyjny i ryzyko.

Cena jednostkowa i kwota ryczałtowa nie obejmuje podatku VAT.

1.5 SST Podłóża

CPV: 45430000-0 Pokrywanie podłóg i ścian

1. Wstęp

1.1 Przedmiot specyfikacji

Przedmiotem niniejszej Specyfikacji Technicznej (ST) są wymagania dotyczące wykonania podłóży pod posadzki w budynkach usługowych oraz budynku garażu.

1.2 Zakres stosowania

Specyfikacje techniczne stanowią część Dokumentów Przetargowych i należy je stosować w zleceniu i wykonaniu Robót opisanych w podpunkcie 1.1

1.3 Zakres robót

Roboty obejmują wykonanie podłóży pod posadzki.

Posadzka P1

- Warstwa kruszywa mineralnego 16-63mm,
- podsypka z pospółki 0-31,5mm pod posadzki gr.20 cm,
- warstwa chudego betonu pod płytę posadzki i fundamenty C12/15 gr.10 cm (1.4 SST)
- papa termozgrzewalna (1.6 SST),
- styropian FS100 gr. 10cm (1.7 SST),
- folia PE (1.6 SST),
- wylewka betonowa zbrojona włóknami polipropylenowymi gr.12cm.

Posadzka P2

- Warstwa kruszywa mineralnego 16-63mm,
- podsypka z pospółki 0-31,5mm pod posadzki gr.20 cm,
- warstwa chudego betonu pod płytę posadzki i fundamenty C12/15 gr.10 cm (1.4 SST)
- papa termozgrzewalna (1.6 SST),
- posadzka betonowa zbrojona włóknami polipropylenowymi zatarta na gładko gr. 12cm.

Posadzka P3

- Warstwa kruszywa mineralnego 16-63mm,
- podsypka z pospółki 0-31,5mm pod posadzki gr.20 cm,
- warstwa chudego betonu pod płytę posadzki i fundamenty C12/15 gr.10 cm (1.4 SST)
- papa termozgrzewalna (1.6 SST),
- styropian FS100 gr. 10cm (1.7 SST),
- folia PE (1.6 SST),
- posadzka betonowa zbrojona włóknami polipropylenowymi zatarta na gładko gr. 12cm.

1.4 Określenia podstawowe

Określenia podane w niniejszej Specyfikacji są zgodne z obowiązującymi odpowiednimi normami oraz określeniami podanymi w Specyfikacji ST 00 "Wymagania ogólne"

Podłoga - element budowlany wykończenia, najczęściej poziomy, będący płytą utworzoną z jednej lub kilku warstw, której górna powierzchnia, zwana "nawierzchnią", jest płaska i przystosowana do tego, aby mógł się po niej odbywać ruch ludzi lub środków transportu poziomego oraz do ustawiania na niej przedmiotów i sprzętu. Zasadniczymi częściami składowymi podłogi są posadzka i podkład podłogowy.

Posadzka - wykładzina będąca wierzchnią warstwą podłogi i stanowiąca jej zewnętrzne wykończenie.

Podkład podłogowy - dolna część składowa podłogi wykonana jako warstwa wyrównująca podłóże lub też stanowiąca zespół elementów budowlanych, którego zadaniem jest przeniesienie na podłóże podłogowe sił skupionych działających na nawierzchnię w postaci obciążenia ciągłego.

1.5 Ogólne wymagania dotyczące robót

Wykonawca Robót jest odpowiedzialny za jakość ich wykonania oraz zgodność z Dokumentacją Projektową, Specyfikacjami Technicznymi i poleceniami Inspektora.

2. Wymagania dotyczące materiałów

Grubość warstw materiałów podłóży należy przyjmować zgodnie z Projektem

Warstwa kruszywa mineralnego 16-63mm.

Podsypka z pospółki Pospółka gruba 0-31,5 mm gat. II, zagęszczona do $I_s=0,95$. Grubość warstwy 20,0cm

Beton podkładowy C12/15.

Płyta posadzki z betonu C25/30 zbrojona włóknami polipropylenowymi grubości 12cm.

Włókna polipropylenowe w ilości 600g/m³ mieszanki betonowej. Włókna wytłaczane z granulatu polipropylenowego, łączonego w wiązki i ciętego na długość 12mm.

3. Wymagania dotyczące sprzętu

Wymagania ogólne dotyczące sprzętu podano w ST 00 "Wymagania ogólne"

4. Wymagania dotyczące transportu

Transport kruszywa, pospółki i chudego betonu – samochodami samowyładowczymi.

Transport betonu C25/30 samochodami do przewozu betonu (gruszkami). Podawanie betonu na miejsce wbudowania ze pomocą pompy do betonu na samochodzie.

5. Wymagania dotyczące wykonania robót

Wykonawca rozpocznie prace posadzkowe po zakończeniu wszystkich prac konstrukcyjnych na danym obszarze robót, zakończeniu wszystkich niezbędnych prac instalacyjnych, wykonaniu przebieg itp., oraz możliwie bezpośrednio przed ułożeniem posadzek. Wszystkie prace zostaną przeprowadzone z zachowaniem reżimów wykonawczych producentów materiałów.

Przygotowanie podłoża

Podłoże należy wykonać tak by:

podłoża z pospółki było wykonane z materiałów pozbawionych zanieczyszczeń, zagęszczane warstwami co 15,0cm do stopnia zagęszczenia $I_s=0,95$.

Podłoża z chudego betonu C12/15 powinny posiadać odpowiednią grubość i powinny być wykończone na gładko, pod izolację z papy.

Płyta posadzki z betonu C25/30 powinny posiadać odpowiednią grubość i powinny być wykończone z zatarciem na gładko posypką cementowo-mineralną w przypadku posadzek P2 i P3. W przypadku posadzek P1 powierzchnię płyty należy wykończyć na ostro – pod warstwy wykończeniowe. Beton posadzki zbroić włóknami polipropylenowymi w ilości 600g/ 1m³ mieszanki betonowej.

6. Wymagania dotyczące kontroli jakości

6.1 Kontrola jakości

Kontrola jakości podłoża obejmuje:

- ocenę stopnia zagęszczenia podłoża,
- grubości warstw,
- ocenę równości podkładu,
- sprawdzenie prawidłowości wykonania szczelin dylatacyjnych, izolacyjnych, przeciwskurczowych.

6.2 Kontrola jakości prac posadzkowych

Kontrola jakości prac posadzkowych obejmuje:

- ocenę jakości materiałów przed montażem, sprawdzenie kompletności dokumentów,
- ocenę wykonania podłoża,
- prawidłowość wykonanych spadków,
- ocenę równości podkładu - dopuszczalna różnica poziomów może wynosić max. 3mm/2m i nie więcej niż 5 mm w jednym pomieszczeniu,
- tam gdzie to wymagane sprawdzenie wytrzymałości podłoża,
- sprawdzenie prawidłowości osadzenia w podkładzie elementów dodatkowych takich jak wpusty podłogowe, elementów mocujących wyposażenie itp.
- sprawdzenie prawidłowości wykonania szczelin dylatacyjnych, izolacyjnych, przeciwskurczowych,
- sprawdzenie jakości warstw izolacji i zgodność z SST.

7. Wymagania dotyczące obmiaru robót

Wg ST 00 Wymagania ogólne.

8. Wymagania dotyczące odbioru robót

Wg ST 00 Wymagania ogólne.

9. Podstawa płatności

Wg ST 00 Wymagania ogólne.

1.6 SST Wykonanie hydroizolacji

CPV: 45320000-6 Izolacje przeciwwilgociowe i wodochronne części podziemnych i przyziemi budynków

1. Wstęp

1.1 Przedmiot i zakres robót

Przedmiotem niniejszej części specyfikacji technicznej są przepisy i wymagania dotyczące wykonania i odbioru robót przy wykonywaniu hydroizolacji: izolacji przeciwwilgociowych i wodochronnych podziemnych części i przyziemi budynków oraz hydroizolacji stropodachu na I piętrze obejmujące w szczególności wymagania w zakresie sposobu wykonania i oceny wykonania poszczególnych robót, określenie zakresu prac, które ujęte są w cenach poszczególnych pozycji przedmiaru, wskazanie podstaw określających zasady przedmiarowania, a w przypadku braku podstaw – opis zasad przedmiarowania, wymagania dotyczące sprzętu niezbędnego do realizacji zadania inwestycyjnego oraz transportu i przechowywaniu materiałów.

Roboty, których dotyczy niniejsza specyfikacja obejmują wszystkie czynności umożliwiające i mające na celu wykonanie niezbędnych robót związanych z realizacją wykonania hydroizolacji: izolacji przeciwwilgociowych i wodochronnych podziemnych części i przyziemi budynków oraz hydroizolacji stropodachu na I piętrze.

1.2 Zakres robót

Specyfikacja dotyczy wszystkich czynności mających na celu wykonanie izolacji i uszczelnień powierzchni poziomych i pionowych usytuowanych w częściach podziemnych i przyziemiach budynków oraz izolacji stropodachu na I piętrze.

Przedmiotem opracowania jest określenie wymagań odnośnie właściwości materiałów wykorzystywanych do robót hydroizolacyjnych, wymagań w zakresie robót przygotowawczych oraz wymagań dotyczących wykonania i odbiorów izolacji przeciwwilgociowych i wodochronnych.

1.3 Prace towarzyszące i roboty tymczasowe

Według 1.0 SST Roboty budowlane – część ogólna.

1.4 Określenia podstawowe

Według ST 00 - Ogólna specyfikacja techniczna.

Podłoże – element budynku, na powierzchni którego wykonana ma być izolacja.

Warstwa wyrównawcza – warstwa wykonana w celu wyeliminowania nierówności lub różnic poziomów powierzchni podłoża.

Warstwa wygładzająca – cienka warstwa wykonana dla uzyskania gładkiej powierzchni podłoża.

Warstwa gruntuja – powłoka wzmacniająca i uszczelniająca podłoże oraz zwiększająca przyczepność powłoki ochronnej.

Faseta – wyoblenie wykonane na połączeniu powierzchni poziomych i pionowych.

Izolacje przeciwwilgociowe części podziemnej i przyziemia budynku – hydroizolacje wykonywane w części podziemnej i przyziemiu budynku posadowionego powyżej zwierciadła wody gruntowej, w gruntach przepuszczalnych.

Izolacje wodochronne części podziemnej i przyziemia budynku – hydroizolacje wykonywane w warunkach gdy:

- 1) budynek jest posadowiony powyżej zwierciadła wody gruntowej, lecz w gruntach nieprzepuszczalnych i uwarstwionych,
- 2) fundamenty budynku i ściany fundamentowe lub ich fragmenty są położone poniżej zwierciadła wody gruntowej, bez względu na rodzaj otaczającego gruntu.

1.5 Ogólne wymagania dotyczące robót

Według ST 00 – Ogólna specyfikacja techniczna oraz 1.0 SST Roboty budowlane – część ogólna.

2. Wymagania dotyczące właściwości wyrobów budowlanych

Według ST 00 - Ogólna specyfikacja techniczna.

Materiały stosowane do wykonania izolacji przeciwwilgociowych i wodochronnych w częściach podziemnych i przyziemiach budynków będące materiałami budowlanymi w myśl Ustawy o wyrobach budowlanych z dn. 16 kwietnia 2004 r. (Dz. U. Nr 92, poz. 881 z późniejszymi zmianami) wprowadzone do obrotu i stosowane w budownictwie na terytorium RP, powinny mieć odpowiednie oznakowanie.

2.1 Rodzaje materiałów

Wszystkie materiały do wykonania robót hydroizolacyjnych części podziemnych i przyziemi budynków powinny odpowiadać wymaganiom zawartym w dokumentach odniesienia (normach, aprobatkach technicznych).

Wyroby do hydroizolacji powłokowych

Do hydroizolacji powłokowych stosuje się masy:

- asfaltowe i asfaltowo-polimerowe,
- polimerowe,
- cementowe,
- cementowo-polimerowe,
- bitumiczno-mineralne,

spełniające wymagania określone w normach i aprobatkach technicznych.

Wyroby do izolacji przeciwilgociowych i wodochronnych z materiałów rolowych

Do wykonywania izolacji części podziemnych i przyziemi budynków służą następujące materiały rolowe:

- papy termozgrzewalne i samoprzylepne,
- folie z tworzyw sztucznych i kauczuku.

Izolacje przeciwilgociowe wykonuje się z folii polietylenowych o grubości 0,3 mm.

Izolacje wodochronne mogą być wykonywane z folii polietylenowych o grubości 0,4 i 0,5 mm, gładkich i tłoczonych folii z PVC oraz membran EPDM.

Wszystkie ww. materiały muszą mieć własności techniczne odpowiadające wymaganiom odpowiednich norm lub aprobat technicznych.

Zaprawa cementowa elastyczna

Zaprawa cementowa elastyczna do powłokowego uszczelniania budowli i elementów budowlanych.

Cementowa zaprawa uszczelniająca do powłok nieprzepuszczających wody. Zaprawa powinna być mrozoodporna oraz paroprzepuszczalna.

Grubość suchej warstwy powinna wynosić co najmniej 2,0mm.

Folia HDPE

Folia polietylenowa HDPE gr. 2mm w strukturze kubekowej predestynowana do ochrony powierzchni pionowych fundamentów.

Folia PE

Folia polietylenowa PE gr. $\geq 0,2$ mm

Papa

Papa termozgrzewalna wierzchniego krycia.

Podłoże pod izolacje zaprawą cementową i folie budowlane

Podłoże musi być trwałe, czyste i w dużej mierze równe, jak i pozbawione większych zagłębień, jam skurczowych, rozwartych rys oraz wystających ostrych krawędzi.

Przygotowane powierzchnie powinny być pozbawione resztek olejów, olejów szalunkowych, tłuszczów, kurzu i innych warstw zmniejszających przyczepność.

Podłoże musi być równe, nasiąkliwe i porowate. Istniejąc zabrudzenia, warstwy o niskiej wytrzymałości oraz wszelkie powłoki malarskie i substancje antyadhezyjne należy usunąć.

Lekko wilgotne podłoża są dopuszczalne do obróbki, nasączone miejsca i stojącą wodę należy usunąć.

Unikać bezpośredniego oddziaływania ciekącej wody na ściany.

Nie nakładać izolacji na powierzchnie, które są stale mokre, ponieważ powłoka w tych miejscach nie będzie mogła wyschnąć.

Przed nakładaniem podłoże należy nasycić wodą nie tworząc kałuż.

Podłoże pod izolacje papą

Podłoże przed zgrzewaniem pap powinno być gruntowane.

Materiały pomocnicze

Odrębną grupę wyrobów stanowią materiały pomocnicze, wykorzystywane przy wykonywaniu izolacji i stosowane zgodnie z instrukcją producenta podstawowych materiałów hydroizolacyjnych, takie jak:

- kleje,
- rozpuszczalniki, środki odtłuszczające i zmywające,
- łączniki mocujące, kotwy, śruby,
- taśmy dylatacyjne, uszczelniające,
- kliny,
- woda lub inne preparaty do rozcieńczania,
- gwoździe lub kołki

spełniające wymagania określone w odpowiednich dokumentach odniesienia tj. normach lub aprobaty technicznych.

2.2 Warunki przyjęcia na budowę wyrobów do izolacji przeciwilgociowych i wodochronnych

Wyroby do robót hydroizolacyjnych mogą być przyjęte na budowę, jeśli spełniają następujące warunki:

- są zgodne z ich wyszczególnieniem i charakterystyką podaną w dokumentacji projektowej i niniejszej specyfikacji technicznej,
- są właściwie opakowane, firmowo zamknięte (bez oznak naruszenia zamknięć) i oznakowane w sposób umożliwiający ich pełną identyfikację (pełna nazwa wyrobu, ewentualnie nazwa handlowa oraz symbol handlowy wyrobu),
- spełniają wymagane właściwości wskazane odpowiednimi dokumentami odniesienia,
- producent dostarczył dokumenty świadczące o dopuszczeniu do obrotu i powszechnego lub jednostkowego zastosowania wyrobów oraz karty techniczne (katalogowe) wyrobów lub firmowe wytyczne (zalecenia) stosowania wyrobów,
- niebezpieczne wyroby hydroizolacyjne i materiały pomocnicze spełniają wymagania Ustawy o substancjach i preparatach chemicznych z dnia 11 stycznia 2001 r. (tekst jednolity Dz. U. z 2009 r. Nr 152, poz. 1222 z późn. zmianami),
- opakowania wyrobów zakwalifikowanych do niebezpiecznych spełniają wymagania podane w rozporządzeniu Ministra Zdrowia z dnia 5 marca 2009 r. w sprawie oznakowania opakowań substancji niebezpiecznych i preparatów niebezpiecznych oraz niektórych preparatów chemicznych (Dz. U. z 2009 r. Nr 53, poz. 439),

– spełniają wymagania wynikające z ich terminu przydatności do użycia (termin zakończenia robót hydroizolacyjnych powinien się kończyć przed zakończeniem podanych na opakowaniach terminów przydatności do stosowania odpowiednich wyrobów),
Niedopuszczalne jest stosowanie do robót hydroizolacyjnych części podziemnych i przyziemi budynków materiałów izolacyjnych nieznanego pochodzenia.

Przyjęcie materiałów i wyrobów na budowę powinno być potwierdzone wpisem do dziennika budowy lub protokołem przyjęcia materiałów.

3. Wymagania dotyczące sprzętu, maszyn i narzędzi

Ogólne wymagania dotyczące sprzętu podano w ST 00 - Ogólna specyfikacja techniczna.

3.1 Sprzęt do wykonywania robót hydroizolacyjnych z zaprawy cementowej

Przy doborze narzędzi i sprzętu należy uwzględnić również wymagania producenta wyrobów hydroizolacyjnych.

Do wykonywania robót hydroizolacyjnych należy stosować następujący sprzęt i narzędzia pomocnicze:

- a) do przygotowania podłoża – młotki, szczotki druciane, odkurzacze przemysłowe, urządzenia do mycia hydrodynamicznego, urządzenia do czyszczenia strumieniowo-ściernego, termometry elektroniczne, wilgotnościomierze elektryczne, przyrządy do badania wytrzymałości podłoża,
- b) do przygotowania zapraw – naczynia i wiertarki z mieszadłem wolnoobrotowym, betoniarki,
- c) do nakładania izolacji z zapraw – pędzle, szczotki, wałki, pace, kielnie, mechaniczne natryskiwacze materiałów izolacyjnych,

3.2 Sprzęt do wykonywania robót hydroizolacyjnych z folii PE

Nóż do cięcia folii.

3.3 Sprzęt do wykonywania robót hydroizolacyjnych z papy termozgrzewalnej

Do wykonania pokrycia w technologii pap zgrzewalnych niezbędne są:

- palnik gazowy jednodyskowy z wężem,
- mały palnik do obróbek dekarских,
- palnik gazowy dwudyskowy, bądź sześciodyskowy z wężem (w przypadku zgrzewania dużych powierzchni),
- butla z gazem technicznym propan-butan lub propan,
- szpachelka
- nóż do cięcia papy,
- wałek dociskowy z silikonową rolką,
- przyrząd do prowadzenia rolki papy podczas zgrzewania (sztywna i lekka rurka odpowiednio wygięta).

Małe palniki gazowe lub palniki jednopłomieniowe służą do wykonywania detali i obróbek z pap zgrzewalnych.

Butle gazowe powinny ważyć 11kg lub 33kg.

Szpachelka służy do ukosowania Zarzewów i ich wygładzania oraz do sprawdzania poprawności wykonania spoin.

Podczas wykonywania prac pokryciowych w technologii pap zgrzewalnych, na dachu musi znajdować się sprzęt gaśniczy w postaci gaśnicy, koca gaśniczego, pojemnika z wodą i z piaskiem oraz apteczka pierwszej pomocy zaopatrzona w środki przeciw oparzeniom.

4. Wymagania dotyczące transportu

Ogólne wymagania dotyczące transportu podano w ST 00 - Ogólna specyfikacja techniczna.

Wymagania szczegółowe dotyczące transportu materiałów hydroizolacyjnych

Wyroby do robót hydroizolacyjnych mogą być przewożone jednostkami transportu samochodowego lub innymi.

Materiały hydroizolacyjne w opakowaniach należy ustawiać równomiernie obok siebie na całej powierzchni ładunkowej środka transportu i zabezpieczać przed możliwością przesuwania się w trakcie przewozu.

Środki transportu do przewozu wyrobów izolacyjnych workowanych muszą umożliwiać zabezpieczenie tych wyrobów przed zawilgoceniem, przemarzeniem, przegrzaniem i zniszczeniem mechanicznym.

Materiały płynne pakowane w pojemniki, kontenery itp. należy chronić przed przemarzeniem, przegrzaniem i zniszczeniem mechanicznym.

Jeżeli nie istnieje możliwość poboru wody na miejscu wykonania robót, to wodę należy dowozić w szczelnych i czystych pojemnikach lub cysternach. Nie wolno przewozić wody w opakowaniach po środkach chemicznych lub w takich, w których wcześniej przetrzymywano inne płyny bądź substancje mogące zmienić skład chemiczny wody.

Transport materiałów hydroizolacyjnych i materiałów wykorzystywanych w innych robotach budowlanych nie może odbywać się po wcześniej wykonanej izolacji.

5. Wymagania dotyczące wykonania robót

Ogólne zasady wykonania robót podano w ST 00 - Ogólna specyfikacja techniczna.

Warunki przystąpienia do robót hydroizolacyjnych

Do wykonywania robót hydroizolacyjnych można przystąpić po zakończeniu poprzedzających robót budowlanych i robót mogących stanowić przyczynę uszkodzenia warstw hydroizolacyjnych oraz po przygotowaniu i kontroli podłoża pod roboty izolacyjne a także kontroli materiałów.

Wymagania dotyczące podłoży pod hydroizolacje

Wymagania ogólne dotyczące wykonania i przygotowania podłoży

Isolacje przeciwwilgociowe i wodochronne części podziemnych i przyziemi budynków wykonuje się na podłożach:

- betonowych lub żelbetonowych monolitycznych,
- murowanych,
- z gładzią cementową lub otynkowanych tynkiem cementowym.

Podłoża pod hydroizolacje podziemnych powierzchni i przyziemi budynków powinny spełniać następujące wymagania ogólne:

- powinny być nośne i nieodkształcalne,
- powierzchnia powinna być czysta, odtłuszczona, odpylona, równa, wolna od mleczka cementowego, bez kawern, ubytków, wypukłości, pęknięć (luźne części należy usunąć, wypukłości powyżej 2 mm zlikwidować przez skuwanie, piaskowanie lub hydropiaskowanie, a ubytki i zagłębienia o głębokości powyżej 2 mm i rysy o szerokości większej niż 2 mm wypełnić zaprawą naprawczą zalecaną przez producenta wyrobów hydroizolacyjnych),
- połączenia izolowanych powierzchni poziomych i pionowych powinny mieć wykonane fasety o promieniu nie mniejszym niż 3 cm lub powinny być sfazowane pod kątem 45° na szerokości i wysokości co najmniej 5 cm od krawędzi (sposób ich wykonania powinien być zgodny z wymaganiami producenta podanymi w aprobacie technicznej lub karcie technicznej przewidywanych do stosowania wyrobów hydroizolacyjnych), powierzchnia zagruntowana przed ułożeniem izolacji powinna być całkowicie wyschnięta, a powłoka gruntująca powinna być równomiernie rozłożona (ciągła) i wykazywać dobrą przyczepność do podłoża.

Wymagania szczegółowe dotyczące podłoży betonowych i żelbetonowych

Podłoża betonowe i żelbetonowe, w celu zapewnienia prawidłowej współpracy z hydroizolacją, powinny być wykonane z następujących klas betonu:

- C8/10 przy izolacji z materiałów bitumicznych i izolacji z tworzyw sztucznych,
- C16/20 przy izolacji z laminatów z tworzyw sztucznych, powłokach hydroizolacyjnych na bazie cementu oraz w przypadku stosowania do izolacji preparatów penetrujących.

Do gruntowania podłoży betonowych wykonanych na płytach styropianowych nie wolno stosować roztworów zawierających rozpuszczalniki.

Wymagania szczegółowe dotyczące podłoży murowanych

Wyroby murowe w podłożu murowanym powinny mieć wytrzymałość co najmniej 6 MPa, a mur należy wykonać na zaprawie cementowej.

Podłoże murowane należy przygotować odpowiednio do rodzaju wykonywanej izolacji, zgodnie ze wskazaniami producenta wyrobu hydroizolacyjnego, np. poprzez wypełnienie spoin lub naniesienie warstwy zaprawy cementowej, a następnie zagruntowanie powierzchni.

Warunki prowadzenia robót hydroizolacyjnych

Roboty hydroizolacyjne należy wykonywać w temperaturze otoczenia nie niższej niż podano w instrukcji producenta materiałów izolacyjnych wykorzystywanych w robotach. Najczęściej temperatury powietrza i podłoża w czasie układania izolacji powinny być nie niższe niż +5°C i nie wyższe od +25°C. Jednocześnie temperatury otoczenia i podłoża powinny być co najmniej o 3°C wyższe od panującej temperatury punktu rosy.

Zabronione jest wykonywanie robót poza granicznymi temperaturami określonymi przez producenta stosowanych preparatów, w czasie deszczu, mżawki, przy silnym nasłonecznieniu i wilgotności powietrza przekraczającej 85%. W przypadku konieczności wykonywania hydroizolacji w czasie niesprzyjających warunków atmosferycznych takich jak za niska temperatura lub zbyt wysoka wilgotność powietrza roboty należy przeprowadzać pod namiotem, stosując elektryczne dmuchawy powietrza. W przypadku silnego wiatru dopuszczalne jest układanie izolacji tylko na osłoniętej powierzchni.

Roboty hydroizolacyjne podziemnych części budynków znajdujących się poniżej poziomu gruntu należy prowadzić w wykopach o szerokości nie mniejszej niż 60 cm. Jeżeli głębokość wykopu przekracza 1,00 m, to wykop należy wykonać ze skarpmi (2,00 m dla skał zwartych jednorodnych, odpajanych mechanicznie) lub o ścianach pionowych umocnionych deskowaniem. Rodzaj umocowania zależy od kategorii gruntu danego miejsca.

Zaprawę nakładać pędzlem, wałkiem lub natryskowo.

W każdym miejscu uszczelnienie powinno osiągnąć wymaganą minimalną grubość. Szczególnie należy zwrócić uwagę na staranne nałożenie powłoki uszczelniającej w narożach, na krawędziach, przejściach instalacji.

Świeżo wykonaną powłokę z mineralnej zaprawy uszczelniającej należy chronić przez ok. 24 godziny przed deszczem. Naniesioną powłokę należy, przez co najmniej 3 dni utrzymywać w stanie wilgotnym.

Wymagania dotyczące wykonywania izolacji przeciwwilgociowych i wodochronnych części podziemnych i przyziemi budynków

Wymagania ogólne

Isolacje przeciwwilgociowe i wodochronne części podziemnych i przyziemi budynków powinny spełniać następujące wymagania ogólne:

- stanowić ciągły i szczelny układ oddzielający budynek lub jego część od wody lub pary wodnej (występowanie złuszczeń, zacieków, łysin, spękań, pęcherzy, zmarszczek, fałd itp. wad jest niedopuszczalne),
- ściśle przylegać do izolowanego podłoża – nie powinny pękać, a ich powierzchnia powinna być gładka, bez lokalnych wgłębień lub wybrzuszeń,
- izolacja pozioma powinna bez przerw, w sposób ciągły, przechodzić w izolację pionową,
- przy wywijaniu izolacji na inną przegrodę należy stosować kliny o min. wymiarach 5x5cm, które należy przymocować do podłoża za pomocą plastycznego kleju bitumicznego,
- rodzaje, grubości i ilości zastosowanych warstw hydroizolacyjnych powinny wynikać z dokumentacji projektowej (dane te powinny być zaprojektowane, przy uwzględnieniu istniejących warunków gruntowo-wodnych panujących w miejscu posadowienia budynku oraz jego poziomu posadowienia),
- izolacja pionowa powinna być wyprowadzona na min. 30 cm powyżej poziomu okalającego terenu i zakończona w sposób uniemożliwiający wnikanie wód opadowych pod izolację,
- niedopuszczalne jest łączenie w obrębie izolacji pionowych i poziomych wyrobów oddziałujących na siebie w sposób destrukcyjny,

- miejsca przebieg izolacji przez przewody, rury, słupy lub inne elementy konstrukcyjne powinny być uszczelnione w sposób wykluczający przecieki wody do wnętrza budynku w tym rejonie,
- w przerwach dylatacyjnych oraz w przerwach roboczych powinny być zastosowane odpowiednie zabezpieczenia np. specjalne taśmy lub wkładki dylatacyjne wbudowywane w trakcie betonowania (wkładki powinny być wykonane z tego samego materiału i o identycznym profilu na całej długości szczeliny).

Wymagania szczegółowe dotyczące izolacji z folii PE

- izolacje powłokowe mogą być wykonywane tylko od strony zewnętrznej fundamentów, liczba układanych warstw powinna być zgodna z dokumentacją projektową, ale nie mniejsza niż 2, a łączna grubość tych warstw powinna wynosić co najmniej 2 mm,
- izolacje z folii polietylenowych mocowanych mechanicznie do podłoża powinny być dodatkowo uszczelniane w miejscach zamocowań,
- folie z tworzyw sztucznych z wytłoczeniami można traktować jako warstwy przeciwwilgociowe, jeżeli zapewniono szczelność na zakładach tych folii, skutecznie uszczelniono krawędź poziomą folii na powierzchni ściany, rozwiązano uszczelnienie w miejscach załamania izolacji oraz w rejonie połączenia z izolacją poziomą; przy braku szczegółowych rozwiązań w tym zakresie, folie takie można traktować jedynie jako dodatkowe warstwy drenażowe.

Wymagania szczegółowe dotyczące izolacji z papy termozgrzewalnej

- Nie należy prowadzić prac dekarских w przypadku mokrej powierzchni dachu, jej oblodzenia, podczas opadów atmosferycznych oraz przy silnym wietrze.
- Przed ułożeniem papy należy ją rozwinąć w miejscu, w którym będzie zgrzewana, a następnie – po przymiarce (z uwzględnieniem zakładu) i ewentualnym koniecznym przycięciu – zwinąć ją z dwóch końców do środka. Miejsca zakładów na ułożonym wcześniej pasie papy (z którym łączona będzie rozwijana rolka) należy podgrzać palnikiem i przeciągnąć szpachelką w celu wtopienia posypki na całej szerokości zakładu (12-15cm).
- Zasadnicza operacja zgrzewania polega na rozgrzaniu palnikiem podłoża oraz spodniej warstwy papy, aż do zauważalnego wypływu asfaltu z jednoczesnym powolnym i równomiernym rozwijaniem rolki. Pracownik wykonuje tę czynność, cofając się przed rozwijaną rolką.
- Arkusze papy należy łączyć ze sobą na zakłady: 8cm(podłużny) i 12-15cm(poprzeczny). Zakłady powinny być wykonane zgodnie z kierunkiem spływu wody. Zakłady należy wykonywać ze szczególną starannością. Po ułożeniu kilku rolek i ich wystudzeniu należy sprawdzić prawidłowość wykonania Zarzewów. Miejsca źle zgrzane należy podgrzać (po uprzednim odchyleniu papy) i ponownie skleić.
- Siłę docisku rolki do papy należy tak dobrać, aby pojawił się wypływ masy o żądanej szerokości. Silny wiatr lub zmienna prędkość przesuwania rolki może powodować zbyt duży lub niejednakowej szerokości wypływ masy. Brak wypływu masy asfaltowej świadczy o niefachowym zgrzaniu papy.

6. Kontrola jakości robót

Ogólne zasady kontroli jakości robót podano w ST 00 - Ogólna specyfikacja techniczna.

Badania przed przystąpieniem do robót hydroizolacyjnych

Przed przystąpieniem do robót hydroizolacyjnych należy przeprowadzić kontrolę jakości materiałów, które będą wykorzystywane do wykonywania robót oraz badania przygotowanego podłoża.

Kontrola jakości materiałów

Materiały hydroizolacyjne użyte do wykonania izolacji przeciwwilgociowej lub wodochronnej powinny odpowiadać wymaganiom podanym w punkcie 2 niniejszej specyfikacji technicznej.

Bezpośrednio przed użyciem należy sprawdzić:

- w protokole przyjęcia materiałów na budowę; czy dostawca dostarczył dokumenty świadczące o dopuszczeniu do obrotu i powszechnego lub jednostkowego zastosowania wyrobów hydroizolacyjnych,
- stan opakowań (oryginalność opakowań i ich szczelność) oraz sposób przechowywania materiałów,
- terminy przydatności podane na opakowaniach.

Badania podłoża pod izolacje przeciwwilgociowe

Kontrolą powinny być objęte w przypadku podłoża:

- betonowych – zgodność wykonywania z dokumentacją projektową w tym: wytrzymałość i równość podkładów, czystość powierzchni, wykonanie napraw i uzupełnień, dopuszczalna wilgotność i temperatura podłoża, zabezpieczenie antykorozyjne wystających elementów metalowych,
 - murów z cegły, kamienia i bloczków betonowych – zgodność wykonania z dokumentacją projektową w tym: wytrzymałość, dokładność wykonania z uwzględnieniem wymagań SST, wypełnienie spoin, czystość powierzchni, wykonanie napraw i uzupełnień lub wymaganej przez producenta wyrobów hydroizolacyjnych warstwy z zaprawy cementowej, dopuszczalna wilgotność i temperatura muru, zabezpieczenie antykorozyjne wystających elementów metalowych,
 - gładzi i tynków cementowych – zgodność wykonania z dokumentacją projektową i SST, w tym: sztywność podkładu, równość i wygląd powierzchni, czystość powierzchni, wykonanie napraw i uzupełnień, wilgotność i temperatura gładzi lub tynku, zabezpieczenie antykorozyjne wystających elementów metalowych.
- Niezależnie od rodzaju podłoża kontroli ponadto podlegają:
- styki różnych płaszczyzn (krawędzie, naroża itp.) przygotowywanych do izolacji powierzchni (fasety i sfazowania),
 - dodatkowe wymagania dotyczące przygotowania podłoża deklarowane przez producenta materiałów hydroizolacyjnych, w tym dotyczące gruntowania podłoża.

Wygląd powierzchni podłoża należy ocenić wizualnie, z odległości 0,5-1 m, w rozproszonym świetle dziennym lub sztucznym. Sprawdzenie powierzchni podłoża należy przeprowadzić za pomocą łąty o długości 2,0 m, przyłożonej w 3 dowolnie wybranych miejscach na każde 20 m² podłoża i przez pomiar jego odchylenia od łąty z dokładnością do 1 mm, na zgodność z wymaganiami podanymi w pkt. 5.3. niniejszej ST. Wypukłości i wgłębienia na powierzchni podkładu powinny być nie większe niż 2 mm. Pęknięcia na powierzchni o szerokości powyżej 2 mm powinny być wypełnione. Zapylenie powierzchni należy ocenić przez przetarcie powierzchni suchą, czystą ręką. Wilgotność i temperaturę podłoża należy ocenić przy użyciu odpowiednich przyrządów (wilgotnościomierz, termometr).

Sprawdzenie wielkości promienia zaokrąglenia lub wielkości skosów styków różnych płaszczyzn podłóży należy przeprowadzić za pomocą szablonu, na zgodność z wymaganiami podanymi w pkt. 5.3.

Pozostałe badania należy przeprowadzić metodami opisanymi w odpowiednich ST.

Wyniki badań powinny być porównane z wymaganiami podanymi w pkt. 5.3. niniejszej SST, odnotowane w formie protokołu kontroli, wpisane do dziennika budowy i akceptowane przez inspektora nadzoru.

Badania w czasie robót

Badania w czasie robót polegają na sprawdzeniu zgodności wykonywanych robót hydroizolacyjnych z dokumentacją projektową, niniejszą SST i instrukcjami producentów wyrobów stosowanych do izolacji. W odniesieniu do izolacji wielowarstwowych badania te powinny być przeprowadzane przy wykonywaniu każdej warstwy. Powinny one obejmować sprawdzenie:

- przestrzegania warunków prowadzenia prac hydroizolacyjnych podanych w pkt. 5.4. niniejszej ST,
- poprawności zagruntowania podłóży oraz wykonania poszczególnych warstw w sposób zapewniający ich ciągłość i szczelność,
- poprawności obrobienia i uszczelnienia przerw roboczych i dylatacji konstrukcyjnych budynku,
- poprawności obrobienia przebiegów i przejść przewodów, rur lub innych elementów budowlanych przez izolację,
- na bieżąco, w trakcie realizacji każdej warstwy, ilości zużywanych materiałów izolacyjnych,
- przestrzegania pozostałych wymagań dotyczących wykonania robót hydroizolacyjnych podanych w punkcie 5.5. niniejszej SST, w tym: wymagań dotyczących stosowanych materiałów, ilości i grubości nanoszonych warstw, wielkości zakładów, dokładności sklejenia poszczególnych warstw itp.

Sprawdzenie grubości warstwy i stanu wyschnięcia powłoki bitumicznej przeciwwodnej: kontroli grubości warstwy dokonuje się w stanie świeżym przez pomiar grubości warstw wilgotnych (co najmniej 20 pomiarów na wykonanym obiekcie, względnie 20 pomiarów na 100 m²). Sprawdzenie stanu wyschnięcia następuje na próbie wzorcowej na podstawie wykonania cięcia klinowego.

Próba odniesienia składa się z istniejącego podłoża uszczelnianego obiektu, które jest umieszczane w wykopie budowlanym. Przy uszczelnieniach wykonanych według normy DIN 18195 cz. 5 i 6 kontrola grubości warstw, jak i kontrola stopnia wyschnięcia (zgodnie z DIN 18195 cz.3) powinny być udokumentowane.

Badania w czasie odbioru robót

Badania w czasie odbioru robót przeprowadza się celem oceny czy spełnione zostały wszystkie wymagania dotyczące wykonanych robót hydroizolacyjnych, w szczególności w zakresie:

- zgodności z dokumentacją projektową i niniejszą ST oraz zmianami naniesionymi w dokumentacji powykonawczej,
- jakości zastosowanych materiałów i wyrobów,
- prawidłowości przygotowania podłóży,
- prawidłowości wykonania izolacji przeciwwilgociowych i wodochronnych oraz warstw ochronnych i dociskowych,
- sposobu wykonania i uszczelnienia przebiegów i przejść przez izolację, przerw roboczych, dylatacji i zakończeń krawędzi izolacji

Przy badaniach w czasie odbioru robót niezbędne są wyniki badań dokonanych przed przystąpieniem do robót i w trakcie ich wykonywania.

Badania izolacji powłokowych z mas przy ich odbiorze należy przeprowadzać po ich całkowitym wyschnięciu i utwardzeniu.

Badania techniczne należy przeprowadzać w temperaturze powietrza co najmniej +5°C i przy wilgotności względnej powietrza nieprzekraczającej 65%.

Ocena jakości izolacji przeciwwilgociowych i wodochronnych obejmuje:

- sprawdzenie wyglądu zewnętrznego (równości, ciągłości, miejsc przebiegów i dylatacji oraz zakończeń krawędzi izolacji),
- sprawdzenie ilości warstw i ich grubości,
- sprawdzenie szczelności izolacji,
- sprawdzenie przyczepności lub przylegania izolacji do podłoża,
- sprawdzenie pozostałych wymagań określonych w pkt. 5.5. niniejszej ST.

Sprawdzenie przylegania izolacji do podłoża można przeprowadzić wzrokowo i za pomocą młotka drewnianego przez lekkie opukiwanie warstwy izolacji w 3 dowolnie wybranych miejscach na każde

10-20 m² powierzchni zaizolowanej lub metodą niszczącą określoną w PN-B-01814:1992.

7. Wymagania dotyczące przedmiaru i obmiaru robót

Ogólne zasady przedmiaru i obmiaru podano w ST 00 - Ogólna specyfikacja techniczna.

Szczegółowe zasady obmiaru robót izolacyjnych w podziemnej części i przyziemiu budynku

Izolacje przeciwwilgociowe oblicza się w metrach kwadratowych izolowanej powierzchni w rozwinięciu. Wymiary powierzchni przyjmuje się w świetle surowych murów. Z obliczonej powierzchni potrąca się powierzchnie otworów, słupów, pilastrów itp. większe od 1 m². Izolacje szczelin dylatacyjnych oraz wykonanie faset, o ile stanowią one odrębne pozycje przedmiarowe, oblicza się w metrach.

8. Sposób odbioru robót

Ogólne zasady odbioru robót podano w ST 00 - Ogólna specyfikacja techniczna.

Odbiór robót zanikających i ulegających zakryciu

Przy robotach związanych z wykonywaniem izolacji przeciwwilgociowych elementami ulegającymi zakryciu są podłóży i poszczególne warstwy w izolacjach wielowarstwowych. Odbiór podłóży musi być dokonany przed rozpoczęciem robót hydroizolacyjnych, natomiast odbiór każdej ulegającej zakryciu warstwy izolacji wielowarstwowej po jej wykonaniu, a przed ułożeniem kolejnej warstwy.

Wszystkie ustalenia związane z dokonaniem odbioru robót ulegających zakryciu oraz materiałów należy zapisać w dzienniku budowy lub protokole podpisanym przez przedstawicieli inwestora (inspektor nadzoru) i wykonawcy (kierownik budowy).

Odbiór częściowy

Odbiór częściowy polega na ocenie ilości i jakości wykonanej części robót. Odbioru częściowego robót dokonuje się dla zakresu określonego w dokumentach umownych, według zasad jak przy odbiorze ostatecznym robót (pkt 8.4.).

Celem odbioru częściowego jest wczesne wykrycie ewentualnych usterek w realizowanych robotach i ich usunięcie przed odbiorem końcowym.

Odbiór częściowy robót jest dokonywany przez inspektora nadzoru w obecności kierownika budowy.

Protokół odbioru częściowego jest podstawą do dokonania częściowego rozliczenia robót.

Odbiór ostateczny (końcowy)

Zasady przeprowadzania odbioru końcowego

Odbiór końcowy stanowi ostateczną ocenę rzeczywistego wykonania robót w odniesieniu do ich zakresu (ilości), jakości i zgodności z dokumentacją projektową oraz niniejszą Szczegółową Specyfikacją Techniczną.

Odbiór ostateczny przeprowadza komisja powołana przez zamawiającego, na podstawie przedłożonych dokumentów, wyników badań oraz dokonanej oceny wizualnej. Zasady i terminy powoływania komisji oraz czas jej działania powinna określać umowa.

Dokumenty do odbioru końcowego

Wykonawca robót obowiązany jest przedłożyć komisji następujące dokumenty:

- dokumentację projektową z naniesionymi zmianami dokonanymi w toku wykonywania robót,
- SST ze zmianami wprowadzonymi w trakcie wykonywania robót,
- dziennik budowy i książki obmiarów z zapisami dokonywanymi w toku prowadzonych robót,
- dokumenty świadczące o dopuszczeniu do obrotu i powszechnego zastosowania użytych materiałów i wyrobów budowlanych,
- protokoły odbioru robót ulegających zakryciu,
- protokoły odbiorów częściowych,
- karty techniczne lub instrukcje producentów dotyczące zastosowanych materiałów,
- wyniki badań laboratoryjnych i ekspertyz.

W toku odbioru komisja zobowiązana jest zapoznać się z przedłożonymi dokumentami, dokonać oceny wizualnej.

Roboty hydroizolacyjne podziemnej części i przyziemia budynku powinny być odebrane, jeżeli wszystkie wyniki badań są pozytywne, adostarczone przez wykonawcę dokumenty są kompletne i prawidłowe pod względem merytorycznym.

Jeżeli chociażby jeden wynik badań był negatywny hydroizolacja nie powinna być przyjęta. W takim wypadku należy przyjąć jedno z następujących rozwiązań:

- jeżeli to możliwe należy ustalić zakres prac korygujących, usunąć niezgodności izolacji z wymaganiami określonymi w niniejszej ST i przedstawić ją ponownie do odbioru,
- jeżeli odchylenia od wymagań nie zagrażają bezpieczeństwu użytkownika, nie powodują nieszczelności hydroizolacji oraz nie ograniczają jej trwałości, zamawiający może wyrazić zgodę na dokonanie odbioru końcowego z jednoczesnym obniżeniem wartości wynagrodzenia w stosunku do ustaleń umownych,
- w przypadku, gdy nie są możliwe podane wyżej rozwiązania wykonawca zobowiązany jest usunąć wadliwie wykonaną izolację przeciwwilgociową lub wodochronną, wykonać ją ponownie i powtórnie zgłosić do odbioru.

W przypadku niekompletności dokumentów odbiór może być dokonany po ich uzupełnieniu.

Z czynności odbioru sporządza się protokół podpisany przez przedstawicieli zamawiającego i wykonawcy. Protokół powinien zawierać:

- ustalenia podjęte w trakcie prac komisji,
- ocenę wyników badań,
- wykaz wad i usterek ze wskazaniem sposobu ich usunięcia,
- stwierdzenie zgodności lub niezgodności wykonania robót hydroizolacyjnych z zamówieniem.

Protokół odbioru końcowego jest podstawą do dokonania rozliczenia końcowego pomiędzy zamawiającym a wykonawcą.

Odbiór po upływie okresu rękojmi i gwarancji

Celem odbioru po okresie rękojmi i gwarancji jest ocena stanu izolacji przeciwwilgociowej i wodochronnej po użytkowaniu w tym okresie oraz ocena wykonywanych w tym okresie ewentualnych robót poprawkowych, związanych z usuwaniem zgłoszonych wad.

Odbiór po upływie okresu rękojmi i gwarancji jest dokonywany na podstawie oceny wizualnej izolacji, z uwzględnieniem zasad opisanych w pkt. „Odbiór ostateczny (końcowy)”.

Pozytywny wynik odbioru pogwarancyjnego jest podstawą do zwrotu kaucji gwarancyjnej a negatywny do dokonania potrąceń wynikających z obniżonej jakości robót.

Przed upływem okresu gwarancyjnego zamawiający powinien zgłosić wykonawcy wszystkie zauważone wady w wykonanych robotach hydroizolacyjnych.

9. Podstawa płatności

Ogólne ustalenia dotyczące podstawy rozliczenia robót podano w ST 00 - Ogólna specyfikacja techniczna.

Zasady rozliczenia i płatności

Rozliczenie robót hydroizolacyjnych może być dokonane jednorazowo po wykonaniu pełnego zakresu robót i ich końcowym odbiorze lub etapami określonymi w umowie, po dokonaniu odbiorów częściowych robót.

Ostateczne rozliczenie umowy pomiędzy zamawiającym a wykonawcą następuje po dokonaniu odbioru pogwarancyjnego.

Podstawy rozliczenia oraz płatności za wykonany i odebrany zakres robót hydroizolacyjnych w podziemnej części i przyziemiu budynku

Ceny jednostkowe wykonania robót hydroizolacyjnych, obejmujące izolacje przeciwwilgociowe i wodochronne w podziemnej części i przyziemiu budynku, uwzględniają:

- przygotowanie stanowiska roboczego,
- dostarczenie do stanowiska roboczego materiałów, narzędzi i sprzętu,
- obsługę sprzętu,
- ustawienie i przestawienie drabin oraz lekkich rusztowań przestawnych umożliwiających wykonanie robót na wysokości do 4,5 m, od poziomu ich ustawienia,

- zabezpieczenie elementów nieprzeznaczonych do izolowania,
- przygotowanie materiałów izolacyjnych i materiałów pomocniczych,
- przygotowanie podłoży,
- demontaż przed robotami hydroizolacyjnymi i montaż po wykonaniu robót elementów, które wymagają zdemontowania w celu wykonania prac izolacyjnych,
- wykonanie prac hydroizolacyjnych,
- usunięcie wad i usterek oraz naprawienie uszkodzeń powstałych w czasie wykonywania robót,
- uporządkowanie miejsca wykonywania robót, .
- likwidację stanowiska roboczego,
- utylizację opakowań i resztek materiałów zgodnie ze wskazaniami ich producentów i wymaganiami podanymi w niniejszej specyfikacji technicznej.

1.7 SST Wykonanie termoizolacji

CPV: 45321000-3 Izolacja cieplna

1. Wstęp

1.1 Przedmiot Specyfikacji Technicznej

Przedmiotem niniejszej szczegółowej specyfikacji technicznej są wymagania dotyczące wykonania i odbioru robót wykonania izolacji termicznej ścian, stropodachów, dachu, posadzek.

1.2 Zakres stosowania specyfikacji

Niniejsza specyfikacja będzie stosowana jako dokument kontraktowy przy zleceniu i realizacji robót wymienionych w punkcie 1.1.

Ustalenia zawarte w niniejszej ST obejmują wszystkie czynności umożliwiające i mające na celu wykonanie wszystkich robót docieplenia ścian przewidzianych do wykonania w niniejszym kontrakcie.

Ustalenia zawarte w niniejszej ST obejmują wymagania szczegółowe dla robót docieplenia ścian i tynkowania ścian wewnątrz ujętych w pkt.1.3.

1.3 Zakres robót objętych Specyfikacją Techniczną

Ustalenia zawarte w niniejszej Specyfikacji dotyczą robót branży budowlanej i architektonicznej w zakresie prac docieplenia ścian zgodnie z załączoną Dokumentacją Projektową. Oferent uwzględni wszelkie koszty oraz załatwienie formalności dotyczących budowy.

Szczegółowy zakres opracowania obejmuje:

- Izolacja ścian fundamentowych oraz ścian w gruncie styrodurem XPS o gr. 10cm,
- Izolacja ścian zewnętrznych budynku ceglanego wełną mineralną o gr. 15cm,
- Izolacja ścian zewnętrznych części parterowej budynku styropianem FS100 o gr. 17cm,
- Izolacja ścian garażu wełną mineralną o gr. 15cm,
- Izolacja attyk styropianem FS100 o gr. 15 i 5cm,
- Izolacja posadzek na gruncie styropianem FS100 o gr.10cm,
- Izolacja stropodachów 2 warstwami styroduru XPS o gr. 10cm,
- Izolacja dachu dwuspadowego wełną mineralną gr. 23cm.

1.4 Określenia podstawowe

Określenia podane w niniejszej SST są zgodne z obowiązującymi odpowiednimi normami i ST „Wymagania ogólne”.

Dodatkowo w Specyfikacji używane są następujące terminy:

Bezpoinowy system ocieplania ścian zewnętrznych (BSO) – wykonywany na budowie zestaw wyrobów produkowanych fabrycznie, dostarczany jako kompletny system i składający się, minimum, z następujących składników:

- zaprawy klejącej i łączników mechanicznych systemu,
- materiału do izolacji cieplnej,
- jednej lub większej liczby określonych warstw systemu, w których co najmniej jedna warstwa zawiera zbrojenie,
- warstwy wykończeniowej systemu.

Wszystkie składniki są zaprojektowane przez producenta specjalnie dla systemu i podłoża.

Systemy BSO można podzielić ze względu na:

- rodzaj zastosowanej izolacji termicznej – styropian, wełna mineralna (zwykła, lamelowa),
- sposób mocowania – klejenie, klejenie/mocowanie mechaniczne, mocowanie mechaniczne,
- rodzaj warstwy wykończeniowej – tynk cienkowarstwowy (mineralny, polimerowy, krzemianowy, silikonowy),
- stopień rozprzestrzeniania ognia – nierozprzestrzeniające, słabo rozprzestrzeniające, silnie rozprzestrzeniające.

Podłoże – powierzchnia nowej lub istniejącej ściany lub stropu. Może być w stanie surowym, pokryta tynkiem mineralnym, organicznym i powłokami farb.

Środek gruntujący – materiał наносzony na podłoże lub warstwę zbrojoną, celem regulacji (wyrównania, redukcji) nasiąkliwości lub zwiększenia przyczepności.

Izolacja cieplna – materiał o niskiej wartości współczynnika przewodzenia ciepła, jako składnik BSO mocowany w formie płyt na ścianach (przegrodach) zewnętrznych i nadający im wymagane parametry termoizolacyjne.

Zaprawa (masa) klejąca – materiał systemu do przyklejania materiału izolacyjnego do podłoża.

Łączniki mechaniczne – określone łączniki do mocowania systemów izolacji cieplnej do podłoża, na przykład kołki rozporowe i profile.

Warstwa zbrojona – określona warstwa systemu stosowana bezpośrednio na powierzchni materiału do izolacji cieplnej. Zawiera zbrojenie. Warstwa zbrojona ma największy wpływ na właściwości mechaniczne systemu.

Siatki z włókna szklanego – określone tkaniny systemu składające się z przędzy z ciągłych włókien szklanych w obu kierunkach wтку i osnowy, z wykończeniem odpornym na działanie alkaliów.

Zbrojenie – określone materiały systemu osadzone w warstwie zbrojonej w celu zwiększenia jej wytrzymałości mechanicznej. Zbrojeniem są zazwyczaj siatki z włókien szklanych lub siatki metalowe.

Warstwa wykończeniowa – określony materiał mineralny, organiczny i/lub nieorganiczny systemu, tworzący jego wierzchnią warstwę. Warstwa wykończeniowa w połączeniu z warstwą zbrojoną stanowi zabezpieczenie przed oddziaływaniem warunków atmosferycznych; nadaje również systemowi fakturę i barwę.

Systemowe elementy uzupełniające – listwy (profile) cokołowe (startowe), kątowniki narożne (ochronne), profile dylatacyjne, profile i elementy dekoracyjne, podokienniki – służą do zapewnienia funkcji technicznych BSO i ukształtowania jego powierzchni

1.5 Ogólne wymagania dotyczące robót

Wykonawca robót jest odpowiedzialny za jakość ich wykonania oraz za zgodność z postanowieniami Kontraktu, wymaganiami ST, SST i poleceniami Inżyniera. Wprowadzenie jakichkolwiek odstępstw od tych dokumentów wymaga akceptacji Inżyniera.

2. Wymagania dotyczące właściwości wyrobów budowlanych

Według ST 00 - Ogólna specyfikacja techniczna.

2.1 Wymagania ogólne

Wyroby do systemów izolacyjnych mogą być przyjęte na budowę, jeśli spełniają następujące warunki:

- są zgodne z Ich wyszczególnieniem i charakterystyką podaną w specyfikacji technicznej (szczegółowej),
 - są właściwie oznakowane i opakowane,
 - spełniają wymagane właściwości, wskazane odpowiednimi dokumentami odniesienia,
 - producent dostarczył dokumenty świadczące o dopuszczeniu do obrotu i powszechnego lub jednostkowego zastosowania oraz karty katalogowe wyrobów lub firmowe wytyczne stosowania wyrobów.
- Niedopuszczalne jest stosowanie do robót izolacyjnych wyrobów nieznanego pochodzenia.
- Przyjęcie materiałów i wyrobów na budowę powinno być potwierdzone wpisem do dziennika budowy.

2.2 Masy (zaprawy) klejące.

Do mocowania styropianu do podłoża ściennego oraz wykonywania warstwy zbrojonej mogą być stosowane następujące masy(zaprawy) klejące:

- masa na spoiwie dyspersyjnym tworzywa sztucznego nadająca się do użycia bez dodatkowych zabiegów,
- masa na spoiwie dyspersyjnym tworzywa sztucznego, wymagająca wymieszania z cementami. -zaprawa klejąca wykonywana z suchej mieszanki cementu, piasku oraz dodatków organicznych, wymagająca wymieszania z wodą.
- Wygląd zewnętrzny- jednorodna masa po zmieszaniu
- Konsystencja,cm-10 +-1
- Odporność na rysy ,mm - brak rys w grubości równej dwukrotnej grubości zalecanej lub w grubości wynikającej z technologii nakładania,
- Maksymalna grubość warstwy wyprawy-1,5mm

2.3 Płyty styropianowe

Płyty ze styropianu ekstrudowanego -jest to materiał o jednorodnej strukturze złożonej z małych, zamkniętych komórek i gładkiej powierzchni. Świetnie nadaje się do zabezpieczenia izolacji pionowej ścian fundamentowych, gdyż ma doskonałe i niezmiennie właściwości izolacyjne, odporność na działanie wilgoci i zerową kapilarność, mrozoodporność oraz dużą odporność na dyfuzję pary wodnej.

Szczegółowe wymagania dla płyt ze styropianu ekstrudowanego określa norma PN-EN 13164.

2.4 Płyty styropapy

Styropapa (płyty styropianowe EPS 100) laminowane jednostronnie papą podkładową o grubości i warstwie spadkowej wg projektu, mocowane do podłoża: klejem bitumicznym trwale plastycznym lub za pomocą łączników mechanicznych.

2.5 Warstwa zbrojna

Do robót ociepleniowych mogą być stosowane siatki zbrojące z włókna szklanego metalowe lub z tworzywa sztucznego.

Wymagania techniczne dla siatki z włókna szklanego:

- rodzaj splotu-uniemożliwiający przesuwanie się oczek siatki
- impregnacja powierzchni-polimerowa, zapewniająca odporność na działanie środowiska alkalicznego
- wymiar dostawczy -szerokość -nie mniej niż 100cm,długość-nie mniej niż50cm
- wymiar oczek-nie mniej niż 3 mm
- masa powierzchniowa-nie mniej niż 145g/m²
- strata prażenia w temperaturze 625st.C-10-25% masy.

2.6 Wełna mineralna.

Wełna mineralna w postaci płyt, filców i mat.

Wymagania:

- wilgotność wełny max. 2% suchej masy,
- płyty powinny mieć na całej powierzchni jednakową twardość oraz ściśliwość.
- Płyty do ocieplania stropodachów pod bezpośrednie krycie papą powinny spełniać następujące wymagania:
 - ściśliwość pod obciążeniem 4 kPa nie większa niż 6% początkowej grubości,
 - wytrzymałość na rozrywanie siłą prostopadłą do powierzchni nie mniejsza niż 2 kPa,
 - nasiąkliwość po 24 godz. Zanurzenia w wodzie nie większa niż 40% suchej masy.

3. Wymagania dotyczące sprzętu, maszyn i narzędzi

Ogólne wymagania dotyczące sprzętu podano w ST 00 - Ogólna specyfikacja techniczna.

Do wykonania robót będących przedmiotem niniejszej specyfikacji należy stosować następujący, sprawny technicznie sprzęt i narzędzia:

a) urządzenia do przygotowania zaprawy

b) narzędzia ręczne

c) sprzęt wymagany w przepisach BHP i przeciwpożarowych

Wykonawca jest zobowiązany do używania jedynie takiego sprzętu, który nie spowoduje niekorzystnego wpływu na jakość i środowisko wykonywanych robót.

Na żądanie, Wykonawca dostarczy Inspektorowi nadzoru kopie dokumentów potwierdzających dopuszczenie sprzętu do użytkowania zgodnie z jego przeznaczeniem.

4. Wymagania dotyczące transportu

Materiały do izolacji termicznych są konfekcjonowane przez producentów i dostarczane w postaci gotowej do transportu. Dlatego można je przewozić dowolnymi środkami transportu wielkością dostosowanego do ilości ładunku. Ładunek powinien być zabezpieczony przed zawilgoceniem.

5. Wymagania dotyczące wykonania robót

Według ST 00 - Ogólna specyfikacja techniczna.

5.1 Izolacje termiczne styropianowe i styrodurkowe

Do wykonania izolacji stosować materiały w stanie powietrzno-suchym. Warstwy izolacyjne winny być układane szczególnie starannie. Płyty styropianowe należy układać na styk bez szczelin. Płyty winny być przycięte na miarę bez ubytków i wyszczerbień. Przy układaniu płyt w kilku warstwach każdą warstwę układać mijankowo. Przesunięcie styków winno wynosić minimum 3 cm. Przy wykonywaniu ocieplenia ścian warstwowych płyty powinny być wbudowane w czasie wznoszenia ścian. Należy wykonać 50 cm wysokości jednej warstwy ściany, zmontować płyty a następnie wykonać drugą warstwę ściany. W czasie przerw w pracy wbudowane materiały należy chronić przed zawilgoceniem (przez nakrycie folią lub papą).

5.2 Izolacje z wełny mineralnej

- Do cięcia wyrobów z wełny należy używać zwykłego ostrego noża, zachowując równe gładkie krawędzie cięcia.
- Płyty należy przycinać o 0,5 cm więcej niż wynosi rozstaw w świetle elementów konstrukcyjnych.
- Płyty należy delikatnie wciskać pomiędzy elementy konstrukcyjne tak, aby szczelnie wypełniały przestrzeń.
- Nie należy szarpać wyrobu podczas dopasowywania.
- Płyty w dwuwarstwowym rozwiązaniu ocieplenia należy układać mijankowo.
- Poszczególne warstwy izolowanej przegrody należy wykonywać sukcesywnie, np. na dachu płaskim paroizolację, płyty z wełny oraz papę układać należy odcinkami.
- Nie należy chodzić po płytach miękkich,
- Należy ograniczyć do minimum chodzenie po płytach twardych; w miejscach, gdzie przewiduje się przejścia, układamy pomosty z desek względnie z płyt pilśniowych lub wiórowych.
- Płyty należy właściwie docinać i układać tak, aby unikać powstawania mostków termicznych.

5.3 Izolacje stropodachów styropapą

Montowanie styropapy za pomocą łączników mechanicznych

Podłoże, zarówno nowe (jak i stare w przypadku dachu nad budynkiem garażu), trzeba dobrze oczyścić z brudu oraz usunąć istniejące nierówności. Należy pamiętać, aby przed ułożeniem styropapy rozłożyć warstwę paraizolacyjną. Może być ona wykonana ze specjalnych membran bitumicznych lub folii polietylenowej. Na tak przygotowanym podłożu można przystąpić do montażu styropapy. Płyty należy układać tak, aby krawędzie boczne sąsiadujących ze sobą płyt były do siebie dobrze dociśnięte. Zakłady z papy powinny przykrywać sąsiadujące płyty. Do mocowania termoizolacji w podłożu betonowym stosuje się łączniki składające się z teleskopu, wkrętu oraz kołka rozporowego.

Zgodnie z normą DIN 1055, w budynkach o wysokości do 20 m na dachach płaskich wyznacza się trzy strefy obciążenia wiatrem:

- strefa wewnętrzna,
- strefa brzegowa (krawędziowa),
- strefa narożna.

Strefą brzegową jest obszar zewnętrzny o szerokości 1/8 krótszego boku dachu (a), nie węższy jednak niż 1 m i nie szerszy niż 4 m. W obrębie strefy brzegowej wyznacza się obszar największego obciążenia wiatrem - strefę narożną w wymiarach przedstawionych na rysunku 1. Pozostała część dachu poza strefą brzegową to strefa wewnętrzna. Największe siły ssące wiatru występują w strefie narożnej i maleją w

kierunku środka dachu. Przyjmuje się, że w strefie narożnej potrzeba 9 łączników, w strefie krawędziowej 6, a w strefie środkowej 3 sztuki na 1 metr kwadratowy.

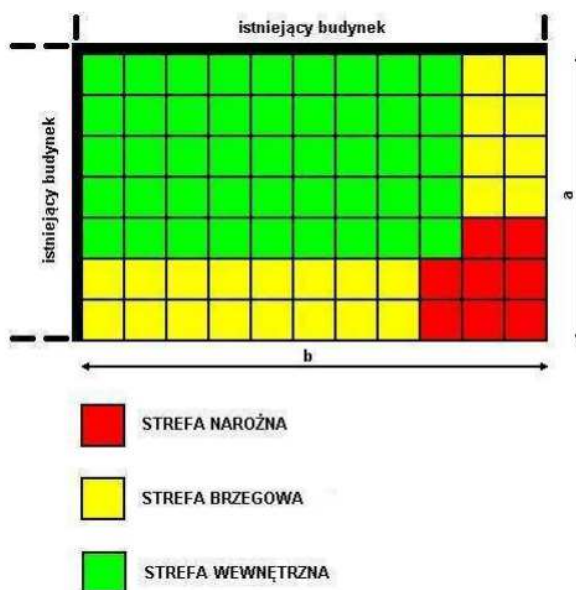

Rys. 1 Przykładowy podział powierzchni dachu na strefy podrywania wiatru

Po zamocowaniu styropapy można przystąpić do zgrzewania papy nawierzchniowej (w układzie jednowarstwowym) lub podkładowej (w układzie dwuwarstwowym). Należy pamiętać, aby ogień z palnika nie był skierowany bezpośrednio na styropapę, gdyż może to spowodować przepalenie papy użytej do laminacji oraz zniszczenie struktury styropianu. Papę należy układać zgodnie ze sztuką dekarską, dbając o zachowanie odpowiednich szerokości zakładów. Należy unikać wywijania papy na ogniomur lub inne elementy konstrukcyjne dachu bezpośrednio pod kątem 90 stopni.

Montowanie styropapy za pomocą klejów

Bardzo ważnym etapem przed przystąpieniem do przyklejania styropapy jest właściwe przygotowanie podłoża. Musi ono zostać bardzo dobrze oczyszczone z brudu oraz starych nierówności. Należy pamiętać, aby dobrze zagruntować stare pokrycie roztworem bitumicznym. Należy koniecznie odczekać do wyschnięcia naniesionej powłoki. Na tak przygotowane podłożo można kleić płyty warstwowe. Klej nanosi się paskami o szer. 4 cm i gr. ok. 2 mm na oczyszczone, zagruntowane podłożo lub punktowo, ok. 6 - 8 placków na płytę (powierzchnia klejenia zależy od obliczeniowej siły ssącej wiatru), następnie na to układa się płytę oraz dociska, aby klej rozprzecznił się po większej powierzchni. Do klejenia płyt można stosować kleje przeznaczone do podłoża betonowych i do istniejącego pokrycia papowego lub bitumiczne masy klejowe. Zaleca się w strefie narażonej na mocniejsze podrywanie wiatrem zastosować dodatkowo łączniki mechaniczne.

6. Wymagania dotyczące kontroli jakości robót

Wymagana jakość materiałów izolacyjnych powinna być potwierdzona przez producenta przez zaświadczenie jakości lub znakiem kontroli jakości zamieszczonym na opakowaniu lub innym równorzędym dokumentem. Materiały izolacyjne dostarczone na budowę bez dokumentów potwierdzających przez producenta ich jakość nie mogą być dopuszczone do stosowania. Odbiór materiałów izolacyjnych powinien obejmować sprawdzenie zgodności z dokumentacją projektową oraz sprawdzenie właściwości technicznych tych materiałów z wystawionymi atestami wytwórcy. W przypadku zastrzeżeń co do zgodności materiału z zaświadczeniem o jakości wystawionym przez producenta powinien być on zbadany zgodnie z postanowieniami normy państwowej. Nie dopuszcza się stosowania do robót materiałów izolacyjnych, których właściwości nie odpowiadają wymaganiom przedmiotowych norm. Nie należy stosować również materiałów przeterminowanych (po okresie gwarancyjnym). Wyniki odbiorów materiałów i wyrobów powinny być każdorazowo wpisywane do dziennika budowy.

7. Wymagania dotyczące obmiaru robót

Jednostką obmiarową jest jednostka (m²) wynikająca z podstawy wyceny przyjętej do obmiaru roboty wg odpowiedniego katalogu lub kalkulacji własnej wykonawcy i zatwierdzona przez Zamawiającego. Do obliczenia ilości przedmiarowej przyjmuje się ilość konstrukcji wg faktycznej ilości jej wykonania. Szczegółowe zasady obmiarowania robót wynikają z opisów i założeń zawartych w podstawach przyjętych do wyceny wartości robót (dostępne katalogi KNR, KNNR, kalkulacje własne Wykonawcy) i zatwierdzonych przez Zamawiającego.

8. Wymagania dotyczące odbioru robót

Odbiór robót izolacyjnych powinien się odbyć przed wykonaniem tynków i innych robót wykończeniowych. Podstawę do odbioru robót izolacyjnych powinny stanowić następujące dokumenty:

- Dokumentacja Techniczna,
- Dziennik Budowy,
- zaświadczenie o jakości materiałów i wyrobów dostarczonych na budowę,
- protokoły odbioru poszczególnych etapów robót zanikających,
- protokoły odbioru materiałów i wyrobów,

- wyniki badań laboratoryjnych, jeśli takie były zlecane przez Wykonawcę.

Roboty izolacyjne podlegają zasadom odbioru robót zanikających.

9. Podstawa płatności

Według ST 00 - Ogólna specyfikacja techniczna.

Podstawę płatności stanowi cena wykonania jednostki robót ustalana na zasadach wynikających z przyjętej podstawy wyceny robót. Cena jednostkowa obejmuje wszystkie czynności niezbędne do prawidłowego wykonania robót a w szczególności:

- prace pomiarowe i roboty przygotowawcze,
- oznakowanie i zabezpieczenie terenu robót,
- przygotowanie podłoża w zakresie niezbędnym dla prawidłowego wykonania robót objętych specyfikacją,
- wykonanie robót izolacyjnych zgodnie z zakresem wynikającym z dokumentacji projektowej lub poleceń Inspektora Nadzoru,
- przeprowadzenie niezbędnych pomiarów i badań wymaganych SST lub zleconych przez Inspektora Nadzoru,
- ochrona i pielęgnacja wykonanych robót do czasu ich przekazania Zamawiającemu,
- oczyszczenie i uporządkowanie terenu robót.
- wywóz i utylizację odpadów.

1.8 SST Roboty murarskie

CPV: 45262500-6 Roboty murarskie i murowe

1. Wstęp

1.1 Przedmiot i zakres robót

Przedmiotem niniejszej części specyfikacji technicznej są przepisy i wymagania dotyczące wykonania i odbioru robót przy wznoszeniu konstrukcji murowych. Obejmujące w szczególności wymagania w zakresie sposobu wykonania i oceny wykonania poszczególnych robót, określenie zakresu prac, które ujęte są w cenach poszczególnych pozycji przedmiaru, wskazanie podstaw określających zasady przedmiarowania, a w przypadku braku podstaw – opis zasad przedmiarowania, wymagania dotyczące sprzętu niezbędnego do realizacji zadania inwestycyjnego oraz transportu i przechowywaniu materiałów.

Roboty, których dotyczy niniejsza specyfikacja obejmują wszystkie czynności umożliwiające i mające na celu wykonanie niezbędnych robót przy wznoszeniu konstrukcji murowych.

Zakres robót:

- przygotowanie zapraw i klejów,
- spajanie elementów murowych zaprawą lub klejem.

Przedmiotem specyfikacji jest także określenie wymagań odnośnie właściwości materiałów wykorzystywanych do robót murowych oraz wymagań dotyczących wykonania i odbiorów konstrukcji murowych.

1.2 Prace towarzyszące i roboty tymczasowe

Według 1.0 SST Roboty budowlane – część ogólna.

1.3 Określenia podstawowe

Według ST 00 - Ogólna specyfikacja techniczna.

Konstrukcja murowa – konstrukcja powstająca na placu budowy w wyniku ręcznego spojenia elementów murowych zaprawą murarską.

Element murowy – drobno lub średniowymiarowy wyrób budowlany przeznaczony do ręcznego wznoszenia konstrukcji murowych.

Grupa elementów murowych – elementy murowe o podobnej procentowej zawartości otworów oraz ich kierunku odniesionym dołożenia elementu w murze.

Otwór – ukształtowana przestrzeń pusta, która może przechodzić lub nie przez cały element murowy.

Zaprawa budowlana – mieszanina nieorganicznego spoiwa, kruszywa, wody i innych dodatków technologicznych, jeżeli są wymagane.

Zaprawy budowlane dzielą się na: murarskie, tynkarskie i specjalne np. żaroodporne, montażowe lub zalewowe.

Zaprawa murarska – zaprawa budowlana przeznaczona do spajania elementów murowych w jedną konstrukcyjną całość i wyrównywania naprężeń występujących w murach.

Wyroby dodatkowe wykorzystywane przy wznoszeniu konstrukcji murowych – różnego rodzaju wyroby metalowe, żelbetowe lub z tworzyw sztucznych stosowane w konstrukcjach murowych jako elementy uzupełniające tj. kotwy, łączniki, wsporniki, nadproża i wzmocnienia (zbrojenie) spoin.

Inne wyroby i materiały wykorzystywane przy wznoszeniu konstrukcji murowych – materiały i wyroby do wykonywania zapraw murarskich oraz wszelkiego rodzaju dodatki np. przeciwmrozowe.

Warunki środowiskowe – w zależności od stopnia narażenia konstrukcji na zawiłgocenie rozróżnia się zgodnie z PN-B-03002 pięć klas środowiska:

- klasa 1
- klasa 2
- klasa 3
- klasa 4
- klasa 5

Wartość deklarowana – wartość dotycząca wyrobu, określona zgodnie z normą, którą producent jest zobowiązany uzyskać przy założonej zmienności procesu produkcyjnego.

Wytrzymałość średnia elementów murowych na ściskanie – średnia arytmetyczna wytrzymałość na ściskanie określonej liczny elementów murowych.

Znormalizowana wytrzymałość elementów murowych na ściskanie – wytrzymałość elementów murowych na ściskanie sprowadzona do wytrzymałości równoważnego elementu murowego w stanie powietrzno-suchym, którego zarówno wysokość jak i mniejszy wymiar w kierunku poziomym wynoszą 100 mm.

Zaprawa murarska wg projektu – zaprawa, której skład i metoda wytwarzania zostały podporządkowane osiągnięciu wymaganych właściwości (podejścia ze względu na właściwości użytkowe).

Zaprawa murarska wg przepisu – zaprawa wykonana wg wcześniej określonej receptury, której właściwości wynikają z ustalonych proporcji składników (podejścia ze względu na recepturę).

Czas korekty świeżo zarobionej zaprawy – mierzony w minutach czas, w którym 50% przylegającej płaszczyzny sześcianu, umieszczonego na warstwie zaprawy rozproszdzonej na określonym podłożu stanowiącym element murowy i następnie uniesionego, jest pokryta przylegającą zaprawą.

Spoina wsporna – pozioma warstwa zaprawy pomiędzy dwiema płaszczyznami elementów murowych.

Nadproże – belka przejmująca obciążenie z obszaru nad otworem w ścianie murowanej.

Nadproże pojedyncze – nadproże pracujące jako pojedyncza belka.

Nadproże złożone – nadproże składające się z dwóch lub więcej elementów konstrukcyjnych, z których każdy ma strefę ściszaną i rozciąganą.

Nadproże zespolone – nadproże zawierające część prefabrykowaną oraz uzupełniającą, wykonywaną na miejscu wbudowania.

1.4 Ogólne wymagania dotyczące robót

Według ST 00 – Ogólna specyfikacja techniczna oraz 1.0 SST Roboty budowlane – część ogólna.

2. Wymagania dotyczące właściwości wyrobów budowlanych

Według ST 00 - Ogólna specyfikacja techniczna.

2.1 Rodzaje materiałów

Materiały i wyroby wykorzystywane w robotach murarskich:

- elementy murowe,
- zaprawy murarskie,
- wyroby dodatkowe,
- inne wyroby i materiały.

Wszystkie materiały i wyroby stosowane do wykonania konstrukcji murowych powinny odpowiadać wymaganiom zawartym w dokumentach odniesienia (normach, aprobatkach technicznych).

2.2 Elementy murowe

Rodzaje elementów murowych

Różnią się następujące rodzaje elementów murowych różnicowane z uwagi na:

- Surowiec użyty do ich produkcji oraz ogólne zasady projektowania i wykonywania konstrukcji murowych:
 - ceramiczne o małej i dużej gęstości, odpowiadające wymaganiom normy PN-EN 771-1,
 - silikatowe, spełniające wymagania normy PN-EN 771-2,
 - z betonów zwykłych i lekkich kruszywowych według normy PN-EN 771-3,
 - z autoklawizowanego betonu komórkowego, odpowiadające wymaganiom PN-EN 771-4,
 - z kamienia sztucznego według normy PN-EN 771-5,
 - z kamienia naturalnego, spełniające wymagania normy PN-EN 771-6.
 - Surowiec użyty do ich produkcji oraz projektowanie i wykonywanie konstrukcji murowych według indywidualnych zasad:
 - z betonów lekkich z wypełniaczami organicznymi,
 - z nieautoklawizowanego betonu komórkowego,
 - z gipsu naturalnego i syntetycznego oraz z gipsobetonu,
 - produkowane według norm krajowych lub aprobat technicznych.
 - Wielkość elementów:
 - drobnowymiarowe o wadze kilku kilogramów (cegły pełne i drażone, bloczki pełne) układane przy murowaniu jedną ręką,
 - średniowymiarowe o wadze kilkunastu lub dwudziestu kilku kilogramów (pustaki i bloki pełne) układane oburącz przy murowaniu.
- Elementy wielkowymiarowe, np. nadproża lub prefabrykowane bloki ścienne, które są układane przez kilku murarzy lub przy użyciu sprzętu mechanicznego, nie są zaliczane do grupy elementów murowych.
- Wymagania stawiane tolerancjom wymiarowym:
 - elementy do murowania na zwykłe spoiny,
 - elementy do murowania na cienkie spoiny.
 - Zawartość otworów w elementach murowych:
 - elementy grupy 1,
 - elementy grupy 2,
 - elementy grupy 3.
- Elementy murowe przyporządkowywane tym grupom powinny spełniać wymagania podane w tablicy 1 w normie PN-B-03002.
- Przeprowadzaną kontrolę produkcji (kategoria produkcji):
 - elementy kategorii I, do której zalicza się wyroby, których producent deklaruje, że mają one określoną wytrzymałość na ściskanie, a wyniki kontroli jakości przeprowadzanej w zakładzie potwierdzają, że prawdopodobieństwo wystąpienia średniej wytrzymałości na ściskanie mniejszej od zadeklarowanej jest nie większe niż 5%,
 - elementy kategorii II, do której zalicza się wyroby, których producent deklaruje ich wytrzymałość średnią, a pozostałe wymagania kategorii I nie są spełnione.
 - Kształt elementów murowych:
 - z gładkimi powierzchniami bocznymi do murowania na pełne pionowe spoiny poprzeczne,
 - z piórem i wpustem, przeznaczone do murowania ściany bez wypełniania zaprawą pionowych spoin poprzecznych,
 - z dwoma uchwytnymi bocznymi lub z jednym uchwytem centralnym.
 - Rolę pełnioną w konstrukcji murowej:
 - podstawowe o kształcie prostopadłościanu, spełniające rolę głównego elementu konstrukcyjnego,
 - uzupełniające o różnorodnym kształcie, tj. narożniki, okapniki, daszki.

Właściwości elementów murowych deklarowane przez ich producentów i przewidywane w dokumentacji projektowej:

- Wymiary i odchyłki wymiarowe
- Według norm producent powinien podawać nominalne wymiary długości, szerokości i wysokości.
- Odchyłki wymiarowe charakteryzuje się dwoma parametrami:
- wartością średnią (różnica między wartością średnią pomiarów i wartością deklarowaną),
 - rozpiętością wymiarów (różnica między wynikiem największym i najmniejszym).

- Kształt i budowa

Producent elementów murowych powinien podać ich cechy zewnętrzne w zakresie potrzebnym do jednoznacznej identyfikacji danego elementu i określenia jego przydatności do stosowania oraz ewentualnego wykorzystania przez projektanta przy wykonywaniu obliczeń statystycznych, akustycznych, ogniowych itp.

- Wady i uszkodzenia powierzchniowe

W odniesieniu do elementów przeznaczonych do murowania na cienkie spoiny wymagane jest podanie przez producenta maksymalnych dopuszczalnych odchyień płaskości powierzchni kładzenia (wspornych).

- Gęstość

Gęstość brutto i netto oznaczana w stanie suchym powinna być deklarowana wtedy, kiedy takie dane są potrzebne do oceny izolacyjności akustycznej, nośności, odporności ogniowej lub izolacyjności cieplnej ścian.

- Wytrzymałość na ściskanie

Zgodnie z normami producenci powinni podawać średnią wytrzymałość na ściskanie elementów murowych. Producent może również deklarować wytrzymałość znormalizowaną. Konieczne jest również podanie kategorii produkcji elementów murowych.

- Trwałość (mrozoodporność)

Dobór grup elementów murowych w projekcie powinien uwzględniać przewidywane warunki środowiskowe i w konsekwencji stopień narażenia na zawilgocenie konstrukcji murowych.

Konstrukcje murowe narażone na stałe zawilgocenie powinny być odporne na:

- cykliczne zamrażanie i rozmrażanie,
- działanie siarczanów i chlorków.

Dobór elementów murowych w różnych warunkach środowiskowych, zalecany w normie PN-B-03002, podano w tablicy 1.

Tablica 1. Dobór elementów murowych wg grup z uwagi na trwałość (grupy jak w pkt. 2.2.1.1. a klasy środowiska jak w pkt. 1.5. niniejszej specyfikacji)

Elementy murowe	Klasa środowiska				
	1	2	3	4	5
Ceramiczne	1,2,3	1,2,3	1,2,3 ²⁾	1,2,3 ²⁾	1,2,3 ²⁾
Silikatowe	1,2	1,2 ¹⁾	1,2 ²⁾	_3)	_3)
Z betonu zwykłego i kruszywowego lekkiego	1,2	1,2 ¹⁾	1,2 ¹⁾	1,2 ²⁾	1,2 ²⁾
Z autoklawizowanego betonu komórkowego	1	1 ²⁾	_3)	_3)	_3)

- 1) Przy należyтым zabezpieczeniu przed zawilgoceniem.
- 2) Elementy licowe – odpowiednio do deklaracji producenta dotyczącej przydatności elementu w określonych warunkach środowiskowych lub elementy zwykłe – przy należyтым zabezpieczeniu przed zawilgoceniem.
- 3) Nie stosuje się.

Ponieważ pod pojęciem trwałości elementów murowych należy rozumieć przede wszystkim mrozoodporność, więc kategorie odporności elementów murowych na cykle zamrażania i rozmrażania powinny być skorelowane z przewidywanym sposobem ich zastosowania. Rozróżnia się następujące kategorie:

- kategoria F0, warunki obojętne
- kategoria F1, warunki umiarkowane,
- kategoria F2, warunki surowe.

- Właściwości cieplne

W przypadku elementów przeznaczonych do stosowania w konstrukcjach podlegających wymaganiom izolacyjności cieplnej, producent powinien podać informacje o właściwościach cieplnych. Informacje te mogą być oparte na wartościach tabelarycznych, obliczeniach lub badaniach, zgodnie z PN-EN 1745.

- Absorpcja wody – zewnętrzne nietynkowane elementy budynku

W przypadku elementów stosowanych do budowy zewnętrznych ścian licowych sprawdzana jest ich absorpcja (nasiąkliwość) 24-godzinna.

- Absorpcja wody – warstwy odporne na wilgoć

W przypadku elementów murowych stosowanych w konstrukcjach szczególnie narażonych na silne zawilgocenie, określa się absorpcję (nasiąkliwość) za pomocą gotowania w wodzie.

- Absorpcja wody – początkowa wielkość absorpcji wody

Jeżeli jest to niezbędne, ze względu na sposób stosowania elementów, należy sprawdzać początkową wielkość absorpcji wody w czasie 60 sekund.

- Reakcja na ogień

Jeżeli przewidywane zastosowanie wyrobu tego wymaga, producent powinien deklarować klasę reakcji na ogień elementu murowego. Jeżeli element zawiera mniej niż 1% masy (objętości) materiałów organicznych, deklarować można klasę A1 bez konieczności przeprowadzania badań ogniowych.

- Zawartość aktywnych soli rozpuszczalnych

W przypadku elementów ceramicznych, zależnie od przewidywanego zakresu zastosowania, bada się zawartość aktywnych soli rozpuszczalnych.

- Rozszerzalność pod wpływem wilgoci

Jeżeli normy tego wymagają, to można przeprowadzić badania zmian liniowych pod wpływem wilgoci elementów murowych.

- Przepuszczalność pary wodnej

W przypadku elementów licowych, należy podać tabelaryczną wartość współczynnika dyfuzji pary wodnej. Tabelaryczny (normowy) współczynnik dyfuzji określa się na podstawie gęstości materiału.

- Wytrzymałość spoiny (charakterystyczna początkowa wytrzymałość spoiny)

W przypadku elementów murowych i zapraw murarskich przeznaczonych do stosowania w elementach konstrukcyjnych, powinna być deklarowana charakterystyczna początkowa wytrzymałość spoiny na ścinanie. Deklaracja może być oparta na wartościach stabelaryzowanych podanych w normach przedmiotowych lub na wartościach wynikających z badań.

Zaprawy murarskie

Rodzaje zapraw murarskich

Różnią się następujące zaprawy murarskie różnicowane z uwagi na:

- Właściwości i/lub zastosowanie:

- ogólnego przeznaczenia (G),
- lekka (L),
- do cienkich spoin (T).

- Koncepcję projektowania zaprawy:

- zaprawa wg projektu,
- zaprawa wg przepisu.

- Sposób produkcji:

- zaprawa wytwarzana w całości lub częściowo w zakładzie, spełniająca wymagania normy PN-EN 998-2,
- zaprawa wytwarzana na miejscu budowy, odpowiadająca wymaganiom normy PN-B-10104.

- Skład materiałowy zapraw ogólnego przeznaczenia, wytwarzanych na miejscu budowy (symbol rodzaju):

- zaprawa cementowa („c”),
- zaprawa cementowo-wapienna („cw”),

- Proporcję składników (mierzoną objętościowo) w zaprawach ogólnego przeznaczenia, wytwarzanych na miejscu budowy:

a) zaprawa cementowa (cement : piasek):

- odmiana 1:2 (symbol odmiany A),
- odmiana 1:3 (symbol odmiany B),
- odmiana 1:4 (symbol odmiany C),

b) zaprawa cementowo-wapienna (cement : wapno : piasek):

- odmiana 1:0,25:3 (symbol odmiany D),
- odmiana 1:0,5:4 (symbol odmiany E),
- odmiana 1:1:6 (symbol odmiany F),
- odmiana 1:2:9 (symbol odmiany G),

- Wytrzymałości na ściskanie zapraw ogólnego przeznaczenia, wytwarzanych na placu budowy:

- klasa M 0,25 przy wytrzymałości na ściskanie nie mniejszej niż 0,25 N/mm²,
- klasa M 0,5 przy wytrzymałości na ściskanie nie mniejszej niż 0,5 N/mm²,
- klasa M 1,0 przy wytrzymałości na ściskanie nie mniejszej niż 1,0 N/mm²,
- klasa M 2,5 przy wytrzymałości na ściskanie nie mniejszej niż 2,5 N/mm²,
- klasa M 5,0 przy wytrzymałości na ściskanie nie mniejszej niż 5,0 N/mm²,
- klasa M 10,0 przy wytrzymałości na ściskanie nie mniejszej niż 10,0 N/mm²,
- klasa M 15,0 przy wytrzymałości na ściskanie nie mniejszej niż 15,0 N/mm²,
- klasa M 20,0 przy wytrzymałości na ściskanie nie mniejszej niż 20,0 N/mm²,
- klasa M d przy wytrzymałości na ściskanie większy od 25,0 N/mm².

Dla zapraw murarskich produkowanych fabrycznie wytrzymałość na ściskanie powinna być deklarowana przez producenta. Producent może deklarować klasę wytrzymałości na ściskanie oznaczoną literą „M” i następującą po niej liczbą klasy, co oznacza, że wytrzymałość na ściskanie w N/mm² jest nie mniejsza od tej liczby.

Zalecane zgodnie z normą PN-B-10104 odmiany i klasy zapraw wytwarzanych na placu budowy w zależności od ich przeznaczenia podano w tablicy 2.

Tablica 2. Zalecane rodzaje, odmiany i klasy zapraw w zależności od przeznaczenia

Przeznaczenie		Symbol rodzaju	Symbol odmiany	Klasa
Ściany fundamentowe i ściany zewnętrzne poniżej poziomu terenu	konstrukcyjne	C	A, B, C	od M 10 do M 15; M d
		CW	D, E	M 10; M 15
terenu	niekonstrukcyjne	C	B, C	M 10; M 15
		CW	D, E	M 10; M 15
Ściany zewnętrzne powyżej poziomu terenu	konstrukcyjne	C	A, B, C	od M 10 do M 20
		CW	D, E, F	od M 5 do M 15
	niekonstrukcyjne	C	B, C	M 10; M 15
		CW	E, F	M 5; M 10
Ściany wewnętrzne	konstrukcyjne	C	B, C	M 10; M 15
		CW	D, E, F, G	od M 2,5 do M 15
		W	H	M 1
	niekonstrukcyjne	C	C	M 10
		CW	D, E, F, G	od M 2,5 do M 5
		W	H, I, J	od M 0,25 do M 1

Dobór zapraw z uwagi na warunki środowiskowe eksploatacji konstrukcji murowej z uwzględnieniem stopnia narażenia na zawilgocenie przedstawiono zgodnie z normą PN-B-03002 w tablicy 3.

Tablica 3. Dobór zapraw z uwagi na trwałość

Klasa zaprawy	Klasa środowiska				
	1	2	3	4	5
1,0	+	-	-	-	-
3,0	+	+	-	-	-
≥ 5,0	+	+	+	+ ¹⁾	+ ¹⁾
1) Odpowiednio do deklaracji producenta					

Do murów zbrojonych powinny być wykorzystywane zaprawy cementowe o wytrzymałości nie niższej niż 5 N/mm², a w przypadku murów zbrojonych w środowisku wilgotnym – o wytrzymałości nie niższej niż 8 N/mm². Do murów zbrojonych należy stosować zaprawy niepowodujące korozji zbrojenia.

Właściwości zapraw murarskich

Z uwagi na charakterystyczny dla zapraw proces wiązania, czyli stopniowego przechodzenia ze stanu płynnego lub plastycznego w stan stały, właściwości zapraw muszą być określone zarówno dla suchych mieszanek jak i dla zapraw świeżych oraz stwardziały. Właściwości mieszanek suchych określone są w odniesieniu do zapraw wytwarzanych w zakładzie (kontrola bieżąca procesu produkcji). Właściwości zaprawy świeżej istotne są dla murarza i przebiegu robót murarskich, natomiast zaprawy stwardziały decydują o jakości konstrukcji murowej.

Właściwości zapraw murarskich deklarowane przez ich producentów i przewidywane w dokumentacji projektowej

A. Właściwości suchych mieszanek:

- Proporcje składników suchej mieszanki

Proporcje składników mieszanki suchej podaje się w przypadku zapraw wytwarzanych na budowie.

Wszystkie składniki powinny odpowiadać warunkom technicznym ustalonym przez projektanta w dokumentacji projektowej.

W przypadku zapraw fabrycznie wytwarzanych z reguły producent nie podaje składu. W takim przypadku konieczne jest opisanie na opakowaniu przeznaczenia i sposobu stosowania zaprawy.

- Uziarnienie wypełniaczy

Podawanie maksymalnego rozmiaru kruszywa wymagane jest jedynie w przypadku zapraw przeznaczonych do cienkich spoin (do 2 mm).

· Gęstość nasypowa mieszanki suchej

Podawanie gęstości nasypowej jest konieczne w przypadku projektowania zapraw według przepisu, tzn. w momencie określania proporcji składników (objętościowo lub masowo).

· Okres gwarancji mieszanki suchej

Normy nie określają minimalnego okresu przydatności mieszanki suchej zaprawy do stosowania, więc większość producentów przyjmuje minimalny okres gwarancji trzy miesiące.

· Proporcje mieszania mieszanki z wodą

W przypadku zapraw gotowych proporcje mieszania mieszanki suchej z wodą określa producent. W przypadku zapraw wytwarzanych na placu budowy proporcje określa się na podstawie badań konsystencji świeżego zarobu.

B. Właściwości świeżej zaprawy:

· Konsystencja i plastyczność (rozplływ)

Konsystencję świeżej zaprawy określa się za pomocą stolika rozplwy wg normy PN-EN 1015-3.

Jedynie w przypadku zapraw wytwarzanych na placu budowy, PN-B-10104 tymczasowo dopuszcza stosowanie dotychczasowej polskiej metody oznaczania konsystencji zaprawy, polegającej na określeniu głębokości zanurzenia stożka pomiarowego w zaprawie, zgodnie z PN-85/B-04500.

Konsystencja (w cm) świeżej zaprawy, w zależności od rodzaju elementów murowych, określana wg PN-85/B-04500, powinna wynosić:

- 1) elementy ceramiczne o nasiąkliwości do 6% – 5÷7 cm,
- 2) elementy ceramiczne o nasiąkliwości powyżej 6% do 22% – 6÷8 cm,
- 3) elementy ceramiczne o nasiąkliwości 22% – 8÷10 cm,
- 4) elementy silikatowe – 6÷8 cm,
- 5) elementy z betonu kruszywowego zwykłego – 5÷7 cm,
- 6) elementy z betonu kruszywowego lekkiego – 7÷8 cm,
- 7) elementy z autoklawizowanego betonu komórkowego – 8÷9 cm,
- 8) elementy z kamienia naturalnego i sztucznego – 6÷10 cm.

· Gęstość objętościowa zaprawy świeżej

Badania gęstości zaprawy świeżej nie jest obowiązkowe. Badania takie mogą być przydatne do alternatywnego określania zawartości powietrza w zaprawie świeżej. Według dotychczasowych norm polskich oznaczanie polega na określeniu czasu, po którym zaprawa zgęstnieje na tyle, że jej konsystencja zmniejszy się o 3 cm, a plastyczność o 4 cm.

· Czas zachowania właściwości roboczych

Czas zachowania właściwości roboczych zapraw produkowanych fabrycznie powinien być deklarowany przez producenta. Wyniki badań przeprowadzanych według PN-EN 1015-9 powinny wykazywać czas nie krótszy niż jego wartość deklarowana.

Czas zachowania właściwości roboczych zapraw wykonywanych na miejscu budowy, określany według PN-EN 1015-9, nie powinien być krótszy niż:

- 1) dla zapraw cementowych – 2 h,
- 2) dla zapraw cementowo-wapiennych – 5 h,
- 3) dla zapraw wapiennych – 8 h.

· Czas korekty świeżo zarobionej zaprawy

Czas korekty powinien być deklarowany w przypadku zapraw do murowania na cienkie spoiny. Ogólnie przyjmuje się, że nie powinien być krótszy niż 7 minut.

· Zawartość powietrza

Badanie zawartości powietrza jest wymagane w odniesieniu do zapraw produkowanych fabrycznie, jedynie w przypadku zapraw tynkarskich. Jeżeli jednak jest to konieczne ze względu na zastosowanie zaprawy murarskiej wg przepisu, wprowadzanej do obrotu, to zakres zawartości powietrza deklaruje producent. Badania przeprowadza się zgodnie z PN-EN 1015-7.

Co do zapraw z kruszywami porowatymi dopuszczana jest również możliwość określania zawartości powietrza na podstawie badania gęstości objętościowej świeżej zaprawy, zgodnie z PN-EN 1015-6.

Zawartość powietrza dla zapraw bez dodatków napowietrzających, wykonywanych na miejscu budowy, określana według PN-EN 1015-7, nie powinna być większa niż:

- 1) 10% dla klas zapraw M 0,25 do M 5,
- 2) 13% dla klas zapraw M 10 do M d.

· Zawartość chlorków

Norma PN-EN 998-2 zaleca, aby zawartość chlorków nie przekraczała 0,1% suchej masy zaprawy. W przypadku zapraw stosowanych w konstrukcjach zbrojonych konieczne jest sprawdzenie zawartości chlorków, zgodnie z PN-EN 1015-17.

C. Właściwości stwardniałej zaprawy

· Gęstość objętościowa zaprawy stwardniałej

Oznaczanie gęstości zaprawy w stanie suchym jest istotne przede wszystkim z uwagi na konieczność określenia, czy dana zaprawa należy do grupy zapraw zwykłych czy do grupy zapraw lekkich. Gęstość zapraw murarskich lekkich nie powinna być większa niż 1300 kg/m³. Gęstość zapraw zwykłych wytwarzanych na miejscu budowy, określana według PN-EN 1015-10, zgodnie z normą PN-B-10104 nie powinna przekraczać:

- 1) zaprawy cementowej – 2000 kg/m³,
- 2) zaprawy cementowo-wapiennej – 1850 kg/m³,
- 3) zaprawy wapiennej – 1700 kg/m³.

· Wytrzymałość na ściskanie i zginanie

Producent zapraw murarskich wytwarzanych fabrycznie powinien deklarować ich wytrzymałość na ściskanie lub odpowiednią klasę wytrzymałości. Norma PN-EN 998-2 definiuje klasy: M 1, M 2,5, M 5, M 10, M 20 i M d (dla wytrzymałości ≥ 25 N/mm²).

Wytrzymałość na ściskanie zaprawy produkowanej fabrycznie, badana zgodnie z normą PN-EN 1015-11, nie powinna być mniejsza od deklarowanej wytrzymałości na ściskanie lub deklarowanej klasy wytrzymałości na ściskanie.

Normy nie wymagają deklarowania wytrzymałości na zginanie zapraw produkowanych fabrycznie.

Wytrzymałość na ściskanie zaprawy wytwarzanej na miejscu budowy, badanej zgodnie z wymaganiami normy PN-EN 1015-11, nie powinna być mniejsza niż podana w tablicy 4.

Tablica 4. Wytrzymałość na ściskanie w zależności od rodzaju, odmiany i klasy zaprawy

Rodzaj zaprawy	Symbol odmiany	Klasa zaprawy i wytrzymałość na ściskanie N/mm ²							
		M 0,25	M 0,5	M 1	M 2,5	M 5	M 10	M 15	M 20
Cementowa	A								20
	B							15	
	C						10		
Cementowo-wapienna	D							15	
	E						10		
	F					5			
Wapienna	G				0,25				
	H			1					
	I		0,5						
	J	0,25							

Wytrzymałość na zginanie zapraw murarskich wytwarzanych na miejscu budowy, badana według PN-EN 1015-11, w zależności od rodzaju, odmiany i klasy zaprawy, nie powinna być mniejsza niż podana w tablicy 5.

Tablica 5. Wytrzymałość na zginanie w zależności od rodzaju, odmiany i klasy zaprawy

Rodzaj zaprawy	Symbol odmiany	Wytrzymałość na zginanie w zależności od klasy zaprawy N/mm ²							
		M 0,25	M 0,5	M 1	M 2,5	M 5	M 10	M 15	M 20
Cementowa	A								5,0
	B							4,5	
	C						3,4		
Cementowo-wapienna	D							3,5	
	E						2,5		
	F					1,6			
Wapienna	G				0,8				
	H			0,45					
	I		0,4						
	J	0,25							

· Absorpcja wody (nasiąkliwość)

Absorpcja wody (nasiąkliwość) w zależności od rodzaju zaprawy wytwarzanej na miejscu budowy, badana według PN-85/B-04500, powinna wynosić nie więcej niż:

- a) zaprawa cementowa – 10%,
- b) zaprawa cementowo-wapienna:
 - klasy M 2,5 i M 5 – 14%,
 - klasy M 10 i M 15 – 12%,
- a) zaprawa wapienna – 15%.

W odniesieniu do zapraw wytwarzanych fabrycznie, przeznaczonych do stosowania w elementach zewnętrznych budynku i narażonych na bezpośrednie oddziaływanie warunków atmosferycznych producent deklaruje i bada absorpcję spowodowaną kapilarnym podciąganiem wody. Wyniki badań przeprowadzonych zgodnie z PN-EN 1015-18 powinny wykazać, że absorpcja wody nie jest większa od deklarowanej.

· Mrozoodporność (trwałość)

Trwałość zaprawy określa się jako odporność na zamrażanie – odmrażanie.

Zaprawy przeznaczone do stosowania w zewnętrznych elementach budynku powinny być odporne na zamrażanie – odmrażanie. Odporność na zamrażanie – odmrażanie (mrozoodporność) zaprawy sprawdza się według metody podanej w PN-85/B-04500.

Zaprawę określa się jako odporną na zamrażanie – odmrażanie, jeżeli po przeprowadzeniu wymaganych cykli zamrażania – odmrażania spadek wytrzymałości na ścislenie, badanej według PN-EN 1015-11, jest nie większy niż:

- 1) 10% w przypadku zapraw cementowych,
- 2) 20% w przypadku zapraw cementowo-wapiennych.

W przypadku zapraw wapiennych badania się nie przeprowadza, przyjmuje się, że nie są odporne na zamrażanie – odmrażanie.

· Wytrzymałość spoiny

Wytrzymałość spoiny, zapraw murarskich przeznaczonych do stosowania w elementach konstrukcyjnych budynku, określa się jako początkową wytrzymałość charakterystyczną na ścinanie spoiny.

Początkowa wytrzymałość charakterystyczna na ścinanie spoiny zapraw klasy M 1 do M d wytwarzanych na miejscu budowy może być określana na podstawie:

- 1) badań połączenia spoiny z elementem murowym według PN-EN 1052-3,
- 2) wartości tabelarycznych zawartych w załączniku C do normy PN-EN 998-2 wynoszących:
 - 0,15 N/mm² dla zapraw ogólnego stosowania i lekkich,
 - 0,3 N/mm² dla zapraw do cienkich spoin.

W odniesieniu do zapraw wykonywanych fabrycznie producent powinien deklarować charakterystyczną początkową wytrzymałość spoiny. Deklaracja może być wydana na podstawie badań przeprowadzonych zgodnie z procedurą zapisaną w PN-EN 1052-3 lub według wcześniej podanych wartości normowych zawartych w załączniku C do normy PN-EN 998-2.

· Reakcja na ogień

Producent powinien podać klasę reakcji na ogień zaprawy. Klasyfikację reakcji na ogień zapraw przeprowadza się według PN-EN 13501-1 następująco:

- 1) zaprawy zawierające frakcję jednolicie rozmieszczonych materiałów organicznych, liczoną masowo lub objętościowo $\leq 1,0\%$ (przyjmuje się tę wartość, która ma większe znaczenie), zalicza się do klasy A1 reakcji na ogień bez konieczności przeprowadzania badania,
- 2) zaprawy zawierające frakcję jednolicie rozmieszczonych materiałów organicznych, liczoną masowo lub objętościowo $\geq 1,0\%$ (przyjmuje się tę wartość, która ma większe znaczenie), zalicza się (deklaruje) do odpowiedniej klasy reakcji na ogień na podstawie przeprowadzonych badań.

· Przepuszczalność pary wodnej

Współczynnik przepuszczalności (dyfuzji) pary wodnej zapraw murarskich przeznaczonych do stosowania w elementach zewnętrznych budynku, wytwarzanych na miejscu budowy, przyjmuje się według wartości tabelarycznych z PN-EN 1745, uzależnionych od gęstości zaprawy, podanych w tablicy 6.

Tablica 6. Współczynniki dyfuzji pary stwardniałej zaprawy

Gęstość zaprawy kg/m ³	Współczynnik dyfuzji pary wodnej	
	do wnętrza materiału	z materiału na zewnątrz
1500	5	20
1600	15	35
1800	15	35
2000	15	35

W odniesieniu do zapraw murarskich wytwarzanych fabrycznie producent deklaruje, w zależności od gęstości zaprawy, współczynnik przepuszczalności pary na podstawie wartości tabelarycznych podanych w tablicy A.12, zawartej w normie PN-EN 1745.

· Współczynnik przewodzenia ciepła

Przy produkcji zapraw murarskich na placu budowy współczynnik przewodzenia ciepła przyjmuje się według wartości tabelarycznych, uzależnionych od gęstości zapraw, podanych w tablicy nr 3, zawartej w PN-B-10104.

W odniesieniu do zapraw murarskich wytwarzanych fabrycznie producent deklaruje współczynnik przewodzenia ciepła. Deklaracja może być wydana, w szczególności dla zapraw lekkich, na podstawie badań przeprowadzanych zgodnie z procedurą zapisaną w pkt. 4.2 normy PN-EN 1745 lub na podstawie wartości tabelarycznych uzależnionych od gęstości zapraw, zestawionych w tablicy A.12, zawartej w normie PN-EN 1745.

Inne wyroby i materiały

Do wznoszenia konstrukcji murowych można stosować inne wyroby i materiały:

- cement spełniający wymagania norm PN-EN 197-1 i PN-EN 413-1,
- wapno budowlane odpowiadające wymaganiom normy PN-EN 459-1,
- piasek i inne kruszywa mineralne, których właściwości odpowiadają wymaganiom normy PN-EN 13139,
- kruszywa lekkie do betonów i zapraw spełniające wymagania określone w PN-EN 13055,
- wodę do betonów i zapraw zgodną z wymaganiami normy PN-EN 1008.

Stosowane spoiwa polimerowe i inne domieszki do zapraw powinny spełniać wymagania odpowiednich norm polskich lub aprobat technicznych.

Do klejenia pustaków ceramicznych należy stosować klej odpowiedni do wybranych pustaków (ich parametrów, rodzaju materiału oraz technologii zalecanej przez producenta).

Warunki przyjęcia na budowę materiałów i wyrobów do robót murowych

Wyroby i materiały do robót murowych mogą być przyjęte na budowę, jeśli spełniają następujące warunki:

- są zgodne z ich wyszczególnieniem i charakterystyką podaną w dokumentacji projektowej i specyfikacji technicznej (szczegółowej),
- każda jednostka ładunkowa lub partia elementów murowych luzem jest zaopatrzona w etykietę identyfikacyjną,
- wyroby i materiały konfekcjonowane są właściwie opakowane, firmowo zamknięte (bez oznak naruszenia zamknięcia) i oznakowane (pełna nazwa wyrobu, ewentualnie nazwa handlowa oraz symbol handlowy wyrobu),
- spełniają wymagane właściwości wskazane odpowiednimi dokumentami odniesienia,
- producent dostarczył dokumenty świadczące o dopuszczeniu do obrotu i powszechnego lub jednostkowego zastosowania wyrobów oraz karty techniczne (katalogowe) wyrobów lub firmowe wytyczne (zalecenia) stosowania wyrobów,
- spełniają wymagania wynikające z ich terminu przydatności do użycia (termin zakończenia robót murowych powinien się kończyć przed zakończeniem terminów przydatności do stosowania odpowiednich wyrobów).

Przyjęcie wyrobów i materiałów na budowę powinno być potwierdzone wpisem do dziennika budowy lub protokołem przyjęcia materiałów.

Warunki przechowywania materiałów i wyrobów do robót murowych

Materiały i wyroby do robót murowych powinny być przechowywane i magazynowane zgodnie z instrukcją producenta oraz wymaganiami odpowiednich dokumentów odniesienia tj. norm bądź aprobat technicznych.

Place składowe do przechowywania elementów murowych powinny być wygradzone, wyrównane i utwardzone z odpowiednimi spadkami na odprowadzenie wód opadowych oraz oczyszczone z zanieczyszczeń.

Pomieszczenie magazynowe do przechowywania materiałów i wyrobów niemrozoodpornych lub opakowanych powinno być kryte, suche oraz zabezpieczone przed zawilgoceniem, opadami atmosferycznymi, przemarznięciem i przed działaniem promieni słonecznych.

Wyroby w miejscu magazynowania należy przechowywać w partiach według rodzajów, typów, odmian, klas i gatunków, zgodnie z wymaganiami norm wyrobów, w sposób uporządkowany, zapewniający łatwość dostępu i przeliczenia. Elementy murowe należy przechowywać:

- a) w jednostkach ładunkowych,
- b) luzem w stosach (stupach) lub pryzmach.

Sposób układania jednostek ładunkowych, stosów pryzm powinien być zgodny z wymaganiami normy PN-B 12030.

Wyroby konfekcjonowane powinny być przechowywane w oryginalnych, zamkniętych opakowaniach w temperaturze powyżej +5°C a poniżej +35°C. Wyroby pakowane w worki powinny być układane na paletach lub drewnianej wentylowanej podłodze, w ilości warstw nie większej niż 10, o ile dokument odniesienia lub instrukcja producenta nie stanowią inaczej.

Cement i wapno suchogazzone luzem należy przechowywać w zasobnikach (zbiornikach) do cementu.

Kruszywa i piasek do zapraw można przechowywać na składowiskach otwartych, w warunkach zabezpieczających je przed zanieczyszczeniem, zmieszaniem z innymi asortymentami lub frakcjami kruszywa oraz nadmiernym zawilgoceniem (np. w specjalnie przygotowanych zasiekach).

Jeżeli nie ma możliwości poboru wody na miejscu wykonywania robót, to wodę należy przechowywać w szczelnych i czystych pojemnikach lub cysternach. Nie wolno przechowywać wody w opakowaniach po środkach chemicznych lub w takich, w których wcześniej przetrzymywano materiały mogące zmienić skład chemiczny wody.

3. Wymagania dotyczące sprzętu, maszyn i narzędzi

Ogólne wymagania dotyczące sprzętu podano w ST 00 Wymagania ogólne.

Sprzęt i narzędzia do wykonywania robót murarskich

Do wykonywania robót murarskich należy stosować:

A. Do wyznaczania i sprawdzania kierunku, wymiarów oraz płaszczyzn:

- pion murarski,

- łątę murarską,
- poziomnicę uniwersalną,
- łątę kierunkową,
- warstwomierz do wytyczenia poziomów poszczególnych warstw i do zaczepiania sznura oraz do wyznaczania kierunku,
- sznur murarski,
- kątownik murarski,
- wykroj.

B. Do przechowywania materiałów budowlanych na stanowisku roboczym:

- kastrę na zaprawę,
- szafel do zaprawy,
- szkopek do wody,
- palety na elementy murowe,
- wiadra.

C. Do obróbki elementów murowych:

- młotek murarski,
- kirkę,
- oskard murarski,
- przecinak murarski,
- packę murarską,
- specjalistyczne narzędzia do obróbki kamieni naturalnych.

D. Do murowania:

- kielnię murarską,
- czerpak,
- łopatę do zaprawy,
- rusztowania.

4. Wymagania dotyczące transportu

Ogólne wymagania dotyczące transportu podano w ST 00 Wymagania ogólne.

Transport i składowanie materiałów

Wyroby i materiały do robót murowych mogą być przewożone jednostkami samochodowymi i innymi.

Załadunek i wyładunek elementów murowych pakowanych w jednostki ładunkowe należy prowadzić urządzeniami mechanicznymi wyposażonymi w osprzęt widłowy, kleszczowy lub chwytakowy.

Załadunek i wyładunek elementów murowych przechowywanych luzem, wykonywany ręcznie zaleca się prowadzić przy maksymalnym wykorzystaniu sprzętu pomocniczego np. kleszcze, chwytaki, wciągniki, wózki.

Warunki transportu elementów murowych pakowanych w jednostki ładunkowe lub przechowywanych luzem powinny być zgodne z wymaganiami norm przedmiotowych dotyczących tych wyrobów oraz PN-B-12030.

Transport materiałów do robót murowych w opakowaniach też nie wymaga specjalnych urządzeń i środków transportu. W czasie transportu należy zabezpieczyć przewożone materiały w sposób wykluczający ich zawilgocenie i uszkodzenie opakowań. W przypadku dużych ilości materiałów zalecane jest przewożenie ich na paletach i użycie do załadunku oraz rozładunku urządzeń mechanicznych.

Do transportu wyrobów i materiałów w postaci suchych mieszanek, w opakowaniach papierowych zaleca się używać samochodów zamkniętych. Do przewozu wyrobów i materiałów w innych opakowaniach można wykorzystywać samochody pokryte plandekami lub zamknięte.

Cement i wapno suchogazzone luzem należy przewozić cementowozami. Wapno gaszone w postaci ciasta wapiennego można przewozić w skrzyniach lub pojemnikach stalowych.

Kruszywa można przewozić dowolnymi środkami transportu w warunkach zabezpieczających je przed zanieczyszczeniem, zmieszaniem z innymi asortymentami kruszywa lub jego frakcjami i nadmiernym zawilgoceniem.

5. Wymagania dotyczące wykonania robót

Ogólne zasady wykonania robót podano w ST 00 Wymagania ogólne.

5.1 Warunki przystąpienia do robót murowych

Przed przystąpieniem do murowania ścian należy odebrać roboty ziemne i fundamentowe sprawdzając zgodność ich wykonania z dokumentacją projektową i odpowiednimi szczegółowymi specyfikacjami technicznymi.

Przed przystąpieniem do wznoszenia murów nadziemia należy sprawdzić wymiary oraz kąty skrzyżowań ścian fundamentowych.

5.2 Ogólne zasady wykonywania robót murowych

Roboty murowe należy wykonywać zgodnie z dokumentacją projektową, niniejszą specyfikacją techniczną i zasadami sztuki murarskiej.

O ile w dokumentacji projektowej i/lub specyfikacji technicznej oraz dokumentach odniesienia wyrobów murowych nie podano inaczej, to:

- mury należy wykonywać warstwami z zachowaniem prawidłowego wiązania elementów murowych i grubości spoin tak, aby ściana stanowiła jeden element konstrukcyjny,

- elementy murowe powinny być układane na płask, a nie na rąb lub na stojąco,
- spoiny poprzeczne i podłużne w sąsiednich warstwach muru powinny być usytuowane mijankowo,
- mury należy wnosić możliwie równomiernie na całej ich długości,
- elementy murowe powinny być czyste i wolne od kurzu,
- przed wbudowaniem elementy murowe powinny być moczone, jeżeli takie wymaganie zawarto w dokumentach odniesienia lub instrukcji producenta wyrobu,
- stosowanie elementów murowych połówkowych przy murowaniu słupów i filarów, poza liczbą konieczną do uzyskania prawidłowego wiązania, jest niedopuszczalne,
- liczba elementów murowych połówkowych nie powinna przekraczać:
 - w murach konstrukcyjnych zbrojonych – 10%,
 - w murach konstrukcyjnych niezbrojonych – 15%,
 - w ścianach wypełniających, podokiennych i na poddaszu – 50%,
- konstrukcje murowe o grubości mniejszej niż 1 cegła, murowane na zaprawy zwykłe, mogą być wykonywane przy temperaturze powyżej 0°C, a murowane na zaprawy lekkie i klejowe mogą być wykonywane przy minimalnej temperaturze określonej przez producenta zaprawy,
- wykonywanie konstrukcji murowych o grubości 1 cegły i grubszych dopuszcza się przy temperaturze poniżej 0°C pod warunkiem stosowania środków umożliwiających wiązanie i twardnienie zaprawy, przewidzianych w specyfikacji technicznej, lub pod warunkiem dopuszczenia takiej możliwości przez producenta zaprawy,
- w przypadku przerwania robót na okres zimy lub z innych przyczyn, wierzchnie warstwy murów powinny być zabezpieczone przed szkodliwym działaniem czynników atmosferycznych.
- w przypadku łączenia ścian z pustaków na klej należy stosować się do wytycznych podanych przez producenta pustaków i kleju.

5.3 Organizacja robót murowych

Podstawowe zasady prawidłowej organizacji robót murowych:

- wykonywanie prac przez wykwalifikowanych murarzy,
- praca na murach w pojedynkę lub grupami (zespołami) o liczebności dostosowanej do rodzaju budowy,
- racjonalne urządzenie stanowiska murarskiego z dogodnym umieszczeniem materiałów budowlanych (najbliżej muru wolny pas szerokości 600 mm, dalej materiały, a za materiałami drogi transportowe),
- wznoszenie murów pasami o odpowiedniej wysokości,
- zastosowanie odpowiednich rusztowań (technicznie niezbędnych i ekonomicznie uzasadnionych),
- zaopatrzenie robotników we właściwy sprzęt murarski i ochronny,
- dostarczanie materiałów budowlanych do stanowiska roboczego w sposób wykluczający przestoje,
- zorganizowanie robót systemem ruchu równomiernego (podział budowy na działki).

Kategorie wykonania robót murowych na budowie

Kategoria A – roboty murarskie wykonuje należycie wyszkolony zespół pod nadzorem majstra murarskiego, stosuje się zaprawy produkowane fabrycznie, a jeżeli zaprawy są wykonywane na budowie to kontroluje się dozowanie składników i wytrzymałość zaprawy, natomiast jakość robót kontroluje osoba o odpowiednich kwalifikacjach, niezależna od wykonawcy.

Kategoria B – warunki określające kategorię A nie są spełnione a nadzór nad jakością robót może kontrolować odpowiednio wykwalifikowana osoba, upoważniona przez wykonawcę.

Sposoby murowania z cegieł, pustaków lub bloczków

Sposoby murowania z uwagi na rodzaj spoiny wsporczych:

- na spoiny zwykłe grubości od 8 do 15 mm,
- na spoiny pasmowe grubości od 8 do 15 mm,
- na spoiny cienkie grubości od 1 do 3 mm.

Sposoby murowania z uwagi na rodzaj złącza pionowego

- zwykle z rozprowadzeniem zaprawy na powierzchniach bocznych łączonych elementów,
- z wypełnieniem kieszeni zaprawą, polegające na dostawieniu do siebie na odpowiednią odległość elementów o odpowiednim kształcie powierzchni bocznych i zalaniu zaprawą otworów utworzonych na styku wyrobów,
- na pióro i wpust polegające na dostosowaniu do siebie elementów w taki sposób, by pióra jednego elementu weszły we wpusty drugiego elementu.

Techniki murowania na spoiny zwykłe:

- murowanie tradycyjne, na puste lub pełne spoiny,
- murowanie na wycisk,
- murowanie na docisk.

Ogólne zasady murowania na cienkie spoiny:

- elementy murowe pierwszej warstwy nakłada się bardzo dokładnie na mocnej zaprawie cementowej celem wyeliminowania ich nierównomiernego osiadania,
- położenie elementów pierwszej warstwy należy kontrolować za pomocą poziomicy lub niwelatora,

Ogólne zasady murowania ścianek działowych

Ścianki działowe z pustaków ceramicznych należy murować na kleju o wytrzymałości nie niższej niż 5 N/mm². Przy rozpiętości przekraczającej 5 m lub wysokości powyżej 2,5 m powinny być zbrojone. Zbrojenie powinno być zakotwione w spoinach nośnych na głębokość nie mniejszą niż 70 mm.

Ścianka powinna być połączona ze ścianami konstrukcyjnymi za pomocą strzępi zazębionych krytych.

5.4 Wymagania jakościowe robót murowych

Zgodnie z Warunkami technicznymi wykonania i odbioru robót budowlanych, część A, zeszyt 3 „Konstrukcje murowe”, wydanie ITB-2006 rok roboty murowe powinny spełniać odpowiednie wymagania jakościowe, takie jak:

Obrys muru

Dopuszczalne odchyłki od zaprojektowanych wymiarów nie powinny przekraczać:

- w wymiarach poziomych poszczególnych pomieszczeń ±20 mm,
- w wysokości kondygnacji ±20 mm,
- w wymiarach poziomych i pionowych całego budynku ±50 mm.

Grubość muru

Grubości murów w stanie surowym powinny być określone w dokumentacji projektowej. Dopuszczalne odchyłki wymiarowe nie powinny być większe niż:

- dopuszczalne odchyłki użytych elementów murowych w przypadku murów – ±10 mm,
- ±10 mm, w przypadku murów pełnych o grubości większej niż 1 cegła,
- ±20 mm, w przypadku murów szczelinowych.

Wymiary otworów (w świetle ościeży)

W przypadku otworów o wymiarach do 1000 mm dopuszczalne odchyłki wymiarowe wynoszą:

- szerokość + 6 mm, – 3 mm,
- wysokość + 15 mm, – 10 mm.

W otworach o wymiarach powyżej 1000 mm dopuszczalne odchyłki wymiarowe wynoszą:

- szerokość + 10 mm, – 5 mm,
- wysokość + 15 mm, – 10 mm.

Grubość spoin

Normatywne grubości i dopuszczalne odchyłki grubości spoin zwykłych wynoszą:

- w spoinach poziomych: grubość nominalna 10 mm, odchyłki + 5 mm, – 2 mm,
- w spoinach pionowych: grubość nominalna 10 mm, odchyłki + 5 mm, – 5 mm.

W murach przeznaczonych do tynkowania lub spoinowania nie należy wypełniać spoiny poziomej zaprawą na głębokość 5÷10 mm, licząc od lica muru, a przy powierzchniach muru, przy których jest umieszczone zbrojenie zewnętrzne, na głębokość nie mniejszą niż 10 mm i nie większą niż 20 mm.

Prawidłowość wykonania powierzchni i krawędzi muru

Dopuszczalne odchyłki wykonania powierzchni i krawędzi zestawiono w tablicy 7.

Tablica 7. Dopuszczalne odchyłki wykonania powierzchni i krawędzi muru

Rodzaj usterki	Dopuszczalne odchyłki	
	powierzchnie spoinowane	inne powierzchnie
1	2	3
Zwichrowania i skrzywienia powierzchni	nie więcej niż 3 mm/m i ogółem nie więcej niż 10 mm na całej powierzchni ściany pomieszczenia	nie więcej niż 6 mm/m i ogółem nie więcej niż 20 mm na całej powierzchni ściany pomieszczenia

Odchylenie krawędzi od linii prostej	nie więcej niż 2 mm/m i nie więcej niż jedno na długości 2 m	nie więcej niż 4 mm/m i nie więcej niż dwa na długości 2 m
Odchylenie powierzchni i krawędzi muru od kierunku pionowego	nie więcej niż 3 mm/m i ogólnie nie więcej niż 6 mm na wysokości kondygnacji oraz 20 mm na całej wysokości budynku	nie więcej niż 6 mm/m i ogólnie nie więcej niż 10 mm na wysokości kondygnacji oraz 30 mm na całej wysokości budynku
Odchylenie od kierunku poziomego górnych powierzchni każdej warstwy cegieł	nie więcej niż 1 mm/m i ogółem nie więcej niż 15 mm na całej długości budynku	nie więcej niż 2 mm/m i ogółem nie więcej niż 30 mm na całej długości budynku
Odchylenie od kierunku poziomego górnej powierzchni ostatniej warstwy pod stropem	nie więcej niż 1 mm/m i ogółem nie więcej niż 10 mm na całej długości budynku	nie więcej niż 2 mm/m i ogółem nie więcej niż 20 mm na całej długości budynku
Odchylenie przecinających się płaszczyzn od kąta przewidzianego w projekcie	nie więcej niż 3 mm	nie więcej niż 6 mm

6. Kontrola jakości robót

Ogólne zasady kontroli jakości robót podano w ST 00.

6.1 Badania przed przystąpieniem do robót murowych

Przed przystąpieniem do robót murowych należy odebrać roboty ziemne i fundamentowe oraz przeprowadzić badania wyrobów i materiałów, które będą wykorzystywane do wykonywania robót.

Odbiór robót poprzedzających wykonanie robót murowych

Roboty ziemne i fundamentowe należy odebrać zgodnie z wymaganiami odpowiednich szczegółowych specyfikacji technicznych.

Przed przystąpieniem do wznoszenia murów nadziemnych należy sprawdzić wymiary oraz kąty skrzyżowań ścian fundamentowych murowanych.

6.2 Badania materiałów

Badania należy przeprowadzić pośrednio na podstawie przedłożonych:

- deklaracji zgodności lub certyfikatów,
- zapisów dziennika budowy, protokołów przyjęcia materiałów na budowę,
- deklaracji producentów użytych wyrobów.

Konieczne jest sprawdzenie czy deklarowane lub zbadane przez producenta parametry techniczne odpowiadają wymaganiom postawionym w dokumentacji projektowej i niniejszej specyfikacji technicznej.

Materiały, których jakość budzi wątpliwości mogą być zbadane na wniosek zamawiającego przez niezależne laboratorium, zgodnie z wymaganiami odpowiednich norm.

6.3 Badania w czasie robót

Badania w czasie robót polegają na sprawdzeniu zgodności wykonywanych robót murowych z dokumentacją projektową, wymaganiami niniejszej specyfikacji i instrukcjami producentów. Badania te w szczególności powinny dotyczyć sprawdzenia zbrojenia oraz wewnętrznych części muru ulegających zakryciu, a także kontroli jakości zapraw wykonywanych na budowie.

6.4 Badania w czasie odbioru robót

Badania w czasie odbioru robót przeprowadza się celem oceny czy spełnione zostały wszystkie wymagania dotyczące wykonania robót murowych, w szczególności w zakresie:

- zgodności z dokumentacją projektową, specyfikacją techniczną wraz z wprowadzonymi zmianami naniesionymi w dokumentacji powykonawczej,
- jakości zastosowanych materiałów i wyrobów,
- prawidłowości oceny robót poprzedzających roboty murowe,
- jakości wykonania robót murowych.

Przy badaniach w czasie odbioru robót należy wykorzystać wyniki badań dokonanych przed przystąpieniem do robót i w trakcie ich wykonania oraz zapisy w dzienniku budowy dotyczące wykonanych robót.

Badania sprawdzające jakość wykonania robót murowych, według pkt. 4. Warunków technicznych wykonania i odbioru robót budowlanych, część A, zeszyt 3 „Konstrukcje murowe”, wydanie ITB-2006 r. oraz normy archiwalnej PN-68/B-10020:

- a) sprawdzenie zgodności z dokumentacją – powinno być przeprowadzone przez porównanie wykonanych konstrukcji z dokumentacją projektową, specyfikacją techniczną oraz ze zmianami naniesionymi w dokumentacji powykonawczej; sprawdzenia zgodności dokonuje się na podstawie oględzin zewnętrznych i pomiarów; pomiar długości i wysokości konstrukcji przeprowadza się z dokładnością do 10 mm; pomiar grubości murów i ościeży wykonuje się z dokładnością do 1 mm; za wynik należy przyjmować średnią arytmetyczną z pomiarów w trzech różnych miejscach,
- b) sprawdzenie prawidłowości wiązania elementów w murze, stykach i narożnikach – należy przeprowadzać przez oględziny w trakcie robót na zgodność z wymaganiami podanymi w pkt. 5. niniejszej specyfikacji,
- c) sprawdzenie grubości spoin i ich wypełnienia – należy przeprowadzać przez oględziny zewnętrzne i pomiar; pomiar dowolnie wybranego odcinka muru z dokładnością do 1 mm należy zawsze wykonać w przypadku murów licowych, natomiast w przypadku murów nielicowych – gdy na podstawie oględzin uznano, że grubość spoiny może być przekroczona; średnią grubość spoin poziomych należy obliczać przez odjęcie przeciętnej grubości elementu murowego od ilorazu wysokości zmierzonego odcinka muru (o wysokości co najmniej 1 m) i liczby warstw murowych; średnią grubość spoiny poziomej należy określać identycznie, mierząc poziomy odcinek muru; w przypadku różnic grubości poszczególnych spoin, sprawdzanie ich należy przeprowadzać oddzielnie, z dokładnością do 1 mm, na ściśle określonych odcinkach muru,
- d) sprawdzenie zbrojenia w czasie odbioru końcowego – należy przeprowadzać pośrednio na podstawie protokołów odbioru robót spisanych w trakcie wykonywania robót (pkt 6.3. niniejszej specyfikacji) i zapisów w dzienniku budowy; protokoły i zapisy powinny dotyczyć:
- sprawdzenia średnic zbrojenia, które powinno być wykonane suwmiarką z dokładnością do 0,5 mm,
 - sprawdzenia długości zbrojenia (całkowitej i poszczególnych odcinków), które powinno być wykonane taśmą stalową z dokładnością do 10 mm,
 - sprawdzenia rozstawienia i właściwego powiązania prętów oraz grubości ich otulenia, które powinno być wykonane z dokładnością do 1 mm,
- e) sprawdzenie odchylenia powierzchni od płaszczyzny oraz prostoliniowości krawędzi muru – należy przeprowadzać przez przykładanie w dwóch prostopadłych do siebie kierunkach, w dowolnym miejscu powierzchni muru, oraz do krawędzi muru, łaty kontrolnej długości 2 m, a następnie przez pomiar z dokładnością do 1 mm wielkości prześwitu między łatą a powierzchnią lub krawędzią muru,
- f) sprawdzenie pionowości powierzchni i krawędzi muru – należy przeprowadzać z dokładnością do 1 mm; badanie można wykonać pionem murarskim i przymiarem z podziałką milimetrową,
- g) sprawdzenie poziomości warstw murowych – należy przeprowadzać przyrządami stosowanymi do takich pomiarów np. poziomnicą murarską i łatą kontrolną lub poziomnicą węzową, a przy budynkach o długości ponad 50 m niwelatorem,
- h) sprawdzenie kątów pomiędzy przecinającymi się płaszczyznami dwóch sąsiednich murów – należy przeprowadzać mierząc z dokładnością do 1 mm odchylenie (prześwit) przecinających się płaszczyzn od kąta przewidzianego w projekcie; odchylenie (prześwit) mierzy się w odległości 1 m od wierzchołka sprawdzanego kąta; badanie można przeprowadzać stalowym kątownikiem murarskim, łatą kontrolną i przymiarem z podziałką milimetrową, zmierzony prześwit nie powinien przekraczać wartości podanych w tabelicy 7 niniejszej specyfikacji,
- i) sprawdzenie prawidłowości wykonania ścianek działowych, nadproży, gzymsów, przerw dylatacyjnych – należy przeprowadzać przez oględziny zewnętrzne i pomiar na zgodność z dokumentacją projektową i niniejszą specyfikacją techniczną,
- j) sprawdzenie liczby użytych wyrobów ułankowych – należy przeprowadzać w trakcie robót przez oględziny i stwierdzenie zgodności z wymaganiami podanymi w pkt. 5.3. niniejszej specyfikacji technicznej,

7. Wymagania dotyczące przedmiaru i obmiaru robót

Ogólne zasady przedmiaru i obmiaru podano w ST Wymagania ogólne 00.

Szczegółowe zasady obmiaru robót murowych

- Ilości poszczególnych konstrukcji murowych oblicza się wg wymiarów podanych w dokumentacji projektowej dla konstrukcji nieotynkowanych.
 - Fundamenty oblicza się w metrach sześciennych ich objętości. Jako wysokość fundamentu należy przyjmować wysokość od spodu fundamentu do poziomu pierwszej izolacji ściany.
 - Ściany oblicza się:
 - w metrach kwadratowych ich powierzchni
 - w metrach sześciennych ich objętości.
 - Ścianki działowe oblicza się w metrach kwadratowych ich powierzchni.
 - Wysokości ścian murowanych na fundamentach należy przyjmować od wierzchu fundamentu do wierzchu pierwszego stropu (nad podziemiem lub przyziemiem), a dla ścian wyższych kondygnacji od wierzchu stropu do wierzchu następnego stropu. Wysokość ścianki działowej należy przyjmować jako wysokość od wierzchu fundamentu lub stropu, na którym ustawiona jest ścianka do spodu następnego stropu.
 - Od powierzchni (wariant I) / objętości ścian (wariant II) należy odejmować:
 - powierzchnie (wariant I) / objętości (wariant II) konstrukcji betonowych lub żelbetowych (z wyjątkiem prefabrykowanych nadproży żelbetowych), jeśli wypełniają one więcej niż połowę grubości ściany lub ich objętość przekracza 0,01 m³,
 - powierzchnie (wariant I) / objętości (wariant II) kanałów spalinowych, dymowych lub wentylacyjnych murowanych z pustaków i ewentualnie obmurowanych ceglami lub płytkami,
- Wariant I**
- powierzchnie projektowanych otworów okiennych, drzwiowych i innych większych od 0,5 m²,

Wariant II

- objętości otworów i wnęk większych od 0,05 m³.
- Z powierzchni (wariant I) / objętości (wariant II) ścian nie potrąca się:
 - wszelkich bruzd instalacyjnych, niezależnie od ich wymiarów,
 - oparcie płyt, sklepień i belek stropowych,
 - części konstrukcji stalowych i drewnianych,
 - nadproży z cegieł lub prefabrykowanych,
 - wnęk na liczniki gazowe i elektryczne, niezależnie od ich wymiarów,
 - przewodów kominowych w ścianach wznoszonych łącznie z przewodami.
- Przy potrącaniu otworów i wnęk z powierzchni (wariant I) / objętości (wariant II) muru uwzględnia się wymiary:
 - dla otworów bez ościeżnic: w świetle muru,
 - dla otworów, w których ościeżnice są obmurowywane równocześnie ze wznoszeniem muru: w świetle ościeżnic,
 - dla otworów cyrklastych według wymiarów wpisanych w nie trójkątów równoramiennych.

Od powierzchni ścianek działowych należy odejmować powierzchnie otworów, liczone według projektowanych wymiarów w świetle ościeżnic, a w przypadku ich braku w świetle muru.

- Potrącane otwory w ścianach murowanych, dla których ustala się odrębne ceny wykonania ościeży, oblicza się w sztukach.

8. Wymagania dotyczące odbioru robót

Ogólne zasady odbioru robót podano w ST 00 Wymagania ogólne.

8.1 Odbiór częściowy

Odbiór częściowy polega na ocenie ilości i jakości wykonanej części robót. Odbioru częściowego robót dokonuje się dla zakresu określonego w dokumentach umownych, według zasad jak przy odbiorze ostatecznym robót.

Celem odbioru częściowego jest wczesne wykrycie ewentualnych usterek w realizowanych robotach i ich usunięcie przed odbiorem końcowym.

Odbiór częściowy robót jest dokonywany przez inspektora nadzoru w obecności kierownika budowy.

Protokół odbioru częściowego jest podstawą do dokonania częściowego rozliczenia robót (jeżeli umowa taką formę przewiduje).

8.2 Odbiór ostateczny (końcowy)

Odbiór końcowy stanowi ostateczną ocenę rzeczywistego wykonania robót w odniesieniu do ich zakresu (ilości), jakości i zgodności z dokumentacją projektową.

Odbiór ostateczny przeprowadza komisja powołana przez zamawiającego, na podstawie przedłożonych dokumentów, wyników badań oraz dokonanej oceny wizualnej.

Zasady i terminy powoływania komisji oraz czas jej działania powinna określać umowa.

Wykonawca robót obowiązany jest przedłożyć komisji następujące dokumenty:

- dokumentację projektową z naniesionymi zmianami dokonanymi w toku wykonywania robót,
- szczegółowe specyfikacje techniczne ze zmianami wprowadzonymi w trakcie wykonywania robót,
- dziennik budowy i książki obmiarów z zapisami dokonywanymi w toku prowadzonych robót,
- dokumenty świadczące o dopuszczeniu do obrotu i powszechnego zastosowania użytych materiałów i wyrobów budowlanych,
- protokoły odbioru robót ulegających zakryciu,
- protokoły odbiorów częściowych,
- instrukcje producentów dotyczące zastosowanych materiałów,
- wyniki badań laboratoryjnych, badań kominarskich i ekspertyzy.

W toku odbioru komisja obowiązana jest zapoznać się przedłożonymi dokumentami, przeprowadzić badania zgodnie z wytycznymi podanymi w niniejszej ST, porównać je z wymaganiami podanymi w dokumentacji projektowej i pkt. 5. niniejszej specyfikacji technicznej oraz dokonać oceny wizualnej.

Roboty murowe powinny być odebrane, jeżeli wszystkie wyniki badań są pozytywne, a dostarczone przez wykonawcę dokumenty są kompletne i prawidłowe pod względem merytorycznym.

Jeżeli chociażby jeden wynik badań był negatywny roboty murowe nie powinny być przyjęte. W takim przypadku należy przyjąć jedno z następujących rozwiązań:

- jeżeli to możliwe należy ustalić zakres prac korygujących, usunąć niezgodności robót z wymaganiami określonymi w dokumentacji projektowej i pkt. 5 niniejszej specyfikacji technicznej oraz przedstawić roboty murowe ponownie do odbioru,
- jeżeli odchylenia od wymagań nie zagrażają bezpieczeństwu konstrukcji i użytkownika oraz trwałości elementów murowych zamawiający może wyrazić zgodę na dokonanie odbioru końcowego z jednoczesnym obniżeniem wartości wynagrodzenia w stosunku do ustaleń umownych,
- w przypadku, gdy nie są możliwe podane wyżej rozwiązania wykonawca zobowiązany jest do usunięcia wadliwie wykonanych robót murowych, wykonania ich ponownie i powtórnego zgłoszenia do odbioru.

W przypadku niekompletności dokumentów odbiór może być dokonany po ich uzupełnieniu.

Z czynności odbioru sporządza się protokół podpisany przez przedstawicieli zamawiającego i wykonawcy.

Protokół powinien zawierać:

- ustalenia podjęte w trakcie prac komisji,
- ocenę wyników badań,

- wykaz wad i usterek ze wskazaniem sposobu ich usunięcia,
 - stwierdzenie zgodności lub niezgodności wykonania robót murowych z zamówieniem.
- Protokół odbioru końcowego jest podstawą do dokonania rozliczenia końcowego pomiędzy zamawiającym a wykonawcą.

8.3 Odbiór po upływie okresu rękojmi i gwarancji

Celem odbioru po okresie rękojmi i gwarancji jest ocena stanu konstrukcji murowych po użytkowaniu w tym okresie oraz ocena wykonywanych w tym okresie ewentualnych robót poprawkowych, związanych z usuwaniem zgłoszonych wad.

Odbiór po upływie okresu rękojmi i gwarancji jest dokonywany na podstawie oceny wizualnej konstrukcji murowych.

Pozytywny wynik odbioru pogwarancyjnego jest podstawą do zwrotu kaucji gwarancyjnej, negatywny do dokonania potrąceń wynikających z obniżonej jakości robót.

Przed upływem okresu gwarancyjnego zamawiający powinien zgłosić wykonawcy wszystkie zauważone wady w wykonanych konstrukcji murowych.

9. Podstawa płatności

Ogólne ustalenia dotyczące podstawy rozliczenia robót podano w ST 00 Wymagania ogólne.

9.1 Zasady rozliczenia i płatności

Rozliczenie robót murowych może być dokonane jednorazowo po wykonaniu pełnego zakresu robót i ich końcowym odbiorze lub etapami określonymi w umowie, po dokonaniu odbiorów częściowych robót.

Ostateczne rozliczenie umowy pomiędzy zamawiającym a wykonawcą następuje po dokonaniu odbioru pogwarancyjnego.

9.2 Podstawy rozliczenia wykonanego i odebranego zakresu robót murowych

Wariant I

Podstawy rozliczenia robót murowych stanowią określone w dokumentach umownych (kosztorysie ofertowym) ceny jednostkowe i ilości robót zaakceptowane przez zamawiającego.

Ceny jednostkowe wykonania robót murowych uwzględniają:

- przygotowanie stanowiska roboczego,
- dostarczenie do stanowiska roboczego materiałów, narzędzi i sprzętu,
- obsługę sprzętu,
- ustawienie i przestawienie drabin oraz lekkich rusztowań przestawnych umożliwiających wykonanie ścian, słupów, kominów i ścian nie wyższych niż 4,5 m,
- zabezpieczenie robót wykonanych przed rozpoczęciem wznoszenia konstrukcji murowych przed zanieczyszczeniem i uszkodzeniem w trakcie wykonywania robót murowych,
- przygotowanie zapraw murarskich wykonywanych na miejscu budowy,
- ocenę prawidłowości wykonania robót poprzedzających wykonanie konstrukcji murowych,
- wymurowanie konstrukcji murowych,
- wykonanie naroży i styków ścian, bruzd, gniazd oporowych oraz szczelin dylatacyjnych,
- wykonanie, sprawdzenie i odgruzowanie przewodów w trakcie robót,
- zamurowanie otworów kontrolnych,
- robocizna związana z obsadzeniem drzwiczek kontrolnych, wsporników, itp.,
- zamurowanie bruzd i przebić po wykonaniu robót instalacyjnych,
- usunięcie wad i usterek oraz naprawienie uszkodzeń powstałych w czasie murowania,
- oczyszczenie miejsca pracy z materiałów zabezpieczających roboty wykonane przed rozpoczęciem wznoszenia konstrukcji murowych,
- usunięcie gruzu i innych pozostałości, resztek i odpadów materiałów w sposób podany w szczegółowej specyfikacji technicznej (opisać sposób usunięcia pozostałości i odpadów),
- likwidację stanowiska roboczego,
- koszty pośrednie, zysk kalkulacyjny i ryzyko.

Sposób I

Ceny jednostkowe robót obejmują również koszty montażu, demontażu i pracy rusztowań niezbędnych do wykonania robót na wysokości powyżej 4,5 m od poziomu ich ustawienia oraz koszty pomostów i barier zabezpieczających.

Ceny jednostkowe nie obejmują podatku VAT.

Wariant II

Podstawę rozliczania robót murowych stanowi ustalona w umowie kwota ryczałtowa za określony zakres robót obejmujący konstrukcje murowe.

Kwota ryczałtowa obejmująca konstrukcje murowe uwzględnia koszty wykonania następujących robót murowych oraz prac z nimi związanych takich jak:

- przygotowanie stanowiska roboczego,
- dostarczenie do stanowiska roboczego materiałów, narzędzi i sprzętu,
- obsługę sprzętu,
- ustawienie i przestawienie drabin oraz lekkich rusztowań przestawnych umożliwiających wykonanie ścian, słupów, kominów i ścian nie wyższych niż 4,5 m,

- zabezpieczenie robót wykonanych przed rozpoczęciem wznoszenia konstrukcji murowych przed zanieczyszczeniem i uszkodzeniem w trakcie wykonywania robót murowych,
- przygotowanie zapraw murarskich wykonywanych na miejscu budowy,
- ocenę prawidłowości wykonania robót poprzedzających wykonanie konstrukcji murowych,
- wymurowanie konstrukcji murowych,
- wykonanie naroży i styków ścian, bruzd, gniazd oporowych oraz szczelin dylatacyjnych,
- wykonanie, sprawdzenie i odgruzowanie przewodów w trakcie robót,
- zamurowanie otworów kontrolnych,
- robocizna związana z obsadzeniem drzwiczek kontrolnych, wsporników, itp.,
- zamurowanie bruzd i przebieg po wykonaniu robót instalacyjnych,
- usunięcie wad i usterek oraz naprawienie uszkodzeń powstałych w czasie murowania,
- oczyszczenie miejsca pracy z materiałów zabezpieczających roboty wykonane przed rozpoczęciem wznoszenia konstrukcji murowych,
- usunięcie gruzu i innych pozostałości, resztek i odpadów materiałów w sposób podany w szczegółowej specyfikacji technicznej (opisać sposób usunięcia pozostałości i odpadów),
- likwidację stanowiska roboczego,
- koszty pośrednie, zysk kalkulacyjny i ryzyko.

1.9 SST Nadproża stalowe

CPV: 45223100-7 Montaż konstrukcji metalowych

1. Wstęp

1.1 Przedmiot SST

Przedmiotem niniejszej specyfikacji technicznej są wymagania dotyczące wykonania i odbioru robót związanych z wykonaniem nadproży stalowych w budynku garażu.

1.2 Zakres stosowania SST

Specyfikacja techniczna stanowi dokument przetargowy i kontraktowy przy zleceniu i realizacji robót wymienionych w pkt 1.1.

1.3 Zakres robót objętych SST

Szczegółowy zakres i lokalizacja nadproży stalowych zgodnie z projektem.

1.4 Określenia podstawowe

Wg ST 00 - Ogólna Specyfikacja Techniczna.

2. Wymagania dotyczące właściwości wyrobów budowlanych

Do konstrukcji nadproży stalowych stosuje się:

2.1 Wyroby walcowane

Dwuteowniki wg PN-H 93452:2005

Blachy gorącowalcowane wg PN-EN 10034

Płaskowniki wg PN-EN 10058

2.2 Śruby

Jako łączniki występują połączenia na śruby.

Do konstrukcji stalowych stosuje się:

a) śruby z łbem sześciokątnym wg PN-EN-ISO 4014:2002

- stan powierzchni wg PN-EN 26157-3:1998

- tolerancje wg PN-EN 20898-7:1997

- własności mechaniczne wg PN-EN 20898-7:1997

b) nakrętki sześciokątne wg PN-EN-ISO 4034:2002

- własności mechaniczne wg PN-82/M-82054/09, częściowo zast. PN-EN 20898-2:1998

c) podkładki okrągłe zgrubne wg PN-ISO 7091:2003

Wszystkie łączniki winny być cechowane: śruby i nakrętki wywalcowane cechy na główkach.

2.3 Siatki Rabitza

Siatki Rabitza z drutu gotego żarzonego o oczkach prostokątnych lub kwadratowych. Tkana wg normy BN-90/5032-01.

2.4 Beton

Wg 1.4 SST Betonowanie.

Ogólne wymagania dotyczące materiałów

Materiały jak belki stalowe, śruby metalowe powinny być nowe i dostosowane do celu, któremu mają służyć, odpowiadać wymiarom i wymaganiom jakościowym określonym w normach lub świadectwu dopuszczenia do stosowania w budownictwie. Do wykonywania ślusarki metalowej należy stosować powszechnie produkowane materiały stalowe, odpowiadające wymaganiom norm. Do łączenia poszczególnych elementów i segmentów budowlanych oraz wyrobów ślusarki metalowej należy stosować śruby i nakrętki, które odpowiadają wymaganiom normy. Warunki przechowywania elementów, materiałów pomocniczych oraz materiałów do łączenia powinny zapewniać stałą gotowość ich użycia do produkcji. Materiały powinny być przechowywane w pomieszczeniach krytych zamkniętych o wilgotności do 70% lub w magazynach półotwartych z bocznymi osłonami przeciwdeszczowymi. Dopuszcza się przejściowe magazynowanie w magazynach otwartych po uprzednim zabezpieczeniu przed korozją i wpływami atmosferycznymi. Wszystkie oczyszczone materiały i elementy należy składować suche w taki sposób, aby nie działały na nie żadne szkodliwe wpływy.

3. Wymagania dotyczące sprzętu, maszyn i narzędzi

3.1 Sprzęt do montażu i transportu konstrukcji

Do transportu i montażu konstrukcji należy używać żurawi, wciągarek, dźwigników, podnośników oraz innych urządzeń. Urządzenia dźwigowe, zawiesia i trawersy podlegające przepisom o dozorcze technicznym powinny być dostarczane wraz z odpowiednimi, aktualnymi dokumentami, które uprawniają do ich eksploatacji.

3.2 Sprzęt do prac spawalniczych

Używany sprzęt do prac spawalniczych powinien umożliwić wykonanie złączy zgodnie z technologią spawania i dokumentacją konstrukcyjną. Spadki napięcia prądu zasilającego nie powinny być większe niż 10%. Eksploatacja sprzętu powinna być zgodna z jego instrukcją użytkowania. Stanowiska spawalnicze powinny być odpowiednio przygotowane:

- spawarki powinny stać na odizolowanym podwyższeniu i być zabezpieczone od wpływów atmosferycznych,
- sprzęt pomocniczy powinno przechowywać się w zamkniętych pomieszczeniach,
- stanowisko robocze powinno być urządzone zgodnie z obowiązującymi przepisami BHP i p.poż, zabezpieczone od wpływów atmosferycznych, odpowiednio oświetlone, a także z dostateczną wentylacją. Stanowisko robocze powinno być odebrane przez Inżyniera.

4. Wymagania dotyczące transportu

Wg ST 00 - Ogólna Specyfikacja Techniczna.

5. Wymagania dotyczące wykonania robót

Wg ST 00 - Ogólna Specyfikacja Techniczna.

5.1 Osadzenie nadproża

Nadproża stalowe z dwuteowników IPE120 połączonych ze sobą śrubami. Do montażu belek stalowych można przystąpić po podstemplowaniu przyległych do otworu części stropów obu pomieszczeń. Należy wykonać bruzdę z jednej strony ściany w celu umieszczenia pierwszej belki nadprożowej. Belkę stalową osadzić należy na poduszce z zaprawy montażowej, klinując belkę i zalewając wolną przestrzeń nad i za belką betonem. Belki nadprożowe zespolić ze sobą śrubami M10. Belki owinąć siatką Rabitza.

5.2 Wykonywanie elementów ślusarskich ze stali

Materiały hutnicze stosowane do ślusarskich wyrobów i elementów budowlanych powinny być oczyszczone z rdzy, zgorzeliny, smaru, brudu i tym podobnych.

5.3 Cięcie

Przez cięcie należy rozumieć: odcinanie, przecinanie, wycinanie, przycinanie, nadcinanie, rozcinanie, okrawanie i ścinanie. Do cięcia zaleca się stosować: nożyce ręczne, piłki ramowe, przecinaki, wycinaki, piły tarczowe i ramowe. Ze wszystkich krawędzi powstałych po cięciu należy starannie usunąć zadziory, rąbki, w szczególności należy usunąć ostrość i zadziory wszędzie tam, gdzie mogły powstać uszkodzenia, pogorszenie jakości powierzchni, działania elementu lub niebezpieczeństwo wypadku. Dokładność kątowa cięcia powinna być zachowana zgodnie z dokumentacją

5.4 Wykonanie otworów

Wiercenie lub przebijanie otworów nie powinno powodować dostrzegalnego dodatkowego ubytku materiału ani na jego powierzchni, ani wewnątrz otworu. Wewnętrzna powierzchnia otworu powinna mieć czysty metaliczny połysk. Krawędzie otworów powinny być oczyszczone z zadziorów przez sfazowanie.

5.5 Wykonywanie połączeń

Śruby i nakrętki powinny odpowiadać wykonaniu wg obowiązującej normy. Łączone części powinny mieć powierzchnie oczyszczone, a nierówności powstałe po cięciu usunięte. Dopuszczalny skos otworów do połączeń na śruby powinien umożliwiać prostopadłe ustawienie śruby do łączonych powierzchni części. Łeb i nakrętka powinny przylegać do nich na całej powierzchni przyługowej.

6. Kontrola jakości robót

Wg ST 00 - Ogólna Specyfikacja Techniczna.

Kontrola jakości materiałów wyjściowych polega na sprawdzeniu zaświadczeń o jakości i świadectw wystawionych przez producentów lub huty. Przy odbiorze materiałów sprawdzeniu podlegają podstawowe wymiary, stan powierzchni oraz znaki zgodności z normami. Sprawdzenie wymiarów należy przeprowadzić uniwersalnymi przyrządami pomiarowymi lub sprawdzianami. Sprawdzenie stanu powierzchni i wykończenia należy przeprowadzić wzrokowo w jasnym rozproszonym świetle z odległości nie mniejszej niż 50 cm, o ile normy przedmiotowe nie określają inaczej. W przypadkach wątpliwych i koniecznych powinny być wykonane badania laboratoryjne przed przekazaniem materiałów do produkcji elementów. Zakupiona partia stali musi posiadać zaświadczenie o jakości. Wszystkie badania i pomiary będą przeprowadzane zgodnie z wymaganiami Norm lub Aprobac Technicznych przez jednostki posiadające odpowiednie uprawnienia budowlane. Kontrola jakości wykonania robót polega na zgodności wykonania robót z Dokumentacją Projektową, Specyfikacją Techniczną i poleceniami Inspektora nadzoru.

7. Wymagania dotyczące obmiaru robót

Wg ST 00 - Ogólna Specyfikacja Techniczna.

8. Wymagania dotyczące odbioru robót

Wg ST 00 - Ogólna Specyfikacja Techniczna.

Celem odbioru jest protokolarne dokonanie finalnej oceny rzeczywistego wykonania robót w odniesieniu do ich ilości, jakości i wartości. Gotowość do odbioru zgłasza Wykonawca wpisem do dziennika budowy przedkładając Inspektorowi nadzoru do oceny i zatwierdzenia dokumentację powykonawczą robót. Przy odbiorze elementów metalowych wbudowanych powinny zostać sprawdzone:

- prawidłowość osadzenia elementu w konstrukcji budowlanej
- zgodność wbudowanego elementu z projektem

- inne, których sprawdzenie komisja odbioru uzna za niezbędne dla jakości wykonanych robót. Roboty uznaje się za wykonane zgodnie z Dokumentacją Projektową, ST i wymaganiami Inwestora, jeżeli wszystkie badania kontrolne dały wyniki pozytywne. Podstawę odbioru robót powinny stanowić następujące dokumenty: dokumentacja techniczna, dziennik budowy, protokoły odbioru poszczególnych etapów robót, protokoły obioru materiałów i wyrobów, wyniki badań laboratoryjnych, ekspertyzy.

9. Podstawa płatności

Wg ST 00 - Ogólna Specyfikacja Techniczna.

1.10 SST Montaż prefabrykatów betonowych

CPV: 45223821-7 Elementy gotowe

1. Wstęp

1.1 Przedmiot SST

Przedmiotem specyfikacji technicznej są wymagania dotyczące wykonania i odbioru robót związanych z montażem prefabrykowanych elementów konstrukcyjnych budynku.

1.2 Zakres stosowania SST

Specyfikacja techniczna stanowi dokument przetargowy i kontraktowy przy zleceniu i realizacji robót wymienionych w pkt 1.1.

1.3 Zakres robót objętych SST

Szczegółowy zakres i lokalizacja nadproży stalowych zgodnie z projektem.

1.4 Określenia podstawowe

Wg ST 00 - Ogólna Specyfikacja Techniczna.

2. Wymagania dotyczące właściwości wyrobów budowlanych

2.1 Prefabrykowana płyta stropowa FILIGRAN

Strop zespolony składa się z prefabrykowanej płyty żelbetowej grubości 5 – 7 cm stanowiącej jednocześnie szalunek oraz nadbetonu monolitycznego. W płycie znajduje się całe dolne zbrojenie w postaci prętów lub siatek zbrojeniowych, a wystające kratownice ponad powierzchnię płyty zespalają ją z nadbetonem wylewanym na budowie. W strefie nadbetonu w zależności od potrzeb układane jest zbrojenie podporowe, łącznikowe styków płyt, górne przęsłowe lub krzyżowe.

2.2 Nadproże typu L19

Belki nadprożowe o kształcie litery L (o szerokości 9 i wysokości 19 cm) należy stosować wg informacji zawartych w Dokumentacji projektowej.

3. Wymagania dotyczące sprzętu, maszyn i narzędzi

Ogólne wymagania dotyczące sprzętu podano w ST 00 Wymagania ogólne.

4. Wymagania dotyczące transportu

Ogólne wymagania dotyczące transportu podano w ST 00 Wymagania ogólne.

Transport, rozładunek i składowanie prefabrykowanych płyt stropowych FILIGRAN

Płyty prefabrykowane transportuje się samochodami ciężarowymi w pozycji poziomej, z kratownicami skierowanymi do góry. Podczas transportu elementy powinny być zabezpieczone przed przemieszczeniem się, należy zwrócić uwagę aby przy załadunku i rozładunku nie dopuścić do uderzania elementami o siebie i inne przedmioty. Płyty przewozi się na drewnianych przekładkach. Podczas rozładunku należy sprawdzić czy nie ma widocznych uszkodzeń i pęknięć płyt podczas transportu. Do rozładunku należy przygotować odpowiednie zawiesia linowe lub trawers, a haki należy zaczepiać w węzłach kratownic stalowych – pod zagięcia prętów w miejscach styków krzyżulców z prętem górnym kratownicy [rys.1,2]. Haków nie wolno zaczepiać za pręt górny kratownicy, pomiędzy węzłami kratownic. Odległość od miejsca zaczepienia haków zawiesi do krawędzi płyty, powinna wynosić około 1/5 całkowitej długości elementu. Płyty na ogół montowane są z „kót” ale w przypadku składowania na budowie należy przygotować równie i stabilne podłoże. Pierwsza płyta powinna leżeć na kantórkach ~ 16 x 16 cm o długości nie mniejszej jak szerokość prefabrykatu. Następne płyty przekłada się deskami ~ 15 x 2 cm jedna nad drugą ułożone na kratownicy przez całą szerokość prefabrykatu. Przy płytach dłuższych jak 6 mb należy zastosować trzy punkty podparcia, a ilość warstw nie może przekroczyć ośmiu [rys. 3].

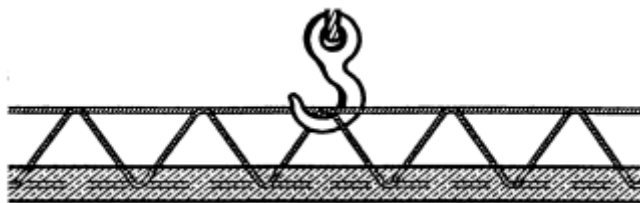

Rys. 2 Sposób zamocowania haka za kratownicę

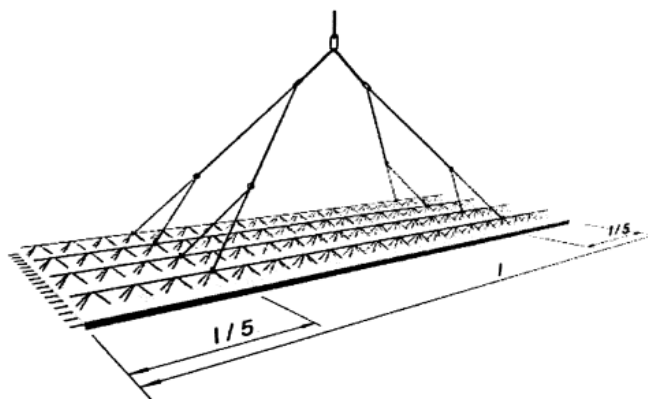

Rys. 3 Sposób zamocowania zawiesia linowego

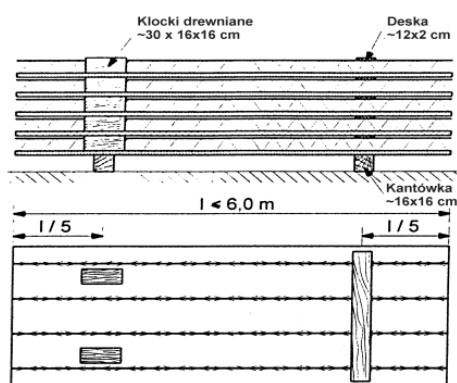

Rys. 4 Sposób składowania płyt

5. Wymagania dotyczące wykonania robót

Wg ST 00 - Ogólna Specyfikacja Techniczna.

5.1 Wykonanie stropu z płyt FILIGRAN

Przygotowanie do betonowania

Płyty należy układać zgodnie z planem montażowym. W fazie montażowej odpowiednią wytrzymałość zapewnia 5-cio centymetrowa płyta prefabrykowana oraz kratownice przestrzenne. Przed ich ułożeniem należy sprawdzić wykonanie i właściwe wypoziomowanie podpór stałych (ściany, podciągi) i podpór montażowych. Rozstaw podpór montażowych w zależności od grubości stropu wynosi od 1,40 do 2,10 mb. Rygi muszą być ustawione prostopadłe do kratownic będących w płycie. Podparcie montażowe przy krawędzi płyt jest niezbędne jeżeli płyty opierają się na podporze stałej na głębokość mniejszą niż 3,5cm lub gdy nie jest możliwe stwierdzenie, że co drugi dolny węzeł kratownicy w płycie jest nad podporą. Skrajne podpory montażowe należy ustawiać w odległości ~ 30 cm od podpory stałej. Powyżej rozpiętości 5 mb w uzgodnieniu z konstruktorem można stosować odwrotną strzałkę ugięcia. Przy wykonywaniu obiektów wielokondygnacyjnych podpory montażowe pod wykonywanym (betonowanym) stropem mogą być ustawione na stropie, w którym wytrzymałość betonu osiągnęła już wytrzymałość projektowaną, a rozpiętość przęseł stropu jest nie większa niż 5 mb. W innym wypadku podpory montażowe muszą być ustawione przez dwie kondygnacje. W sytuacji gdy płyty opierają się na podporze stałej więcej jak 4 cm należy układać płyty na podlewce z zaprawy cementowej o konsystencji gęstoplastycznej, zaprawę układa się bezpośrednio przed położeniem prefabrykatu, z niewielkim naddatkiem na wcisk. Grubość podlewki z zaprawy powinna wynosić 10 – 20 mm. Po tej czynności należy sprawdzić poziomy. Przy mniejszej głębokości oparcia można układać bez zaprawy bezpośrednio na podporze. Montaż płyt prefabrykowanych odbywa się bezpośrednio z „kół” lub z wcześniej przygotowanych stosów na placu składowym przy użyciu dźwigu o odpowiednim tonażu i wysięgu (1 m² płyty waży ~ 125 kg). Każda płyta powinna być ponumerowana i należy ją układać w miejscu i kierunku przewidzianym w planie montażowym. Płyty w czasie podnoszenia, transportu dźwigiem i układania muszą znajdować się w pozycji poziomej. Po ich ułożeniu na podporach należy sprawdzić dolną powierzchnię płyt, czy nie ma pęknięć, czy styki i szczelina na całej długości płyt są równe w pionie i poziomie. Następnie należy odeskować otwory technologiczne i krawędzie stropu do jego pełnej wysokości. Dodatkowe otwory, które nie zostały wykonane w zakładzie prefabrykacji, mogą być wykonane na budowie przez nawiercenie płyt stropowych od spodu. Wiercenie płyt od góry może uszkodzić gładką powierzchnię dolną płyty.

Przed betonowaniem stropu powierzchnię górną prefabrykatu należy oczyścić ze zbędnych kawałków drewna, styropianu, papierów itp. Następnie należy zwilżyć obficie wodą, gwarantuje to lepsze zespolenie betonu w prefabrykacie z betonem wylewanym na budowie. Następnie przygotować należy zbrojenie w zależności od potrzeb zgodnie z wytycznymi zawartymi w dokumentacji technicznej stropu i układamy na płytach wg opisu w planie montażowym, np.: zbrojenie styków płyt, zbrojenie dolne poprzeczne i krzyżowe, zbrojenie górne w postaci prętów lub siatek, zbrojenie przypodporowe, zbrojenie wierców. Przed ułożeniem nadbetonu należy jeszcze raz skontrolować:

- prawidłowość rozłożenia płyt i zbrojenia zgodnie z planem montażowym

- poziom , odpowiednią ilość i stabilność podpór montażowych
- czy nie ma przesunięć między płytami na stykach
- czy wszystkie niezbędne do zatopienia w betonie instalacje zostały rozłożone.

Betonowanie

Beton dostarczony na budowę musi mieć klasę i konsystencję określoną w dokumentacji technicznej stropu jednak nie mniejszą jak B-20 wg normy PN-88/B-06250. Beton należy rozprowadzać równomiernie poczynając od wieńców i nie dopuszczając do wylania dużej ilości betonu w jednym miejscu. Beton należy starannie zawibrować przy podporach stałych wibratorem węgłbnym. Podczas betonowania należy zwracać uwagę na prawidłowe położenie zbrojenia nie dopuszczając do jego przemieszczania i wymaganą otulinę, dodatkowo należy kontrolować strop od spodu sprawdzając ugięcia i przesunięcia oraz szczeliny stykowe płyt. Po uzyskaniu przez beton 80% projektowanej wytrzymałości można pod nadzorem upoważnionej osoby usunąć podpory montażowe. Po zdemontowaniu podpór, wymurowaniu ścianek działowych i ułożeniu wszystkich warstw stropowych należy zaszpachlować szczeliny stykowe płyt i oczyścić łączenia płyt z podporami stałymi z pozostałości mleczka betonowego. Po tych zabiegach powierzchnia dolna stropu przygotowana jest do dalszego wykończenia wewnętrznego. W sprawach nie ujętych w niniejszej instrukcji należy stosować ogólnie przyjęte przepisy stosowane w budownictwie przy wykonywaniu tego rodzaju zadań ze szczególnym uwzględnieniem przepisów BHP. Stosowanie zaleceń instrukcji montażu zapewni prawidłowe wykonanie stropu zespolonego z użyciem prefabrykowanych płyt stropowych typu FLIGRAN o wysokiej jakości, o dowolnym kształcie, bez stosowania szalunków, z gładką nie wymagającą tynkowania powierzchnią dolną stropu.

5.2 Montaż nadproży typu L19

Prefabrykat powinien być ułożony na równo rozłożonej warstwie zaprawy o wytrzymałości na ściskanie określonej w projekcie. Jeżeli w projekcie nie przewidziano inaczej, grubość warstwy zaprawy powinna być nie mniejsza niż 10 mm i nie większa niż 20 mm. Przy montażu prefabrykatów należy zwracać uwagę na dokładne ich ułożenie w poziomie. Szczególnie należy zwrócić uwagę na spoziomowane i usztywnione drewniane „rygi”, podpierające płyty do chwili należytego stwardnienia betonu wieńców i nadproży ścian nośnych oraz zaprawy w „zamykach”.

6. Kontrola jakości

Wg ST 00 - Ogólna Specyfikacja Techniczna.

6.1 Prefabrykaty

Dla każdego prefabrykatu powinno być wydane przez producenta świadectwo jakości. Podstawą wydania świadectwa jakości są bezpośrednie oględziny i pomiary belki/płyty przy odbiorze oraz dokumenty świadczące o wykonaniu elementu zgodnie z projektem.

Dokumentami tymi są przede wszystkim:

- protokół badań jakości kruszywa, cementu i wody
- receptury mieszanki betonowej
- atesty materiałów (cement, stal) wystawione przez producentów
- protokoły badań jakości betonu – wytrzymałość, mrozoodporność, nasiąkliwość, wodoszczelność
- zapisy w „Dzienniku produkcji” o odbiorach cząstkowych i przebiegu procesu produkcyjnego dokonanych przez nadzór techniczny
- protokoły ewentualnych badań jakości betonu metodami nieniszczącymi

6.2 Montaż prefabrykatów

Przy montażu swobodnym prefabrykatów należy sprawdzić ustawienie podpór konstrukcyjnych. Przy montażu prefabrykatów należy sprawdzić:

- osiowość i pionowość ich ustawienia
- wielkość przesunięć w poziomie i pionie
- szerokość spoin i dokładność wypełnienia spoin.

Przed zamocowaniem prefabrykatu podporami montażowymi i odcięciem z haka żurawia należy sprawdzić prawidłowość oparcie prefabrykatu na podporze. Montaż elementów prefabrykowanych powinien odbywać się zgodnie z technologią montażu opracowaną przez producenta.

6.3 Bieżąca kontrola jakości

Bieżąca kontrolę jakości montażu i jakości wykonania robót związanych z montażem konstrukcji z elementów prefabrykowanych powinien wykonywać kierownik budowy poprzez odpowiednią odpowiednią służbę kontroli.

7. Wymagania dotyczące obmiaru

Wg ST 00 - Ogólna Specyfikacja Techniczna.

Jednostką obmiaru jest 1 sztuka lub 1m (1m²) zamontowanego prefabrykatu betonowego.

8. Wymagania dotyczące odbioru

Wg ST 00 - Ogólna Specyfikacja Techniczna.

9. Podstawa płatności

Wg ST 00 - Ogólna Specyfikacja Techniczna.

1.11 SST Drewniana konstrukcja więźby dachowej

CPV: 45261000-6 Wykonywanie pokryć i konstrukcji dachowych

1. Wstęp

1.1 Przedmiot SST

Przedmiotem specyfikacji technicznej są wymagania dotyczące wykonania i odbioru robót związanych z wykonaniem drewnianej konstrukcji więźby dachowej dla budynku usługowego.

1.2 Zakres stosowania SST

Specyfikacja techniczna stanowi dokument przetargowy i kontraktowy przy zleceniu i realizacji robót wymienionych w pkt 1.1.

1.3 Zakres robót objętych SST

Specyfikacja obejmuje następujący zakres robót:

- Dostawę tarcicy budowlanej nasyconej na plac budowy,
- pomiary kontrolne stanu wykonania konstrukcji ścian i stropu budynku w zakresie geometrycznej zgodności z dokumentacją projektową, specyfikacją techniczną oraz innymi dokumentami sporządzonymi w trakcie realizacji robót: polecenia inspektora nadzoru, protokoły odbioru robót częściowych, itp.,
- wykonanie tradycyjnej, drewnianej konstrukcji więźby dachowej wraz z usztywnieniami połaciowymi poprzecznymi i podłużnymi (wiatrownice, stężenia kalenicowe itp.),
- zabezpieczenie węzłów blachami montażowymi, klamrami ciesielskimi itp.
- założenie folii wiatrowej i mocowanie kontrłat,
- wykonanie łączenia połaci dachowej,
- czynności kontrolne, sprawdzające i czynności odbiorowe konstrukcji więźby dachowej.

1.4 Określenia podstawowe

Wg ST 00 - Ogólna Specyfikacja Techniczna.

2. Wymagania dotyczące właściwości wyrobów budowlanych

Materiały stosowane do wykonywania pokryć dachowych powinny mieć:

- Aprobaty Techniczne lub być produkowane zgodnie z obowiązującymi normami,
- Certyfikat lub Deklaracje Zgodności z Aprobata Techniczną lub z PN,
- Certyfikat na znak bezpieczeństwa,
- Certyfikat zgodności ze zharmonizowaną normą europejską wprowadzoną do zbioru norm polskich,
- na opakowaniach powinien znajdować się termin przydatności do stosowania.

Sposób transportu i składowania powinien być zgodny z warunkami i wymaganiami podanymi przez producenta. Wykonawca obowiązany jest posiadać na budowie pełną dokumentację dotyczącą składowanych na budowie materiałów przeznaczonych do wykonania pokryć dachowych.

Drewno

Drewno lite, drewno stosowane do konstrukcji powinno spełniać wymagania podane w PN-82/D-09421, PN-EN 518 lub PN-EN 519. Klasy wytrzymałościowe drewna litego należy przyjmować zgodnie z PN-EN-338. Wilgotność drewna iglastego nie powinna być wyższa niż:

- a) 18% w konstrukcjach chronionych przed zawilgoceniem,
- b) 23% w konstrukcjach pracujących na otwartym powietrzu. Tarcica powinna być przed użyciem sprawdzona i zakwalifikowana zgodnie z wymaganiami PN-82/D-94021

Klasy wytrzymałości drewna

System klas wytrzymałości łączy grupy klasy jakości i gatunki drewna o podobnych właściwościach mechanicznych. Norma EN 338 określa system klas wytrzymałościowych dla wszystkich gatunków drewna iglastego i liściastego nadających się do zastosowań w konstrukcjach budowlanych. Dla każdej klasy w tabelicy 1 normy podano wartości charakterystyczne: wytrzymałości, modułów sprężystości oraz gęstości. Klasy dla gatunków iglastych i topoli oznaczono literą C, a dla gatunków liściastych literą D. Każda z klas jest ponadto oznaczona liczbą będącą wartością wytrzymałości na zginanie wyrażoną w niutonach na milimetr kwadratowy, np. D30 oznacza drewno liściaste o wytrzymałości charakterystycznej na zginanie równej 30 N/mm². Zakwalifikowanie danej populacji drewna do klasy wytrzymałości następuje na podstawie oceny wizualnej (zgodnie z wymaganiami PN-EN 518), albo na podstawie pomiarów metodami nieniszczącymi jednej lub kilku właściwości, albo na podstawie kombinacji obydwu metod. Klasyfikacja przeprowadzana maszynowo powinna spełniać wymagania PN-EN 519. Wartości charakterystyczne powinny być oznaczone zgodnie z PN-EN 384. Przez populację drewna rozumie się materiał, którego dotyczą określone wartości charakterystyczne. Populację drewna określają: gatunek drewna, jego pochodzenie i klasa wytrzymałości. Jeżeli wartości charakterystyczne wytrzymałości na zginanie, gęstość i wartości średnie modułu sprężystości wzdłuż włókien dla populacji drewna są większe lub równe podanym w normie dla pewnej klasy wytrzymałości, to tę populację drewna można zaliczyć do tej klasy.

Według PN-B-03150:2000 w konstrukcjach drewnianych należy stosować drewno iglaste, a stosowanie innych gatunków drewna dopuszcza się tylko w uzasadnionych przypadkach. W związku z tym w załączniku Z-2.2.3 normy podano wartości charakterystyczne wytrzymałości, modułów sprężystości i gęstości dla klas wytrzymałościowych wybranych dla krajowego drewna iglastego o wilgotności 12%. Drobne

elementy konstrukcyjne, takie jak: wkładki, klocki, itp., należy wykonywać z drewna dębowego, grzechodrzewiowego (akacjowego) lub innego, podobnie twardego. Wilgotność drewna litego stosowanego na elementy konstrukcyjne nie powinna przekraczać 18% w konstrukcjach chronionych przed zawilgoceniem oraz 23% w konstrukcjach pracujących na otwartym powietrzu. W normie PN-B-03150:2000 wprowadzono następujące oznaczenia cech wytrzymałościowych, sprężystych i gęstości drewna litego:

f_{mk} - wytrzymałość charakterystyczna na zginanie

f_{cok} - wytrzymałość charakterystyczna na ściskanie wzdłuż włókien

f_{c90k} - wytrzymałość charakterystyczna na ściskanie w poprzek włókien

f_{tok} - wytrzymałość charakterystyczna na rozciąganie wzdłuż włókien

f_{t90k} - wytrzymałość charakterystyczna na rozciąganie w poprzek włókien

f_{vk} - wytrzymałość charakterystyczna na ścianie

E_{0mean} - średni moduł sprężystości wzdłuż włókien

$E_{0,5}$ - gwarantowany moduł sprężystości wzdłuż włókien

E_{90mean} - średni moduł sprężystości w poprzek włókien

G_{mean} - średni moduł odkształcalności postaciowego

ρ_k - wartość charakterystyczna gęstości

ρ_{mean} - wartość średnia gęstości

Podstawowe właściwości i klasy wytrzymałości drewna iglastego litego o wilgotności 12%

Rodzaje właściwości	Oznaczenie	Klasy drewna litego o wilgotności 12%				
		C18	C24	C30	C35	C40
Wytrzymałość charakterystyczna w [MPa]						
Zginanie	f_{mk}	18	24	30	35	40
Rozciąganie wzdłuż włókien	f_{tok}	11	14	18	21	24
Rozciąganie w poprzek włókien	f_{t90k}	0,3	0,4	0,4	0,4	0,4
Ściskanie w poprzek włókien	f_{cok}	18	21	23	25	26
Ściskanie w poprzek włókien	f_{c90k}	4,8	5,3	5,7	6,0	6,3
Ścianie	f_{vk}	2,0	2,5	3,0	3,4	3,8
Sprężystość w [GPa]						
Średni moduł sprężystości wzdłuż włókien	E_{0mean}	9	11	12	13	14
Gwarantowany moduł sprężystości wzdłuż włókien	$E_{0,05}$	6,0	7,4	8,0	8,7	9,4
Średni moduł sprężystości w poprzek włókien	E_{90mean}	0,30	0,37	0,40	0,43	0,47
Średni moduł odkształcenia postaciowego	G_{mean}	0,56	0,69	0,75	0,81	0,88
Gęstość w [kg/m³]						
Wartość charakterystyczna	ρ_k	320	350	380	400	420
Wartość średnia	ρ_{mean}	380	420	460	480	500

Łączniki mechaniczne

Łączniki mechaniczne stosowane w połączeniach konstrukcji drewnianej w postaci gwoździ, śrub, wkrętów do drewna, sworzni, pierścieni zębatych itp. powinny spełniać wymagania PN-B-03150:2000 oraz PN-EN 912 lub PN-EN 14545 i PN-EN 14592.

Preparaty do zabezpieczania drewna

Preparaty do zabezpieczania drewna i materiałów drewnopodobnych przed korozją biologiczną powinny być zgodne z wymaganiami PN-C-04906 : 2000, wymaganiami ogólnymi podanymi w aprobatkach technicznych oraz zgodnie z zaleceniami udzielania aprobat technicznych - ZUAT-15/VI.06/2002.

Preparaty do zabezpieczania drewna materiałów drewnopodobnych przed ogniem powinny spełniać wymagania podane w aprobatkach technicznych.

Preparaty do zabezpieczania drewna i materiałów drewnopodobnych przed działaniem korozji chemicznej powinny spełniać wymagania podane w aprobatkach technicznych.

Wszystkie materiały i środki powinny być przechowywane i magazynowane zgodnie z instrukcją producenta oraz według odpowiednich norm wyrobu. Przyjęcie materiałów i wyrobów na budowę powinno być potwierdzane wpisem do dziennika budowy.

Podstawowy materiał

Do wykonania więźby dachowej dla przedmiotowego zadania przewiduje się zastosowanie następującego podstawowego materiału:

1. krokwie o przekrojach 8/18 cm i 18/20cm z drewna klasy C24,
2. jętki o przekrojach 6/22 cm i 8/22cm z drewna klasy C24,
3. wymiany o przekroju 6/18 cm z drewna klasy C24,
4. murlaty o przekrojach 12/12cm i 12/20cm z drewna klasy C24,
5. łąty i kontrłąty z drewna klasy C24,
6. materiały pomocnicze: węzłowe blachy kolczaste, gwoździe budowlane, gwoździe ciesielskie, klamry ciesielskie, kołki do mocowania obróbek blacharskich.

3. Wymagania dotyczące sprzętu, maszyn i narzędzi

Ogólne wymagania dotyczące sprzętu podano w ST 00 Wymagania ogólne.

Do wykonania drewnianej konstrukcji więźby dachowej przewiduje się zastosowanie następującego podstawowego sprzętu: piła do drewna ręczna, obcęgi, młotki ciesielskie, poziomice, pion, klucze oczkowe i nasadowe, pędzle, elektronarzędzia ręczne jak: wiertarka, elektrowkrętarki, pilarki do drewna elektryczne lub spalinowe, rusztowania systemowe z pomostami technologicznymi, przyścienny wyciąg budowlany.

4. Wymagania dotyczące transportu

Ogólne wymagania dotyczące transportu podano w ST 00 Wymagania ogólne.

Materiały niezbędne do wykonania robót dowieźć na teren budowy samochodem dostawczym. Podczas transportu materiał przewozić w oryginalnych opakowaniach w sposób określony przez producenta, w sposób który nie wpłynie niekorzystnie na jakość wykonywanych robót i właściwości przewożonych materiałów. Liczba środków transportu powinna zapewniać prowadzenie robót zgodnie z ich technologią oraz zasadą ciągłości robót. Wykonawca powinien stosować się do ustawowych ograniczeń obciążenia na oś przy transporcie materiałów/sprzętu na i z terenu budowy. Rozładunek materiałów należy prowadzić w sposób ostrożny przy użyciu środków i sprzętu zapewniających niezmiennie właściwości materiału, gwarantujące właściwą jakość robót. Do rozładunku można używać wózków widłowych, przenośników taśmowych, żurawi samochodowych lub rozładunek prowadzić ręcznie przy zachowaniu niezbędnych środków bezpieczeństwa zgodnie z warunkami bhp. Transport wewnętrzny poziomy ręczny za pomocą wózków transportowych, taczek. Transport pionowy za pomocą przyściennego wyciągu budowlanego.

5. Wymagania dotyczące wykonania robót

Wg ST 00 - Ogólna Specyfikacja Techniczna.

1. Przekroje i rozmieszczenie elementów powinny być zgodnie z dokumentacją techniczną,
2. Przy wykonywaniu znacznej liczby jednakowych elementów konstrukcyjnych należy stosować wzorniki (szablony) z ostruganych desek o wilgotności nie większej niż 18%, ze sklejk lub z płyt twardych płyt pilśniowych. Dokładność wykonania wzornika powinna wynosić ± 1 mm. Dokładność tę należy sprawdzić przez próbny montaż, a następnie sprawdzać okresowo za pomocą taśmy stalowej.
3. Długość elementów wykonanych według wzorników nie powinna różnić się od długości projektowanych więcej niż 0,5 mm.
4. Jeżeli zachodzi konieczność obróbki końców elementów podczas montażu, długości powinny być większe od długości projektowanych. Nadmiar ten jest zależny od sposobu obróbki końców elementów.
5. Dopuszcza się następujące odchyłki w rozstawie więźb pełnych lub krokwi: ± 2 cm w osiach rozstawu więźb, ± 1 cm w osiach rozstawu krokwi.
6. Elementy więźby dachowej stykające się z murem lub z betonem powinny być w miejscach styku odizolowane co najmniej jedną warstwą papy.

6. Kontrola jakości robót

Wg ST 00 - Ogólna Specyfikacja Techniczna.

Kontrola wykonania drewnianej więźby dachowej

1. Sprawdzenie wykonania robót budowlanych stanowiących przedmiot niniejszej specyfikacji polega na kontrolowaniu zgodności ich wykonania z wymaganiami określonymi w dokumentacji projektowej i niniejszej specyfikacji. Kontrola jakości robót obejmuje następujące czynności:
 - a) kontrolę zgodność zastosowanego materiału z wymaganiami dokumentacji projektowej i ST,
 - b) kontrolę elementów przed ich zmontowaniem,
 - c) kontrolę gotowej konstrukcji,
 - d) kontrolę stężenia i zwiatrowania konstrukcji.
2. Badanie materiałów przewidzianych w projekcie lub niniejszych warunkach technicznych do wykonania konstrukcji drewnianej powinno być dokonane przy dostawie tych materiałów. Ocena jakości materiałów przy odbiorze konstrukcji powinna być dokonywana pośrednio na

podstawie zapisów w dzienniku budowy i zaświadczeń z kontroli stwierdzających zgodność użytych materiałów z wymaganiami dokumentacji technicznej oraz norm państwowych.

3. Badania elementów przed ich zmontowaniem powinno obejmować:

- sprawdzenie wykonania połączeń na zgodność z wymaganiami podanymi w dokumentacji technicznej,
- sprawdzenie wymiarów wzorników (szablonów) i konturów oraz wymiarów poszczególnych elementów konstrukcji należy przeprowadzić za pomocą pomiaru taśmą lub inną miarą stalową z podziałką milimetrową, przez stwierdzenie ich zgodności z dokumentacją techniczną i wymaganiami podanymi w niniejszych warunkach technicznych
- sprawdzenie wilgotności drewna.

7. Wymagania dotyczące obmiaru robót

Wg ST 00 - Ogólna Specyfikacja Techniczna.

Jednostka obmiarowa robót

Jednostki obmiarowe robót określone są w kartach formularzy wyceny. Podstawą przyjęcia jednostki obmiarowej jest formularz wycen. Jednostką obmiarową jest:

- dla drewnianej konstrukcji więźby dachowej - [m³] zużytego na tę konstrukcję drewna.
- podsufitki – [m²],
- deskowanie i ołacenie połaci dachowych – [m²].

Ilość robót określa się na podstawie dokumentacji projektowej z uwzględnieniem zmian podanych w dokumentacji powykonawczej zaakceptowanych przez Inspektora nadzoru i sprawdzonych w naturze.

8. Wymagania dotyczące odbioru robót

Wg ST 00 - Ogólna Specyfikacja Techniczna.

8.1 Ogólne zasady odbioru robót

W zależności od rodzaju robót i warunków występujących na budowie odbiór konstrukcji z drewna oraz materiałów drewnopochodnych może być przeprowadzony częściowo w trakcie robót (odbiór międzyoperacyjny) oraz po zakończeniu robót.

Przekroje i rozmieszczenie elementów powinno być zgodne z dokumentacją techniczną.

Do odbioru robót powinny być przedłożone: dokumentacja techniczna, dziennik budowy oraz dokumentacja powykonawcza wraz z naniesionymi na projekcie zmianami dokonanymi w trakcie wykonywania konstrukcji i realizacji budowy.

Odstępstwa od postanowień projektu powinny być uzasadnione zapisem w dzienniku budowy i potwierdzone przez nadzór techniczny albo innym równorzędnym dowodem.

Podstawą do oceny technicznej konstrukcji drewnianych jest sprawdzenie jakości:

- wbudowania materiałów,
- wykonania elementów przed ich zmontowaniem,
- gotowej konstrukcji

8.2 Odbiory międzyoperacyjne i częściowe

Odbiory międzyoperacyjne lub częściowe powinny być przeprowadzone w przypadkach wykonywania poszczególnych fragmentów robót przez oddzielne brygady robotników oraz w przypadku gdy nie będzie dostępu do wykonanego elementu lub konstrukcji przy odbiorze końcowym. Z każdego odbioru powinien być sporządzony protokół, w którym powinna być również zawarta techniczna ocena wykonanych robót.

Podczas odbioru powinny być sprawdzone:

- zgodność wykonanych robót z dokumentacją techniczną,
- rodzaj i klasa użytego drewna oraz wymiary elementów,
- prawidłowość wykonania złączy,
- sposób zabezpieczenia drewna przed wilgotnością, zagrzybieniem i działaniem ognia, jeżeli było ono przewidziane w dokumentacji.

W szczególności powinny być sprawdzone:

- w rozwiązaniach dachowych: rozstawy krokwi, płatwi i łąt, spadki połaci, prawidłowość wykonania deskowań wraz z odbojami, włazami dachowymi, okienkami itp.

8.3 Odbiór końcowy

Odbiorem końcowym powinny być objęte elementy lub obiekty całkowicie zakończone. Do odbioru końcowego wykonawca powinien przedstawić następujące dokumenty:

- dokumentację techniczną obiektu i robót,
- protokoły badań kontrolnych lub zaświadczenia (atesty) jakości użytych materiałów,
- protokoły odbiorów międzyoperacyjnych,
- zapisy w dzienniku budowy dotyczące wykonanych robót,
- pisemne uzasadnienie odstępstw od dokumentacji potwierdzone przez nadzór techniczny.

Odbiór końcowy zakończony konstrukcji powinien polegać na sprawdzeniu:

- zgodności konstrukcji z dokumentacją techniczną i warunkami technicznymi,

- prawidłowości kształtu i głównych wymiarów konstrukcji,
- prawidłowości oparcia konstrukcji na podporach i rozstawu elementów składowych,
- prawidłowości oparcia konstrukcji na podporach i rozstawu złączy między elementami konstrukcji,
- dopuszczalności odchylek wymiarowanych oraz odchyleń od kierunku poziomego i pionowego.

Ocena wykonania elementów lub konstrukcji z drewna

Jeżeli wszystkie sprawdzenia i badania dadzą wynik dodatni, należy uznać wykonanie robót za właściwe. W przypadku gdy chociaż jedno ze sprawdzeń da wynik ujemny, należy uznać albo całość robót albo tylko ich część za wykonane niewłaściwie. W razie uznania całości lub części robót za wykonane niewłaściwie należy ustalić, czy stwierdzone odstępstwa od postanowień dokumentacji i warunków technicznych zagrażają bezpieczeństwu budowli lub uniemożliwiają jej użytkowanie zgodnie z przeznaczeniem.

9. Podstawa płatności

Wg ST 00 - Ogólna Specyfikacja Techniczna.

Płaci się za ustaloną ilość m3 konstrukcji więźby dachowej oraz ilość m2 łączenia, które obejmują:

- prace pomiarowe, przygotowawcze i pomocnicze,
- przygotowanie stanowiska roboczego,
- zakup i transport materiałów niezbędnych do wykonania robót na miejsce wbudowania,
- przygotowanie podłoża pod izolację przeciwwilgociową z papy pod murlatą,
- montaż murlaty,
- przygotowanie i odwiązanie elementów składowych konstrukcji.
- impregnacja konstrukcji i miejsc obrabianych,
- zmontowanie konstrukcji,
- ułożenie folii wstępnego krycia,
- przybicie kontrłat,
- przybicie łąt,
- przycięcie łąt przy krokwiach narożnych lub końcowych,
- obsługę sprzętu nie posiadającego etatowej obsługi,
- ustawienie, przestawianie i rozbiórkę rusztowań,
- wykonanie badań i pomiarów kontrolnych oraz przygotowanie stosownych protokołów,
- oczyszczenie stanowiska pracy i usunięcie resztek materiałów, będących własnością Wykonawcy,
- likwidacja stanowiska roboczego.

1.12 SST Roboty pokrywcze dachu

CPV: 45261000-6 Wykonywanie pokryć i konstrukcji dachowych

1. Wstęp

1.1 Przedmiot SST

Przedmiotem specyfikacji technicznej są wymagania dotyczące wykonania i odbioru robót związanych z wykonaniem pokrycia dachu budynku usługowego dachówką ceramiczną wraz z obróbkami blacharskimi oraz rynnami i rurami spustowymi.

1.2 Zakres stosowania SST

Specyfikacja techniczna stanowi dokument przetargowy i kontraktowy przy zleceniu i realizacji robót wymienionych w pkt 1.1.

1.3 Zakres robót objętych SST

Specyfikacja dotyczy czynności mających na celu wykonanie pokryć dachowych z dachówek ceramicznych wraz z obróbkami blacharskimi oraz rynnami i rurami spustowymi przewidzianych do wykonania w niniejszym kontrakcie. Przedmiotem opracowania jest określenie wymagań odnośnie właściwości materiałów, wymagań w zakresie przygotowania podkładów i sposobów ich oceny, wymagań dotyczących wykonania pokryć oraz ich odbiorów.

1.4 Określenia podstawowe

Wg ST 00 - Ogólna Specyfikacja Techniczna.

2. Wymagania dotyczące właściwości wyrobów budowlanych

Wg ST 00 - Ogólna Specyfikacja Techniczna.

2.1 Wymagania ogólne

Ogólne wymagania dotyczące materiałów, ich pozyskiwania i składowania podano w ST 00 Wymagania ogólne.

Ponadto materiały stosowane do wykonywania pokryć dachowych powinny mieć m.in.:

- Aprobaty Techniczne lub być produkowane zgodnie z obowiązującymi normami,
- Certyfikat lub Deklarację Zgodności z Aprobata Techniczną lub z PN,
- Certyfikat na znak bezpieczeństwa,
- Certyfikat zgodności ze zharmonizowaną normą europejską wprowadzoną do zbioru norm polskich.

Sposób transportu i składowania powinien być zgodny z warunkami i wymaganiami podanymi przez producenta. Wykonawca obowiązany jest posiadać na budowie pełną dokumentację dotyczącą składowanych na budowie materiałów przeznaczonych do wykonania pokryć dachowych.

2.2 Charakterystyka materiałów

Wszelkie materiały do wykonania pokryć dachowych powinny odpowiadać wymaganiom zawartym w normach polskich lub aprobaty technicznych ITB dopuszczających dany materiał do powszechnego stosowania w budownictwie.

Materiały podstawowe

- dachówki ceramiczne zakładkowe w kolorze grafitowym oraz uzupełniające dachowe wyroby ceramiczne, które powinny spełniać wymagania określone w PN-EN 1304:2002 i PN-EN 1304:2002/Ap1:2004.
- blacha stalowa ocynkowana płaska powinna odpowiadać normom PN-61/B-10245 i PN-73/H-92122. Grubość blachy 0,55 mm, obustronnie ocynkowana metodą ogniową – równa warstwa cynku (275 g/m²) oraz pokryta warstwą pasywacyjną mającą działanie antykorozyjne i zabezpieczające. Blacha w kolorze grafitowym (RAL 7015),
- rynny i rury spustowe – stalowe, o przekroju prostokątnym, w kolorze grafitowym (RAL 7015), zabezpieczone antykorozyjnie.

Materiały pomocnicze

- uchwyty systemowe do łąt kalenicowych i grzbietowych,
- gwoździe, klamry lub inne wyroby systemowe do mocowania dachówek i gąsiorów,
- drut do przywiązywania dachówek i gąsiorów do gwoździ lub łąt powinien być ocynkowany, miękki, o średnicy 1,0-1,6 mm,
- nieceramiczne systemowe akcesoria uzupełniające do pokryć dachówką takie jak: taśmy i listwy uszczelniające lub wentylacyjne, taśmy do obróbek, grzebienie okapu, siatki ochronne okapu,
- zaprawa do uszczelniania styków spełniająca wymagania określone w PN-90/B-14501. Wszystkie wyżej wymienione materiały muszą mieć własności techniczne określone przez producenta dachówek lub odpowiadające wymaganiom aprobat technicznych bądź PN.

3. Wymagania dotyczące sprzętu, maszyn i narzędzi

Ogólne wymagania dotyczące sprzętu podano w ST 00 Wymagania ogólne.

Sprzęt do wykonywania robót

- Roboty można wykonać ręcznie lub przy użyciu innych specjalistycznych narzędzi.

- Wykonawca jest zobowiązany do używania takich narzędzi, które nie spowodują niekorzystnego wpływu na jakość materiałów i wykonywanych robót oraz będą przyjazne dla środowiska.

4. Wymagania dotyczące transportu

Ogólne wymagania dotyczące transportu podano w ST 00 Wymagania ogólne.

Transport materiałów

Materiały należy transportować zgodnie z wymaganiami producentów materiałów, aprobaty technicznej, zasadami eksploatacji środków transportowych i przepisami ruchu drogowego. Wyroby do pokryć dachowych wraz z obróbkami blacharskimi oraz rynnami i rurami spustowymi mogą być przewożone jednostkami transportu samochodowego, kolejowego, wodnego i innymi. Załadunek i wyładunek wyrobów w jednostkach ładunkowych (na paletach) należy prowadzić sprzętem mechanicznym, wyposażonym w osprzęt widłowy, kleszczowy lub chwytakowy. Załadunek i wyładunek wyrobów transportowanych luzem wykonuje się ręcznie. Ręczny załadunek zaleca się prowadzić przy maksymalnym wykorzystaniu sprzętu i narzędzi pomocniczych, takich jak: kleszcze, chwytaki, wciągarki, wózki. Przy załadunku wyrobów należy przestrzegać zasad wykorzystania pełnej ładowności jednostki transportowej. Do zabezpieczenia przed przemieszczaniem i uszkodzeniem jednostek ładunkowych w czasie transportu należy stosować: kliny, rozpory i bariery. Do zabezpieczenia wyrobów luzem w trakcie transportu należy wykorzystać materiały wyściółkowe, amortyzujące, takie, jak: maty słomiane, wióry drzewne, płyty styropianowe, ścinki pianki poliuretanowej.

5. Wymagania dotyczące wykonania robót

Wg ST 00 - Ogólna Specyfikacja Techniczna.

5.1 Warunki przystąpienia do robót pokrywczych dachówką

Do wykonywania robót pokrywczych dachówką można przystąpić po całkowitym zakończeniu i odbiorze robót konstrukcyjnych (ciesielskich) dachu oraz po przygotowaniu i kontroli podkładu pod pokrycie. Ponadto roboty pokrywcze mogą być wykonywane po zrealizowaniu poprzedzających je prac na dachu takich jak:

- wyprowadzenie przewodów wentylacyjnych ponad dach,
- wykonanie kominów i nasad kominowych,
- otynkowanie lub spoinowanie kominów,
- osadzenie masztów, nóżek pod ławy kominarskie, rur itp. elementów przechodzących przez pokrycie dachowe, nie osadzonych w elementach systemowych przyjętego rozwiązania pokrywczego układanych w trakcie wykonywania robót pokrywczych,
- wykonanie obróbek blacharskich na okapach, w koszach, przy murach ogniowych i kominach, rurach, masztach i podobnych elementach przechodzących przez pokrycie dachowe.

5.2 Wymagania dotyczące podkładu pod pokrycia z dachówek ceramicznych

Podkład pod pokrycie z dachówek stanowią drewniane łaty przybite poziomo i prostopadle do krokwi nachylonych pod kątem określonym w dokumentacji projektowej. Wymagania dotyczące podkładu z łat drewnianych pod pokrycia z dachówek ceramicznych są następujące:

- łaty mocowane wzdłuż okapu powinny być grubsze o 20 mm,
- łaty powinny być ułożone poziomo i przybite do każdej krokwi jednym gwoździem,
- styki łat powinny znajdować się na krokwiach; łaty kalenicowe i grzbietowe mogą być mocowane za pomocą wsporników lub uchwyty systemowych przyjętego rozwiązania pokrywczego,
- odchylenie od poziomu łat nie powinno przekraczać 2 mm na długości 1 metra i 30 mm na całej długości dachu,
- w przypadku instalowania rynien, do czoła krokwi powinna być przybita deska grubości od 32 mm do 38 mm w celu umocowania do niej uchwyty rynnowych; wierzch deski powinien się pokrywać z wierzchem łaty okapowej,
- wzdłuż kalenicy i naroży powinny być przybite dodatkowe łaty do mocowania gąsiorów,
- wzdłuż kosza dachowego przewidzianego do pokrycia blachą powinna być przybita deska środkowa (wzdłuż osi kosza), a po obu jej stronach – deski łączone na styk,
- wzdłuż kosza dachowego przewidzianego do pokrycia dachówkami koszowymi należy przybić deskę środkową wzdłuż osi kosza; grubość deski powinna być dostosowana do grubości łat,
- łaty i deski powinny być zabezpieczone przed zagrzybieniem środkami mającymi aprobaty techniczne,
- podkład z łat powinien być zdylatowany w miejscach dylatacji konstrukcyjnych,
- płaszczyzna połączenia z łatą powinna być na tyle równa, by prześwit pomiędzy nią a łatą kontrolną położoną na co najmniej 3 krokwiach był nie większy niż 5 mm w kierunku prostopadłym do spadku i nie większy niż 10 mm w kierunku równoległym do spadku.

5.3 Warunki prowadzenia robót pokrywczych dachówką

Krycie dachówką na sucho może być wykonywane w każdej porze roku, niezależnie od temperatury powietrza. Roboty pokrywcze dachówką z uszczelnianiem spoin zaprawą należy wykonywać tylko przy temperaturze nie niższej niż 5°C, utrzymującej się przez całą dobę. Roboty przy układaniu dachówek nie powinny być prowadzone wtedy, gdy występują opady atmosferyczne.

5.4 Wymagania ogólne dotyczące wykonywania pokryć dachówką

Wyznaczenie długości oraz szerokości krycia

Przed wykonaniem pokrycia dachowego należy przed rozbiciem łat dokładnie sprawdzić długość i szerokość krycia dla konkretnej, zakupionej partii dachówek przed ich ostatecznym montażem. W celu wyznaczenia długości krycia na równym podłożu należy ułożyć obok siebie dwa rzędy dachówek, w każdym po 12 sztuk. Powierzchnie licowe dachówek skierowane powinny być w kierunku podłoża. Rzędy należy ułożyć tak, aby górne zamki dachówek najpierw były maksymalnie rozciągnięte, a następnie maksymalnie ściśnięte. Pomiaru długości krycia należy dokonywać mierząc odcinek od dolnej krawędzi 1-szej dachówki do dolnej krawędzi 11-tej dachówki. Obydwa pomiary należy podzielić przez 10. Wyniki przedstawiają największy i najmniejszy możliwy do zastosowania rozstaw łat dla konkretnej, zakupionej partii dachówek. Przy czym najbardziej zalecana do stosowania jest wartość średnia długości krycia, umożliwiająca wyrównanie tolerancji wykonania oraz naprężeń konstrukcji drewnianej. Dachówki do pomiarów należy pobierać z różnych palet.

W celu wyznaczenia szerokości krycia na rozbitym łatowaniu lub na równym podłożu należy ułożyć dwa rzędy dachówek. Rzędy należy ułożyć tak, aby boczne zamki dachówek najpierw były maksymalnie rozciągnięte, a następnie maksymalnie ściśnięte. Pomiaru szerokości krycia należy dokonywać mierząc odcinek od bocznej krawędzi 1-szej dachówki do bocznej krawędzi 11-tej dachówki. Obydwa pomiary należy podzielić przez 10. Wyniki przedstawiają największą i najmniejszą możliwą do zastosowania szerokość krycia dla konkretnej, zakupionej partii dachówek, przy czym zalecana do stosowania jest średnia wartość szerokości krycia, która umożliwi wyrównanie naprężeń konstrukcji drewnianej. Dachówki do pomiarów należy pobierać z różnych palet.

Mocowanie dachówek

Należy mocować wszystkie dachówki: szczytowe, okapowe, kalenicowe, gąsiorzy, przy elementach przecinających połacie dachu (okna połaciowe, kominy, kosze, wole oka, itp.). Podczas układania pokrycia dachowego należy mocować co piątą lub co szóstą dachówkę w rzędzie, z zastosowaniem w rzędzie następnym przesunięcia mocowania o jedną dachówkę w lewą lub prawą stronę (w strefach klimatycznych II i III wg PN-77/B-02011).

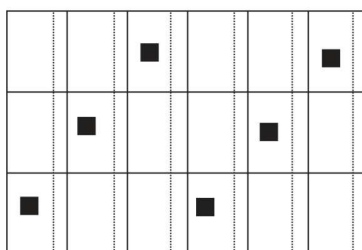

Schemat klamrowania dachówek zakładkowych na połaci

Kalenica i grzbiety (naroża) powinny być pokryte gąsiorami zachodzącymi jeden na drugi na około 8cm. O ile instrukcja producenta wyrobu nie stanowi inaczej, to gąsiorzy powinny być ułożone na zaprawie i przywiązane do gwoździ wbitych w łaty drutem przewleczonym przez specjalne otwory w tych gąsiorach i zakończonych węzłem. Styki gąsiorów powinny być uszczelnione od strony zewnętrznej.

Dolne brzegi dachówek powinny być oparte na desce okapowej nachylonej odpowiednio do spadku i pokrytej podłużnymi pasami blachy cynkowej lub ocynkowanej o szerokości w rozwinięciu co najmniej 20cm, a dolną krawędź dachówki należy zabezpieczyć przed odrywaniem haczykami ocynkowanymi wbitymi w deskę okapową. Dachówki wystające na okapach poza lico muru powinny być zabezpieczone przed podrywaniem przez wiatr, np. za pomocą odeskowania.

Poszczególne równoległe do okapu rzędy dachówek powinny zachodzić na sąsiednie, niżej ułożone rzędy na długość wynoszącą dla pokrycia z dachówki zakładkowej równą 7-13 cm.

Wentylacja

Właściwa wentylacja połaci zapewnia:

- Likwidację tzw. „korków ciepłych”;
- Szybsze wysychanie połaci po opadach atmosferycznych
- Odprowadzenie pary wodnej przedostającej się z wnętrza budynku (np. para z kuchni, łazienek itp.);
- Zmniejszenie różnicy temperatur poniżej i powyżej połaci pokrycia dachowego. Prowadzi to do zmniejszenia naprężeń w materiale konstrukcji.

Decydującymi wielkościami dla wymiarowania wentylacji jest długość krokwi, oraz stosowany układ dachu.

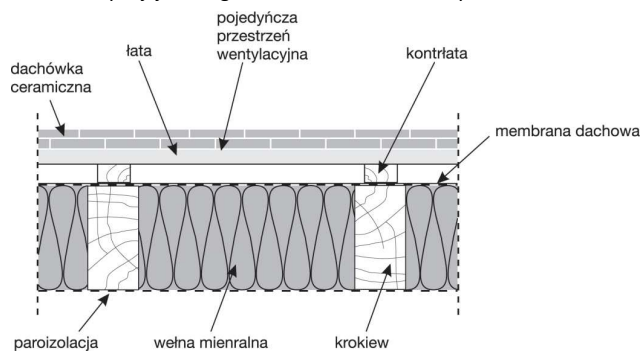

Przekrój przez dach poddasza użytkowego z jedną przestrzenią wentylacyjną

Wentylowanie okapu

Wymaga się, aby przekrój poprzeczny wentylacji na okapach wynosił min. 2‰ nachylonej połaci dachowej, min. jednak 200 cm² /mb okapu. Należy pamiętać o zawężeniu przekroju efektywnego ze względu na krokwie i kontrłaty. Należy zastosować siatkę ochronną okapu w połączeniu z listwą wentylacyjną.

ŁO - odległość od pierwszejłaty do okapu

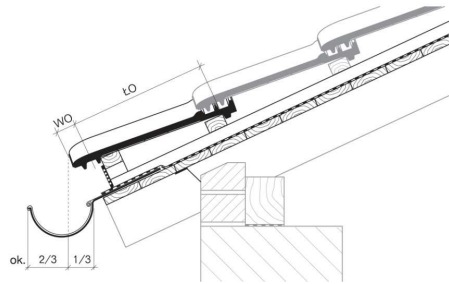

Rozwiązanie okapu z zastosowaniem siatki ochronnej okapu

Wentylowanie kalenicy

Wymaga się, aby otwór wentylacyjny na kalenicy wynosił min. 0,5‰ całej nachylonej połaci dachowej co oznacza, że w przypadku połaci dachowej o długości krokwi do 10 m, muszą być przewidziane na kalenicy otwory wentylacyjne o przekroju 50 cm²/mb dla każdej ze stron. W przypadku dachu dwuspadowego muszą być wentylowane obie przyległe połacie dachowe. Należy przewidzieć razem ok. 100 cm² przekroju wentylacyjnego na metr bieżący kalenicy.

Zaprojektowano wykorzystanie aluminiowej taśmy wentylacyjno-uszczelniającej kalenicy.

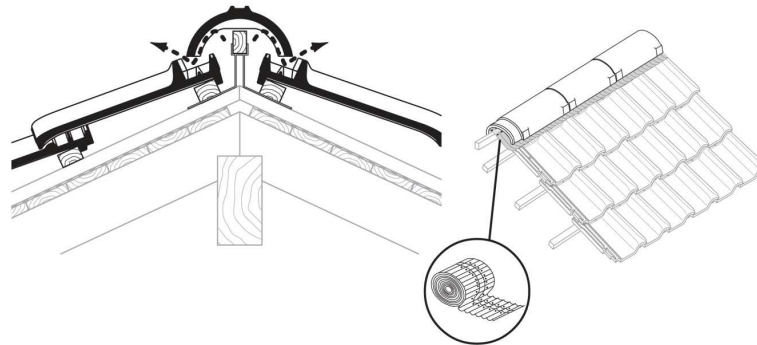

Przykładowe rozwiązanie kalenicy przy zastosowaniu taśmy wentylacyjno-uszczelniającej

Wentylowanie połaci

W miejscach, gdzie ciągłość przewietrzania na połaci jest przerwana, a więc nad oknami dachowymi, wykuszami należy zastosować dachówkę wentylacyjną, której przekrój wentylacyjny wynosi ok. 15 cm²/szt.

Wymaga się, aby poprzeczny przekrój wentylacyjny wewnątrz obszaru dachowego nad izolacją cieplną wynosił 200 cm²/mb, prostopadłe do kierunku przepływu powietrza. Szczelina powietrzna musi mieć ok. min. 3cm wysokości.

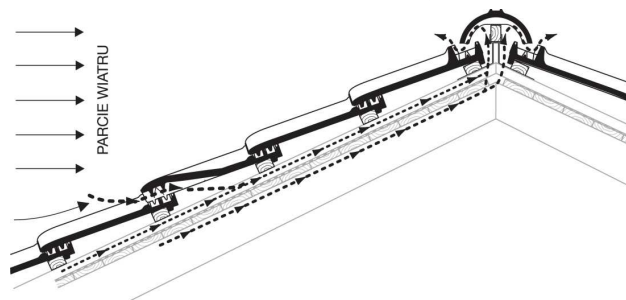

Przykładowe zastosowanie dachówki wentylacyjnej wypukłej

Minimalny przekrój wentylacyjny

1. Okap
 - Przekrój: 200cm²/m;
 - Szczelina wentylacyjna: 3cm;
2. Kalenica i grzbiet
 - Przekrój: 70cm²/m;
3. Płaszczyzna dachu
 - Przekrój: 200cm²/m.

Montaż płotków przeciwśniegowych

Zaprojektowano jeden rząd płotków przeciwśniegowych o długości 2m (każdy płotek). Każdy płotek należy mocować do dachu z zastosowaniem 5-ciu wsporników. Odległość między wspornikami powinna wynosić od 40cm do 80cm.

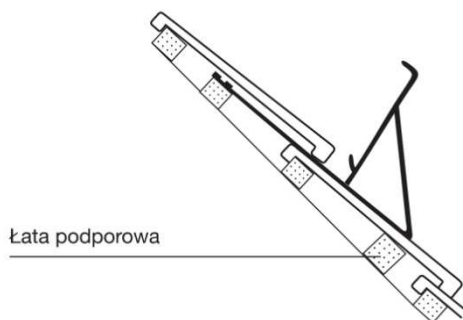

Przykładowy montaż wsporników

Wsporniki należy montować nad murłatą. Do montażu wsporników stosować śruby do drewna $\varnothing 8$. Zaleca się stosowanie łaty podporowej w miejscu zakończenia wspornika. Wspornik montuje się na łacie dodatkowej (pośredniej) tak, aby odległość pomiędzy dolną krawędzią dachówki powieszoną na łacie w kolejnym rzędzie od elementu podstawy wspornika wynosiła ok. 1,0 cm.

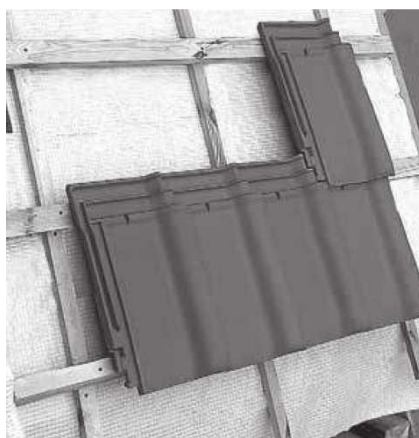

Przed montażem elementu wspornika do łaty należy w dachówce, na której montowany będzie wspornik, należy wyciąć górny zamek na szerokości płaskownika stanowiącego podstawę wspornika płotka przeciwśniegowego.



Po wykonaniu wycięcia zamka mocujemy wspornik do łaty pośredniej i zakładamy kolejny rząd dachówek. W dachówce przykrywającej bezpośrednio element wspornika należy wyciąć spodni dolny zamek na szerokości równej szerokości wspornika. Następnie mocujemy element płotka przeciwśniegowego zakładanego i mocowanego na wsporniku za pomocą zatrzasku znajdującego się w górnej części wspornika. Dokładne wykonanie powyższych czynności zapewni prawidłowy montaż przedmiotowego elementu, jak również pozwoli na uzyskanie prawidłowego efektu wizualnego w połaci dachowej.

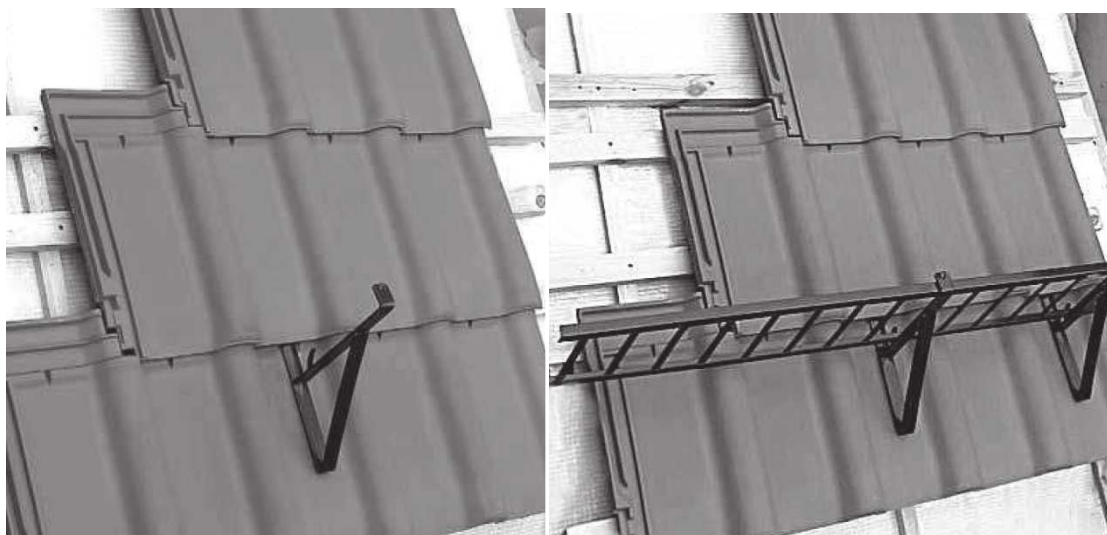

UWAGA

W przypadku montażu płotków przeciwnieogowych na dachówkach zakładkowych o wysokim profilu należy zastosować wsporniki przeznaczone specjalnie do tychże modeli dachówek.

Kominek wentylacyjny

Na zakończeniu pionów kanalizacji sanitarnej należy zamontować kominki wentylacyjne systemowe do dachówek ceramicznych zakładkowych. Kominek systemowy w dachówce należy połączyć z pionem kanalizacyjnym za pomocą elastycznego przewodu przyłączeniowego tam, gdzie to konieczne.



Przykładowe kominki wentylacyjne

5.5 Obróbki blacharskie

- Obróbki blacharskie powinny być dostosowane do rodzaju pokrycia.
- Obróbki blacharskie z blachy stalowej i stalowej ocynkowanej o grubości od 0,5 mm do 0,6 mm można wykonywać o każdej porze roku, lecz w temperaturze nie niższej od -15°C . Robót nie można wykonywać na oblodzonych podłożach.
- Przy wykonywaniu obróbek blacharskich należy pamiętać o konieczności zachowania dylatacji. Dylatacje konstrukcyjne powinny być zabezpieczone w sposób umożliwiający przeniesienie ruchów poziomych i pionowych dachu w taki sposób, aby następował szybki odpływ wody z obszaru dylatacji.

5.6 Urządzenia do odprowadzania wód opadowych

- W dachach (stropodachach) z odwodnieniem zewnętrznym w warstwach przekrycia powinny być osadzone uchwyty rynnowe (rynunki) o wyregulowanym spadku podłużnym.
- Spadki koryt dachowych nie powinny być mniejsze niż 1,5%, a rozstaw rur spustowych nie powinien przekraczać 25,0 m.
- Przekroje poprzeczne rynien dachowych i rur powinny być dostosowane do wielkości odwadnianych powierzchni dachu (stropodachu).
- Rynny i rury spustowe z blachy powinny odpowiadać wymaganiom podanym w PN-EN 612:1999, uchwyty zaś do rynien i rur spustowych wymaganiom PN-EN 1462:2001, PN-B-94701:1999 i PN-B-94702:1999
- Rynny z blachy stalowej ocynkowanej powinny być:
 - a) wykonane z pojedynczych członów odpowiadających długości arkusza blachy i składane w elementy wielocłonowe,
 - b) łączone w złączach poziomych na zakład szerokości 40 mm; złącza powinny być lutowane na całej długości,
 - c) mocowane do uchwytów, rozstawionych w odstępach nie większych niż 50 cm,
 - d) rynny powinny mieć wlutowane wpusty do rur spustowych.
- Rury spustowe z blachy stalowej ocynkowanej powinny być:

- a) wykonane z pojedynczych członów odpowiadających długości arkusza blachy i składane w elementy wielocłonowe,
- b) łączone w złączach pionowych na rąbek pojedynczy leżący, a w złączach poziomych na zakład szerokości 40 mm; złącza powinny być lutowane na całej długości,
- c) mocowane do ścian uchwytnymi, rozstawionymi w odstępach nie większych niż 3 m w sposób trwały przez wbicie trzpienia w spoiny muru lub osadzenie w zaprawie cementowej w wykutych gniazdach,

6. Kontrola jakości robót

Wg ST 00 - Ogólna Specyfikacja Techniczna.

6.1 Badania przed przystąpieniem do robót pokrywczych dachówką

Przed przystąpieniem do robót pokrywczych dachówką należy przeprowadzić badania materiałów, które będą wykorzystywane do wykonywania robót oraz kontrolę i odbiór (międzyoperacyjny) łączenia dachu.

Badania materiałów

Badanie materiałów przeprowadza się pośrednio na podstawie zapisów w dzienniku budowy dotyczących przyjęcia materiałów na budowę oraz dokumentów towarzyszących wysyłce materiałów przez producenta, potwierdzających zgodność użytych materiałów z wymaganiami dokumentacji projektowej i specyfikacji technicznej pokrycia, opracowanej dla realizowanego przedmiotu zamówienia (szczegółowej), oraz normami.

Badania prawidłowości łączenia

Łączenie powinno podlegać sprawdzeniu w zakresie:

- przekroju i rozstawu łąt,
- poziomu łąt,
- zamocowania łąt.

Sprawdzenie rozstawu łąt należy przeprowadzić za pomocą pomiaru z dokładnością do 1 cm.

Sprawdzenie poziomu łąt przeprowadza się przy użyciu poziomnicy węzowej lub łąty kontrolnej o długości 3 m z poziomnicą. Zamocowanie łąt sprawdza się poprzez oględziny, a w przypadku wątpliwości za pomocą próby oderwania łąty od krokwi przy użyciu dłuta ciesielskiego.

6.2 Badania w czasie robót

Badania w czasie robót pokrywczych dachówkami polegają na sprawdzaniu zgodności ich wykonania z dokumentacją projektową oraz wymaganiami specyfikacji technicznej (szczegółowej) i instrukcji producenta systemu pokrywczego.

6.3 Badania w czasie odbioru robót

Zakres i warunki wykonywania badań

Badania w czasie odbioru robót przeprowadza się celem oceny czy spełnione zostały wszystkie wymagania dotyczące wykonanych robót pokrywczych dachówkami, w szczególności w zakresie:

- zgodności z dokumentacją projektową i specyfikacją techniczną (szczegółową) wraz z wprowadzonymi zmianami naniesionymi w dokumentacji powykonawczej,
- jakości zastosowanych materiałów i wyrobów,
- prawidłowości przygotowania podkładu,
- prawidłowości wykonania pokrycia i obróbek blacharskich.

Przy badaniach w czasie odbioru robót należy wykorzystywać wyniki badań dokonanych przed przystąpieniem do robót i w trakcie ich wykonywania. Do badań odbiorowych należy przystąpić po całkowitym zakończeniu robót i po opadach deszczu.

Opis badań

Sprawdzenie prawidłowości kierunku krycia

Należy przeprowadzić za pomocą sznura murarskiego lub drutu napiętego wzdłuż badanego rzędu dachówek, poziomnicy, trójkąta ciesielskiego oraz miarki z podziałką milimetrową. Sprawdzenie należy przeprowadzić co najmniej dla trzech rzędów każdej połaci dachu, stwierdzając czy zachowane zostały wymagania określone w pkt. 5 niniejszej specyfikacji.

Sprawdzenie rozmieszczenia styków i wielkości zakładów

Należy je przeprowadzić przez oględziny, a w przypadku nasuwających się wątpliwości co do prawidłowości wykonania – za pomocą pomiaru przeprowadzonego z dokładnością do 5 mm, stwierdzając czy zachowane zostały wymagania określone w pkt. 5 niniejszej specyfikacji.

Sprawdzenie zamocowania dachówek i uszczelnienia pokrycia

Należy przeprowadzić wzrokowo, badając czy zostały zachowane wymagania określone w pkt. 5 niniejszej specyfikacji. Ponadto należy w wybranych przez Komisję miejscach, spośród szczególnie narażonych na zatrzymywanie się i przeciekanie wody, sprawdzić szczelność pokrycia. Jeżeli nie ma warunków, aby sprawdzenie to przeprowadzić po deszczu, należy wybrane miejsca poddać przez 10 min. działaniu strumienia wody, powodującego spływanie wody w kierunku od kalenicy do okapu i jednocześnie obserwować, czy spływająca woda nie zatrzymuje się na powierzchni pokrycia albo czy nie przenika przez nie, tworząc zacieki. Stwierdzone usterki należy oznaczyć w sposób umożliwiający ich odszukanie po wyschnięciu pokrycia.

Sprawdzenie zabezpieczenia dachówek na okapach

Należy przeprowadzić wzrokowo, stwierdzając czy zostały zachowane wymagania określone w pkt. 5 niniejszej specyfikacji.

Sprawdzenie prawidłowości pokrycia kalenic i grzbietów

Należy przeprowadzić przez oględziny i za pomocą pomiaru. Prostoliniowość ułożenia gąsiorów należy sprawdzić przez przyłożenie łaty długości 3 m i pomiar prześwitu pomiędzy łatą a powierzchnią gąsiorów z dokładnością do 5 mm, stwierdzając czy zostały zachowane wymagania określone w pkt. 5 niniejszej specyfikacji.

Sprawdzenie prawidłowości wykonania obróbek blacharskich

Należy przeprowadzić zgodnie z wymaganiami podanymi w PN-61/B-10245 oraz odpowiedniej specyfikacji technicznej.

7. Wymagania dotyczące obmiaru robót

Wg ST 00 - Ogólna Specyfikacja Techniczna.

7.1 Szczegółowe zasady obmiaru robót pokrywczych dachówką

Powierznię pokrycia dachów dachówką oblicza się w metrach kwadratowych ich połączeń bez potrącania powierzchni nie pokrytych zajętych przez urządzenia obce na dachu np. kominy, wyłazy, okienka, wywiewki, o ile każda z nich jest mniejsza niż 0,5 m². Powierznie połączeń oblicza się według powierzchni figur geometrycznych, utworzonych przez linie ograniczające połączenia, jak: linie przecięcia dwóch sąsiednich połączeń, linia przecięcia płaszczyzny połączeń z płaszczyzną attyki, krawędź zewnętrzna deski okapowej. Przy obliczaniu szerokości połączeń z wymiarów jej rzutu podanych w dokumentacji projektowej lub powykonawczej można korzystać ze współczynników przeliczeniowych podanych w tablicy 0005 KNR 2-02.

7.2 Szczegółowe zasady obmiaru robót związanych z obróbkami blacharskimi oraz montażem rynien i rur spustowych

Jednostką obmiarową robót jest:

- dla robót – Krycie dachu blachą i obróbki blacharskie – m² pokrytej powierzchni. Z powierzchni nie potrąca się urządzeń obcych, jak np. wywiewki itp. o ile powierzchnia ich nie przekracza 0,50 m²,
- dla robót – Rynny i rury spustowe – 1 m wykonanych rynien lub rur spustowych.

Ilość robót określa się na podstawie dokumentacji projektowej z uwzględnieniem zmian podanych w dokumentacji powykonawczej zaakceptowanych przez Inspektora nadzoru i sprawdzonych w naturze

8. Wymagania dotyczące odbioru robót

Wg ST 00 - Ogólna Specyfikacja Techniczna.

8.1 Odbiór robót pokrywczych dachówką Odbiór robót zanikających i ulegających zakryciu

Przy kryciu dachówką elementami ulegającymi zakryciu są podkłady i częściowo obróbki blacharskie. Odbiór podkładów i obróbek blacharskich ulegających zakryciu musi być dokonany przed rozpoczęciem układania pokrycia (odbior międzyoperacyjny). W trakcie odbioru należy przeprowadzić badania wymienione w pkt. 6 niniejszej specyfikacji. Wyniki badań dla podkładów należy porównać z wymaganiami określonymi w dokumentacji projektowej i w pkt. 5 niniejszej specyfikacji. Wyniki badań dla wykonania obróbek blacharskich należy porównać z wymaganiami podanymi w dokumentacji projektowej i specyfikacji technicznej (szczegółowej), w której ujęto wymagania dla obróbek blacharskich realizowanego przedmiotu zamówienia oraz PN-61/B- 10245. Jeżeli wszystkie pomiary i badania dały wynik pozytywny można uznać, że podkłady i obróbki blacharskie zostały prawidłowo przygotowane, tj. zgodnie z dokumentacją projektową oraz specyfikacją techniczną (szczegółową) i zezwolić na przystąpienie do układania pokrycia. Jeżeli chociaż jeden wynik badania jest negatywny przygotowanie podkładu bądź obróbek blacharskich nie powinno być odebrane. W takim przypadku należy ustalić zakres prac i rodzaje materiałów koniecznych do usunięcia nieprawidłowości. Po wykonaniu ustalonego zakresu prac należy ponownie przeprowadzić ocenę przygotowania podkładu bądź obróbek blacharskich. Wszystkie ustalenia związane z dokonaniem odbioru robót ulegających zakryciu należy zapisać w dzienniku budowy lub protokole podpisanym przez przedstawicieli inwestora (inspektor nadzoru) i wykonawcy (kierownik budowy).

Odbiór częściowy

Odbiór częściowy polega na ocenie ilości i jakości wykonanej części robót. Odbioru częściowego robót dokonuje się dla zakresu określonego w dokumentach umownych, według zasad jak przy odbiorze ostatecznym robót. Celem odbioru częściowego jest wczesne wykrycie ewentualnych usterek w realizowanych robotach i ich usunięcie przed odbiorem końcowym. Odbiór częściowy robót jest dokonywany przez inspektora nadzoru w obecności kierownika budowy. Protokół odbioru częściowego jest podstawą do dokonania częściowego rozliczenia robót, jeżeli umowa taką formę przewiduje.

Odbiór ostateczny (końcowy)

Odbiór końcowy stanowi ostateczną ocenę rzeczywistego wykonania robót w odniesieniu do ich zakresu (ilości), jakości i zgodności z dokumentacją projektową. Odbiór ostateczny przeprowadza komisja powołana przez zamawiającego, na podstawie przedłożonych dokumentów, wyników badań oraz dokonanej oceny wizualnej. Zasady i terminy powoływania komisji oraz czas jej działania powinna określać umowa. Wykonawca robót obowiązany jest przedłożyć komisji następujące dokumenty:

- dokumentację projektową z naniesionymi zmianami dokonanymi w toku wykonywania robót,
- szczegółowe specyfikacje techniczne ze zmianami wprowadzonymi w trakcie wykonywania robót,
- dziennik budowy i książki obmiarów z zapisami dokonywanymi w toku prowadzonych robót, protokoły kontroli spisywane w trakcie wykonywania prac,
- dokumenty świadczące o dopuszczeniu do obrotu i powszechnego zastosowania użytych materiałów i wyrobów budowlanych,
- protokoły odbiorów robót ulegających zakryciu i odbiorów częściowych,
- instrukcje producenta systemu pokrywczego,

- wyniki badań laboratoryjnych i ekspertyz.

W toku odbioru komisja obowiązana jest zapoznać się przedłożonymi dokumentami, przeprowadzić badania zgodnie z wytycznymi podanymi w pkt. 6 niniejszej ST, porównać je z wymaganiami podanymi w dokumentacji projektowej i specyfikacji technicznej pokrycia dachówką, opracowanej dla realizowanego przedmiotu zamówienia (szczegółowej), oraz dokonać oceny wizualnej. Roboty pokrywcze powinny być odebrane, jeżeli wszystkie wyniki badań są pozytywne, a dostarczone przez wykonawcę dokumenty są kompletne i prawidłowe pod względem merytorycznym. Jeżeli chociażby jeden wynik badań był negatywny pokrycie dachówką nie powinno być odebrane. W takim przypadku należy wybrać jedno z następujących rozwiązań:

- jeżeli to możliwe należy ustalić zakres prac korygujących, usunąć niezgodności pokrycia dachówką z wymaganiami określonymi w dokumentacji projektowej i specyfikacji technicznej (szczegółowej) i przedstawić je ponownie do odbioru,
- jeżeli odchylenia od wymagań nie zagrażają bezpieczeństwu użytkownika, trwałości i szczelności pokrycia zamawiający może wyrazić zgodę na dokonanie odbioru końcowego z jednoczesnym obniżeniem wartości wynagrodzenia w stosunku do ustaleń umownych,
- w przypadku, gdy nie są możliwe podane wyżej rozwiązania wykonawca zobowiązany jest do usunięcia wadliwie wykonanych robót pokrywczych, wykonać je ponownie i powtórnie zgłosić do odbioru.

W przypadku niekompletności dokumentów odbiór może być dokonany po ich uzupełnieniu. Z czynności odbioru sporządza się protokół podpisany przez przedstawicieli zamawiającego i wykonawcy. Protokół powinien zawierać:

- ustalenia podjęte w trakcie prac komisji,
- ocenę wyników badań,
- wykaz wad i usterek ze wskazaniem sposobu ich usunięcia,
- stwierdzenie zgodności lub niezgodności wykonania pokrycia dachu dachówką z zamówieniem.

Protokół odbioru końcowego jest podstawą do dokonania rozliczenia końcowego pomiędzy zamawiającym a wykonawcą.

Odbiór po upływie okresu rękojmi i gwarancji

Celem odbioru po okresie rękojmi i gwarancji jest ocena stanu pokrycia dachu dachówką po użytkowaniu w tym okresie oraz ocena wykonywanych w tym okresie ewentualnych robót poprawkowych, związanych z usuwaniem zgłoszonych wad. Odbiór po upływie okresu rękojmi i gwarancji jest dokonywany na podstawie oceny wizualnej pokrycia dachówką, z uwzględnieniem zasad opisanych w pkt. „Odbiór ostateczny (końcowy)”. Pozytywny wynik odbioru pogwarancyjnego jest podstawą do zwrotu kaucji gwarancyjnej, negatywny do ewentualnego dokonania potrąceń wynikających z obniżonej jakości robót. Przed upływem okresu gwarancyjnego zamawiający powinien zgłosić wykonawcy wszystkie zauważone wady w wykonanych robotach pokrywczych dachówką.

8.2 Odbiór robót związanych z obróbkami blacharskimi oraz montażem rynien i rur spustowych

Podstawę do odbioru wykonania robót stanowi stwierdzenie zgodności ich wykonania z normami, dokumentacją projektową, specyfikacją techniczną i zatwierdzonymi zmianami podanymi w dokumentacji powykonawczej.

Ogólne wymagania odbioru obróbek blacharskich

Roboty związane z wykonywaniem obróbek blacharskich, wymagają odbiorów częściowych. Badania w czasie odbioru częściowego należy przeprowadzać dla tych robót, do których dostęp później jest niemożliwy lub utrudniony.

Odbiór częściowy powinien obejmować sprawdzenie:

- podkładu,
- jakości zastosowanych materiałów,
- dokładności wykonania obróbek blacharskich i ich połączenia z pokryciem,
- szczelności połączeń.

Dokonanie odbioru częściowego powinno być potwierdzone wpisem do dziennika budowy.

Odbioru końcowego obróbek blacharskich należy dokonać po zakończeniu robót, po deszczu.

Podstawę do odbioru obróbek blacharskich, rynien i rur spustowych stanowią następujące dokumenty:

- dokumentacja projektowa i dokumentacja powykonawcza,
- dziennik budowy z zapisem stwierdzającym odbiór częściowy podłoża oraz poszczególnych warstw lub fragmentów obróbek,
- zapisy dotyczące wykonywania robót i rodzaju zastosowanych materiałów,
- protokoły odbioru materiałów i wyrobów, które powinny zawierać:
- zestawienie wyników badań międzyoperacyjnych i końcowych,
- stwierdzenie zgodności lub niezgodności wykonania robót pokrywczych z dokumentacją,
- spis dokumentacji przekazywanej inwestorowi. W skład tej dokumentacji powinien wchodzić program utrzymania pokrycia – obróbek blacharskich.

Odbiór końcowy polega na dokładnym sprawdzeniu stanu wykonanych obróbek blacharskich oraz ich połączenia z urządzeniami odwadniającymi, a także wykonania na pokryciu ewentualnych zabezpieczeń eksploatacyjnych.

Roboty uznaje się za zgodne z dokumentacją projektową, ST i wymaganiami Inspektora nadzoru, jeżeli wszystkie pomiary i badania z zachowaniem tolerancji wg pkt. 6 ST dały pozytywne wyniki. Jeżeli chociaż jeden wynik badania daje wynik negatywny, obróbki blacharskie nie powinny być odebrane. W takim przypadku należy przyjąć jedno z następujących rozwiązań:

- poprawić roboty i elementy obróbek i przedstawić do ponownego odbioru,
- jeżeli odchylenia od wymagań nie zagrażają bezpieczeństwu użytkownika i trwałości pokrycia, obniżyć cenę,
- w przypadku gdy nie są możliwe podane wyżej rozwiązania – rozebrać obróbki w miejscach, w których nie odpowiadają one wymaganiom i ponownie je wykonać.

Odbiór obróbek blacharskich, rynien i rur spustowych powinien obejmować:

- Sprawdzenie prawidłowości połączeń poziomych i pionowych,
- Sprawdzenie mocowania elementów do deskowania, ścian, kominów, wietrzników, włazów itp.,

- Sprawdzenie prawidłowości spadków rynien,
- Sprawdzenie szczelności połączeń rur spustowych z przewodami kanalizacyjnymi. Rury spustowe mogą być montowane po sprawdzeniu drożności przewodów kanalizacyjnych.

9. Podstawa płatności

Wg ST 00 - Ogólna Specyfikacja Techniczna.

9.1 Zasady rozliczenia i płatności – prace pokrywcze dachu

Rozliczenie robot pokrywczych dachówką może być dokonane jednorazowo po wykonaniu pełnego zakresu robót i ich końcowym odbiorze lub etapami określonymi w umowie, po dokonaniu odbiorów częściowych robót. Ostateczne rozliczenie umowy pomiędzy zamawiającym a wykonawcą następuje po dokonaniu odbioru pogwarancyjnego. Podstawę rozliczenia oraz płatności wykonanego i odebranego zakresu krycia dachu dachówką stanowi wartość tych robót obliczona na podstawie:

- określonych w dokumentach umownych (ofercie) cen jednostkowych i ilości robót zaakceptowanych przez zamawiającego lub
- ustalonej w umowie kwoty ryczałtowej za określony zakres robót.

Ceny jednostkowe wykonania pokrycia dachu dachówką lub kwoty ryczałtowe obejmujące roboty pokrywcze dachówką uwzględniają:

- przygotowanie stanowiska roboczego,
- dostarczenie do stanowiska roboczego materiałów, narzędzi i sprzętu,
- obsługę sprzętu nieposiadającego etatowej obsługi,
- ustawienie i przestawienie drabin oraz lekkich rusztowań przestawnych umożliwiających wykonanie robót na wysokości do 4 m,
- odbiór i oczyszczenie podkładu z łą,
- pokrycie dachu dachówką z uszczelnieniem pokrycia i montażem przewidzianych w dokumentacji projektowej elementów systemowych pokrycia,
- pokrycie kalenic i grzbietów,
- usunięcie wad i usterek oraz naprawienie uszkodzeń powstałych w czasie robót pokrywczych,
- oczyszczenie miejsca pracy z resztek materiałów,
- likwidację stanowiska roboczego.

W kwotach ryczałtowych ujęte są również koszty montażu, demontażu i pracy rusztowań niezbędnych do wykonania robót pokrywczych na wysokości ponad 4 m od poziomu terenu. Przy rozliczaniu robót pokrywczych dachówką według uzgodnionych cen jednostkowych koszty niezbędnych rusztowań mogą być uwzględnione w tych cenach lub stanowić podstawę oddzielnej płatności. Sposób rozliczenia kosztów montażu, demontażu i pracy rusztowań koniecznych do wykonywania robót na wysokości powyżej 4 m, należy ustalić w postanowieniach pkt. 9 specyfikacji technicznej pokrycia dachu dachówką, opracowanej dla realizowanego przedmiotu zamówienia (szczegółowej).

9.2 Obróbki blacharskie

Płaci się za ustaloną ilość m² obróbek blacharskich wg ceny jednostkowej, która obejmuje:

- przygotowanie,
- zakup i dostawę materiału do miejsca wbudowania,
- zamontowanie i umocowanie obróbek w podłożu, zalutowanie połączeń,
- sprawdzenie szczelności połączeń,
- badania kontrolne i odbiory,
- ustawienie, przestawienie i rozebranie rusztowań,
- uporządkowanie stanowiska pracy.

9.3 Rynny i rury spustowe

Płaci się za ustaloną ilość „m” rynien wg ceny jednostkowej, która obejmuje:

- przygotowanie,
- zakup i dostawę materiału do miejsca wbudowania,
- zmontowanie, umocowanie rynien i rur spustowych oraz zalutowanie połączeń,
- sprawdzenie szczelności połączeń,
- ustawienie, przestawienie i rozebranie rusztowań,
- uporządkowanie stanowiska pracy.

1.13 SST Montaż stolarki

Kod CPV: 45421100-5 Instalowanie drzwi i okien, i podobnych elementów

1. Wstęp

1.1 Przedmiot SST

Przedmiotem specyfikacji technicznej są wymagania dotyczące wykonania i odbioru robót związanych z montażem stolarki okiennej i drzwiowej.

1.2 Zakres stosowania SST

Specyfikacja techniczna stanowi dokument przetargowy i kontraktowy przy zleceniu i realizacji robót wymienionych w pkt 1.1.

1.3 Zakres robót objętych SST

Specyfikacja dotyczy montażu drzwi i okien z PCV oraz aluminium obejmując wykonanie następujących czynności:

- przygotowanie ościeży do wbudowania drzwi lub okien,
- usytuowanie i mocowanie drzwi lub okien w otworach,
- uszczelnienie i izolację oraz osadzenie parapetów i obróbek.

Przedmiotem specyfikacji jest także określenie wymagań odnośnie właściwości materiałów wykorzystywanych do montażu okien i drzwi oraz wymagań dotyczących wykonania i odbiorów robót montażowych.

1.4 Określenia podstawowe

Wg ST 00 - Ogólna Specyfikacja Techniczna.

Okno – ruchoma lub stała część ściany zewnętrznej zapewniająca odpowiednią izolacyjność i przepuszczalność światła. Okno składa się z ościeżnicy i z jednego lub więcej oszklonych skrzydeł lub z samej oszklonej ościeżnicy.

Ościeżnica – rama służąca do zamocowania skrzydeł lub szyby i osadzenia wyrobu na stałe w otworze budowlanym.

Skrzydło – ruchoma część okna (naświetla), drzwi lub wrót zamocowana w ościeżnicy, krośnie lub bezpośrednio w otworze budowlanym.

Skrzydło prawe – skrzydło, które w widoku od strony zawiasów ma zawiasy z prawej strony a po zamocowaniu w ościeżnicy (krośnie) lub bezpośrednio w otworze budowlanym, obrót jego przy zamykaniu jest zgodny z ruchem wskazówek zegara.

Skrzydło lewe – skrzydło, które w widoku od strony zawiasów ma zawiasy z lewej strony a po zamocowaniu w ościeżnicy (krośnie) lub bezpośrednio w otworze budowlanym, obrót jego przy zamykaniu jest przeciwny do ruchu wskazówek zegara.

Naświetle – ruchoma lub stała część ściany, przepuszczająca światło pomiędzy pomieszczeniami. Naświetle składa się z ościeżnicy i oszklonego skrzydła lub z samej oszklonej ościeżnicy.

1.5 Dokumentacja montażu okien i drzwi

Montaż okien i drzwi należy wykonywać na podstawie dokumentacji.

2. Wymagania dotyczące właściwości wyrobów budowlanych

Wg ST 00 - Ogólna Specyfikacja Techniczna.

2.1 Rodzaje materiałów

Materiały i wyroby stosowane przy montażu okien i drzwi:

- okna i drzwi,
- klapy dymowe,
- obróbki,
- materiały uszczelniające,
- inne wyroby i materiały.

Wszystkie materiały do wykonania robót montażowych okien i drzwi powinny odpowiadać wymaganiom zawartym w dokumentach odniesienia (normach, aprobaty technicznych, itp.).

Okna i drzwi powinny posiadać właściwości eksploatacyjne określone i sklasyfikowane przez producenta zgodnie z PN-EN 14351-1+A1:2010. Ponadto producent powinien określić materiał (materiały), z których okna i drzwi są wykonane, łącznie z wszelkimi zastosowanymi powłokami i/lub środkami ochronnymi. Ta zasada powinna być zrealizowana w odniesieniu do wszystkich elementów składowych, mających wpływ na trwałość wyrobów przy ich użytkowaniu, poprzez powołanie odpowiednich norm lub aprobat technicznych. Producent powinien również podać informacje dotyczące konserwacji okien i drzwi oraz ich części podlegających wymianie.

2.2 Okna

Wielkość okien oraz podziały wewnątrz okienne powinny odpowiadać podziałom zgodnie z rysunkami zawartymi w opracowanej dla danego zadania dokumentacji projektowej. Wymiary stolarki podane na rysunkach oraz w przedmiarze robót, są wymiarami przybliżonymi mierzonymi w świetle ościeży w stanie wykończonym.

Wykonawca przed przystąpieniem do wymiany stolarki zobowiązany jest do wykonania własnych pomiarów na miejscu budowy.

Należy wybrać system okienno-drzwiowy z przegrodą termiczną służący do wykonywania elementów architektonicznej zabudowy zewnętrznej, np. różnych typów okien, drzwi, wiatrołapów, witryn i konstrukcji przestrzennych, które cechuje wysoka izolacja termiczna, akustyczna oraz szczelność na wodę i powietrze. System ten musi spełniać wszelkie wymogi dotyczące oszczędzania energii i ochrony środowiska.

Okna, będące przedmiotem zamówienia powinny być wykonane z PCV, z podziałem zgodnie z opracowaną dokumentacją projektową. Okna powinny być szklone szybami zespolonymi, o współczynniku przenikania ciepła: dla całego okna $U= 1,1 \text{ W/Km}^2$

- Zastosowane szyby powinny spełniać wymagania norm w zakresie izolacyjności akustycznej.
- Profile muszą posiadać skuteczny bezciśnieniowy system odprowadzania wody z pomiędzy ram okiennych, aby uniknąć przeciekania wody do wewnątrz pomieszczenia.
- W oknach należy zastosować kompletne, systemowe okucia w zależności od sposobu otwierania okna. Okna powinny posiadać blokadę uniemożliwiającą włączenie jednocześnie dwóch funkcji kwatery rozwierno-uchylnej.
- Typ okuć powinien być dostosowany do ciężaru własnego skrzydeł okiennych oraz do obciążeń eksploatacyjnych oraz powinny spełniać wymagania aprobat technicznych. Okucia obwiedniowe powinny być zabezpieczone antykorozyjną powłoką galwaniczną. Do standardowego okucia drzwi balkonowych należy zamontować klamkę z kluczem.
- Do uszczelnienia szyb w ramach skrzydeł oraz styku zaślepki okapnika rynnowego z ościeżnicą powinien być stosowany trwale elastyczny kit silikonowy, o zgodności chemicznej z powłoką malarską i uszczelką podszybową.

2.3 Drzwi

Drzwi zewnętrzne i drzwi wewnętrzne, aluminiowe wg zestawienia stolarki w dokumentacji projektowej.

2.4 Witryny

Witryny aluminiowe wg zestawienia stolarki w dokumentacji projektowej.

2.5 Parapety

Parapety zewnętrzne w głównym budynku ceglane. Parapety wewnętrzne wykonane z konglomeratu w jasnym kolorze.

2.6 Materiały pomocnicze

- kotwy
- pianki uszczelniające wg wymagań normowych i zaleceń producenta,
- masa silikonowa akrylowa do uszczelnienia ościeżnic okiennych z ościeżami, tynk. cem.-wap. kat III oraz zaprawa tynkarska i zaprawa (do gładzi) do uzupełnienia ościeży zewnętrznych i wewnętrznych,

2.7 Materiały nie odpowiadające wymaganiom jakościowym

Materiały nie odpowiadające wymaganiom jakościowym zostaną przez Wykonawcę wywiezione z terenu budowy, bądź złożone w miejscu wskazanym przez Inspektora nadzoru.

2.8 Przechowywanie i składowanie materiałów

Materiały powinny być składowane i magazynowane w odpowiedni sposób przez cały czas trwania robót, w celu zapobiegania ich zanieczyszczeniu oraz w celu utrzymania ich jakości i przydatności do użycia.

3. Wymagania dotyczące sprzętu, maszyn i narzędzi

Ogólne wymagania dotyczące sprzętu podano w ST 00 Wymagania ogólne.

4. Wymagania dotyczące transportu

Ogólne wymagania dotyczące transportu podano w ST 00 Wymagania ogólne.

Podczas transportu materiały i elementy konstrukcji powinny być zabezpieczone przed uszkodzeniami i utratą stateczności. Materiały należy układać równomiernie na całej powierzchni ładunkowej i zabezpieczyć przed możliwością przemieszczania się podczas transportu. Wykonawca jest zobowiązany do stosowania takich środków transportu, które nie wpłyną niekorzystnie na jakość i właściwości przewożonych materiałów.

5. Wymagania dotyczące wykonania robót

Wg ST 00 - Ogólna Specyfikacja Techniczna.

5.1 Warunki przystąpienia do montażu okien i drzwi

Do montażu okien i drzwi można przystąpić po ukończeniu robót stanu surowego, przykryciu budynku i zakończeniu większości robót mokrych (tynki, wylewki). Osadzenie okien przed zakończeniem robót mokrych jest możliwe przy zapewnieniu odpowiednich warunków ciepłno-wilgotnościowych w pomieszczeniach.

Okna należy zamontować przy użyciu regulowanego systemu montażu okien w przestrzeni izolacji termicznej ścian budynków pozwalającego na poprawny i bezpieczny montaż okien. Na system powinny składać się stalowe konsole, wsporniki boczne i górne oraz

łączniki. Ilość, rodzaj i rozmieszczenie konsol oraz wsporników należy dobrać w zależności od rodzaju stolarki i materiału ściany nośnej według zaleceń producenta danego systemu.

Zabrania się stosowania elementów niebędących częścią systemu lub nieprzeznaczonych do montażu stolarki okiennej.

W przypadku montażu okien w ścianie izolowanej termicznie wełną mineralną, należy wzdłuż montowanego okna wykonać opaskę ze styropianu XPS30 o przekroju 10x15cm.

Przed przystąpieniem do montażu okien i/lub drzwi należy sprawdzić:

- prawidłowość wykonania ścian,
- rodzaj, stan wykończenia i prawidłowość wykonania ościeży,
- zgodność wymiarów otworów z wymiarami podanymi w dokumentacji projektowej,
- czy wymiary okien i drzwi oraz otworów umożliwiają prawidłowe ustawienie i podparcie okien z zachowaniem właściwej szerokości szczeliny na obwodzie pomiędzy ościeżem a ościeżnicą.

5.2 Montaż stolarki okiennej i drzwiowej.

Przy montażu okien i drzwi należy stosować zasady przedstawione w opisie montażu producenta okien.

Ustawienie okien / drzwi powinno zapewniać:

- luz (szczelinę) pomiędzy otworem w ścianie a wyrobem, pozwalający na zmiany wymiarów okna / drzwi pod wpływem temperatury, wilgotności oraz ruchu konstrukcji budynku nieograniczające funkcjonalności okna / drzwi,
- miejsce dla klocków dystansowych i podporowych.

Do podpierania progu ościeżnicy okien / drzwi stosuje się zgodnie z wytycznymi ich producenta klocki lub belki drewniane (czasami elementy poszerzające, o ile takie są przewidziane w dokumentacji producenta) oraz kątowniki bądź kotwy stalowe.

Zasady mocowania okna/drzwi w ościeżu:

- Mocowanie powinno być wykonane w taki sposób, aby przewidywalne obciążenia zewnętrzne były przenoszone za pośrednictwem łączników na konstrukcję budynku, a funkcjonalność okien była zachowana, tzn. ruch skrzydeł okiennych przy otwieraniu i zamykaniu był płynny.
- Zamocowania powinny być rozmieszczone na całym obwodzie ościeżnicy.
- Do mocowania okien w ścianie budynku – w zależności od rodzaju ściany (monolityczna, warstwowa) i sposobu mocowania stosuje się kołki rozporowe/dyble, kotwy i śruby/wkręty. Pianki poliuretanowe i tym podobne materiały izolacyjne nie służą do mocowania okien, a wyłącznie do uszczelnienia i ocieplenia szczeliny między oknem a ścianą.
- Kołki rozporowe/dyble stosuje się do betonu, muru z cegły dziurawki, pustaków ceramicznych i cementowych, gazobetonu, kamienia naturalnego itp.
- Śruby mogą być stosowane do mocowania ościeżnic do betonu, cegły pełnej, cegły silikatowej, cegły dziurawki, betonu lekkiego, drewna itp. Należy stosować śruby dostosowane do materiału ościeży.
- Kotwy budowlane powinny być stosowane wszędzie tam, gdzie odstęp ościeżnicy jest zbyt duży do stosowania dybli, np. przy mocowaniu dolnym (progowym) lub w rozwiązaniach ścian warstwowych.

Przed właściwym zamocowaniem ościeżnica powinna zostać ustawiona i zablokowana w ościeżu za pomocą klinów montażowych, poduszek pneumatycznych lub specjalnych ścisków montażowych. Po wypoziomowaniu progu i ustawieniu w pionie powinny być zachowane jednakowe luzy przy stojakach i nadprożu, a w ościeżu z węgarkiem również luz przy płaszczyźnie węgarka. Próg ościeżnicy powinien zostać podparty na klinach lub klockach podporowych, które zostaną na stałe. Przy posadowieniu okna na nieprzesklepionej warstwie izolacji termicznej w ścianach warstwowych podparcie progu powinny stanowić konsole stalowe zamocowane do konstrukcyjnej warstwy muru. Punkty wstępnego mocowania ościeżnicy (klinowania w ościeżu) powinny być rozmieszczone przy narożach ościeżnicy, aby nie spowodować wygięcia elementów ościeżnic. Do właściwego zamocowania ościeżnicy w ościeżu są stosowane kotwy, tuleje rozpierane lub specjalne wkręty. Z uwagi na konstrukcję ściany kotwy mogą być stosowane do wszystkich rodzajów ścian, natomiast tuleje rozpierane i wkręty nie mogą być stosowane do ścian wielowarstwowe, w których ościeżnica jest osadzona w strefie izolacji termicznej. Rodzaje łączników, ich wymiary i rozstaw powinny być tak dobrane, aby spełnione były wymogi bezpieczeństwa z uwagi na obciążenia, jakie występują w eksploatacji okien. Wszystkie stosowane łączniki muszą być zabezpieczone antykorozyjnie. Kotwy powinny być wykonane z blachy grubości minimum 1,5 mm, kształt części połączeniowej z ościeżnicą trzeba dostosować do jej profilu. Kotwy mocuje się w określonych rozstawach na obwodzie ościeżnicy (wczepia się w profil lub przykręca wkrętami) przed jej wstawieniem w ościeże. Drugi koniec kotwy przytwierdza się do muru kołkami rozporowymi lub specjalnymi wkrętami. Mocowanie ościeżnic na wkręty lub tuleje rozpierane wymaga przewiercenia elementów ościeżnic. Przy wierceniu otworów i dokręcaniu wkrętów tub śrub należy stosować pomocnicze kliny zabezpieczające przed przesunięciem ościeżnicy lub wygięciem mocowanego elementu. Długość tulei i specjalnych 10 wkrętów powinna być tak dobrana, aby uwzględniając szerokość mocowanego elementu i luz, uzyskać niezbędne ich zagłębienie w ścianie. Wielkość tego zagłębienia zależy od materiału ściany i typu zastosowanego łącznika i jest określona przez producenta łączników.

Luz na wbudowanie, czyli szczelinę między ramą ościeżnicy a ościeżem, należy wypełnić materiałem uszczelniającym w celu uzyskania odpowiedniej izolacyjności termicznej i akustycznej uwzględniającej:

- rozszerzalność materiału ramy ościeżnicy,
- zabezpieczenie szczeliny od strony zewnętrznej przed wnikaniem wody z opadów atmosferycznych,
- zabezpieczenie szczeliny od strony wewnętrznej przed wnikaniem pary wodnej.

Izolację cieplną przy zachowaniu strefowego układu uszczelnień materiałem izolacyjnym może być poliuretanowa pianka montażowa, wełna mineralna lub wata szklana. W przypadku pianek poliuretanowych montażystom powinny być znane ich właściwości i warunki stosowania, technika nanoszenia. Przy uszczelnianiu wyrobów o dużych gabarytach należy stosować rozporaki zabezpieczające przed wygięciem ramy przez rozprężającą piankę. Izolację paroszczelną zabezpieczającą przed wnikaniem pary wodnej daje zastosowanie folii paraizolacyjnej przyklejanych jednym brzegiem do ościeżnicy, drugim do ościeża lub kitu silikonowego ułożonego w szczelinie między krawędzią ościeżnicy a ościeżem. W obu przypadkach powinny być spełnione warunki do uzyskania trwałej przyczepności do ramy i ościeża. Użycie folii pozwala zabezpieczyć szczeliny nierównomierne i szerokie. Silikonem należy uszczelniać na podkładzie uzyskanym przez

wciśnięcie w szczelinę okrągłego sznura np. polietylenu. Grubość warstwy silikonu powinna wynosić około połowy szerokości szczelin. Izolacja zewnętrzna zabezpieczająca przed wnikaniem wody z opadów atmosferycznych powinna być paroprzepuszczalna (w większym stopniu niż ta od strony wewnętrznej) i powinna zabezpieczać przed wnikaniem wody w warunkach silnego wiatru. Uszczelnienie może stanowić folia paroprzepuszczalna lub rozprężne taśmy uszczelniające. Przy gwarantowanych uszczelnieniach wewnętrznych od zewnątrz można wykonać szczelniejsze wykończenia np. kitem silikonowym. Przy montażu okien i drzwi należy stosować się do wymogów określonych przez ich producentów oraz wymagań warunków technicznych wykonania i odbioru robót.

6. Kontrola jakości robót

Wg ST 00 - Ogólna Specyfikacja Techniczna.

Kontrola jakości robót polega na sprawdzeniu:

- oczyszczenie ościeży i wykonania ewentualnych ubytków w ościeżach.
- wymiarów stolarki okiennej i części składowych.
- Zgodność z dokumentacją techniczną.
- Prawdopodobieństwo osadzenia stolarki okiennej w konstrukcji budowlanej – osadzenie w płaszczyźnie pionowej, poziomej oraz odkształcenia przy uszczelnieniu.
- Dokładność uszczelnienia ościeżnic elementu z ościeżami otworów lub ścian.
- Prawdopodobieństwo osadzenia parapetów wewnętrznych, dokładności robót wykończeniowych.
- Prawdopodobieństwo działania elementów ruchomych i urządzeń zamykających.

7. Wymagania dotyczące obmiaru robót

Wg ST 00 - Ogólna Specyfikacja Techniczna.

Jednostkami obmiarowymi są :

- m² – powierzchni wymienionej stolarki okiennej,
- m² - powierzchni wykończonych ościeży okiennych,
- szt – zamontowanych podokienników.

8. Wymagania dotyczące odbioru robót

Wg ST 00 - Ogólna Specyfikacja Techniczna.

9. Podstawa płatności

Podstawą płatności będzie kwota określona przez wykonawcę w formularzu ofertowym, która obejmuje:

- przygotowanie stanowiska pracy,
- wykonanie i montaż stolarki zgodnie z załączonymi rysunkami,
- obróbka ościeży okiennych,
- transport elementów,
- likwidację stanowiska roboczego.

1.14 SST Roboty tynkarskie

Kod CPV: 45410000-4 Tynkowanie

1. Wstęp.

1.1 Przedmiot SST

Przedmiotem niniejszej szczegółowej specyfikacji technicznej są wymagania dotyczące wykonania i odbioru tynków wewnętrznych.

1.2 Zakres stosowania SST

Szczegółowa specyfikacja techniczna jest stosowana jako dokument przetargowy i kontraktowy przy zleceniu i realizacji robót wymienionych w pkt.1.1.

1.3 Zakres robót objętych SST

Roboty, których dotyczy specyfikacja, obejmują wszystkie czynności umożliwiające i mające na celu wykonanie tynków zewnętrznych i wewnętrznych obiektu wg poniższego.

Tynki wewnętrzne i zewnętrzne:

- Gładzie gipsowe,
- Cementowo-wapienne kl. III,
- Tynk mineralny cienkowarstwowy

1.4 Określenia podstawowe

Określenia podane w niniejszej SST są zgodne z obowiązującymi odpowiednimi normami.

1.5 Ogólne wymagania dotyczące robót.

Wykonawca robót jest odpowiedzialny za jakość ich wykonania oraz za zgodność z dokumentacją projektową, SST i poleceniami Inżyniera.

2. Wymagania dotyczące właściwości wyrobów budowlanych

Wg ST 00 - Ogólna Specyfikacja Techniczna.

2.1 Woda

Do przygotowania zapraw stosować można każdą wodę zdatną do picia, oraz wodę z rzeki lub jeziora.

Niedozwolone jest użycie wód ściekowych, kanalizacyjnych bagiennych oraz wód zawierających tłuszcze organiczne, oleje i muł.

2.2 Piasek

Piasek powinien spełniać wymagania obowiązującej normy przedmiotowej, a w szczególności:

- nie zawierać domieszek organicznych,
- mieć frakcje różnych wymiarów, a mianowicie: piasek drobnoziarnisty 0,25-0,5 mm, piasek średnioziarnisty 0,5-1,0 mm, piasek gruboziarnisty 1,0-2,0 mm.

Do spodnich warstw tynku należy stosować piasek gruboziarnisty, do warstw wierzchnich – średnioziarnisty.

Do gładzi piasek powinien być drobnoziarnisty i przechodzić całkowicie przez sito o prześwicie 0,5 mm.

2.3 Zaprawy budowlane cementowo-wapienne

- Marka i skład zaprawy powinny być zgodne z wymaganiami normy państwowej.
- Przygotowanie zapraw do robót murowych powinno być wykonywane mechanicznie.
- Zaprawę należy przygotować w takiej ilości, aby mogła być wbudowana możliwie wcześnie po jej przygotowaniu tj. ok. 3 godzin.
- Do zapraw tynkarskich należy stosować piasek rzeczny lub kopalniany.
- Do zapraw cementowo-wapiennych należy stosować cement portlandzki z dodatkiem żużla lub popiołów lotnych 25 i 35 oraz cement hutniczy 25 pod warunkiem, że temperatura otoczenia w ciągu 7 dni od chwili zużycia zaprawy nie będzie niższa niż +5°C.
- Do zapraw cementowo-wapiennych należy stosować wapno sucho gaszone lub gaszone w postaci ciasta wapiennego otrzymanego z wapna niegaszonego, które powinno tworzyć jednolitą i jednobarwną masę, bez grudek niegaszonego wapna i zanieczyszczeń obcych. Skład objętościowy zapraw należy dobrać doświadczalnie, w zależności od wymaganej marki zaprawy oraz rodzaju cementu i wapna.

2.4 Gips szpachlowy

- Gips szpachlowy do wykonywania gładzi gipsowych powinien odpowiadać wymaganiom aktualnej normy państwowej i spełniać w szczególności następujące wymagania:

- wytrzymałość na ściskanie (po 7 dniach twardnienia i wysuszenia do stałej masy) nie mniej niż 5 Mpa,
- odsiew na sicie o boku oczka kwadratowego 0,2 mm nie więcej niż 2% masy spoiwa, a odsiew na sicie 1,0 mm- 0%,
- początek wiązania po 30-60 min.,
- gips szpachlowy w ciągu 90 dni od daty wysyłki nie powinien wykazywać odchyień od wymagań normy.

2.5 Cienkowarstwowy tynk mineralny

Tynk mineralny cienkowarstwowy w postaci suchej mieszanki białego cementu, wapna oraz kruszywa kwarcowego i dolomitowego. Tynk musi być wzmocniony polimerami, odporny na mikropeknięcia, paro przepuszczalny i hydrofobowy.

3. Wymagania dotyczące sprzętu, maszyn i narzędzi

Ogólne wymagania dotyczące sprzętu podano w ST 00 Wymagania ogólne.

4. Wymagania dotyczące transportu

Ogólne wymagania dotyczące transportu podano w ST 00 Wymagania ogólne.

5. Wymagania dotyczące wykonania robót

Wg ST 00 - Ogólna Specyfikacja Techniczna.

5.1 Ogólne zasady wykonywania tynków

a) Przed przystąpieniem do wykonywania robót tynkowych powinny być zakończone wszystkie roboty stanu surowego, roboty instalacyjne podtynkowe, zamurwane przebiecia i bruzdy, osadzone ościeżnice drzwiowe i okienne.

b) Zaleca się przystąpienie do wykonywania tynków po okresie osiadania i skurczów murów tj. po upływie 4-6 miesięcy po zakończeniu stanu surowego.

c) Tynki należy wykonywać w temperaturze nie niższej niż +5°C pod warunkiem, że w ciągu doby nie nastąpi spadek poniżej 0°C.

W niższych temperaturach można wykonywać tynki jedynie przy zastosowaniu odpowiednich środków zabezpieczających, zgodnie z „Wytycznymi wykonywania robót budowlano-montażowych w okresie obniżonych temperatur”.

d) Zaleca się chronić świeżo wykonane tynki zewnętrzne w ciągu pierwszych dwóch dni przed nasłonecznieniem dłuższym niż dwie godziny dziennie.

W okresie wysokich temperatur świeżo wykonane tynki powinny być w czasie wiązania i twardnienia, tj. w ciągu 1 tygodnia, zwilżane wodą.

5.2 Przygotowanie podłoża

W ścianach przewidzianych do tynkowania nie należy wypełniać zaprawą spoin przy zewnętrznych licach na głębokości 5-10 mm. Bezpośrednio przed tynkowaniem podłoże należy oczyścić z kurzu szczotkami oraz usunąć plamy z rdzy i substancji tłustych. Plamy z substancji tłustych można usunąć przez zmycie 10% roztworem szarego mydła lub przez wypalenie lampą benzynową.

Nadmiernie suchą powierzchnię podłoża należy zwilżyć wodą.

5.3 Wykonanie gładzi gipsowych

Masę szpachlową nakłada się na powierzchnię równomiernie, najlepiej za pomocą gładkiej pacy ze stali nierdzewnej. W miarę postępu prac nanoszoną masę należy sukcesywnie wygładzać. Zaleca się, aby przed wykonaniem gładzi wypełnić duże ubytki w podłożu. Masę na ściany nakłada się pasami w kierunku od podłogi do sufitu, wykonując ruch pacą od dołu ku górze. W przypadku sufitów masę szpachlową nakłada się pasami w kierunku od okna w głąb pomieszczenia, ciągnąc pacę „do siebie”. Po wyschnięciu masy drobne nierówności należy usunąć papierem ściernym lub siatką do szlifowania. Powstałe niedokładności należy ponownie cienko zaszpachlować i przeszlifować. Czas otwarty pracy masy zależy od chłonności podłoża, temperatury otoczenia i konsystencji zaprawy. Podczas wysychania gładzi należy unikać bezpośredniego nasłonecznienia i przeciągów oraz zapewnić właściwą wentylację i przewietrzenie pomieszczeń. Dalsze prace wykończeniowe, np. tapetowanie lub malowanie, można rozpocząć po wyschnięciu gładzi. Przed malowaniem farbami wodorozcieńczalnymi, wykonaną gładź należy zagruntować preparatem zalecanym przez producenta farby. Przed układaniem okładzin zaleca się powierzchnię gładzi zagruntować emulsją

6. Kontrola jakości robót

Wg ST 00 - Ogólna Specyfikacja Techniczna.

W przypadku gdy zaprawa wytwarzana jest na placu budowy, należy kontrolować jej markę i konsystencję w sposób podany w obowiązującej normie.

Wyniki odbiorów materiałów i wyrobów powinny być każdorazowo wpisywane do dziennika budowy.

7. Wymagania dotyczące obmiaru robót

Wg ST 00 - Ogólna Specyfikacja Techniczna.

Jednostką obmiarową robót jest m². Ilość robót określa się na podstawie projektu z uwzględnieniem zmian zaaprobowanych przez Inżyniera i sprawdzonych w naturze.

8. Wymagania dotyczące odbioru robót

Wg ST 00 - Ogólna Specyfikacja Techniczna.

8.1 Odbiór podłoża

Odbiór podłoża należy przeprowadzić bezpośrednio przed przystąpieniem do robót tynkowych. Podłoże powinno być przygotowane zgodnie z wymaganiami w pkt. 5. Jeżeli odbiór podłoża odbywa się po dłuższym czasie od jego wykonania, należy podłoże oczyścić i zmyć wodą.

8.2 Odbiór tynków

Ukształtowanie powierzchni, krawędzie przecięcia powierzchni oraz kąty dwuścienne powinny być zgodne z dokumentacją techniczną. Dopuszczalne odchylenia powierzchni tynku kat. III od płaszczyzny i odchylenie krawędzi od linii prostej – nie większe niż 3 mm i w liczbie nie większej niż 3 na całej długości łaty kontrolnej 2 m.

Odchylenie powierzchni i krawędzi od kierunku:

- pionowego – nie większe niż 2 mm na 1 m i ogółem nie więcej niż 4 mm w pomieszczeniu,
- poziomego – nie większe niż 3 mm na 1 m i ogółem nie więcej niż 6 mm na całej powierzchni między przegrodami pionowymi (ściany, belki itp.).

Niedopuszczalne są następujące wady:

- wykwit w postaci nalotu wykrystalizowanych na powierzchni tynków roztworów soli przenikających z podłoża, piłśni itp.,
- trwałe ślady zacieków na powierzchni, odstawanie, odparzenia i pęcherze wskutek niedostatecznej przyczepności tynku do podłoża.

9. Podstawa płatności

Płaci się za ustaloną ilość m² powierzchni ściany wg ceny jednostkowej, która obejmuje:

- przygotowanie zaprawy,
- dostarczenie materiałów i sprzętu,
- ustawienie i rozbiórkę rusztowań,
- umocowanie i zdjęcie listew tynkarskich,
- osiatkowanie bruzd,
- obsadzenie kratak wentylacyjnych i innych drobnych elementów,
- reperacje tynków po dziurach i hakach,
- oczyszczenie miejsca pracy z resztek materiałów.

1.15 SST Roboty malarskie

Kod CPV 45442100-8: Roboty malarskie

1. Wstęp

1.1 Przedmiot SST.

Przedmiotem niniejszej szczegółowej specyfikacji technicznej są wymagania dotyczące wykonania i odbioru robót malarskich.

1.2 Zakres stosowania SST.

Szczegółowa specyfikacja techniczna jest stosowana jako dokument przetargowy i kontraktowy przy zlecaniu i realizacji robót wymienionych w pkt. 1.1.

1.3 Zakres robót objętych SST.

Roboty, których dotyczy specyfikacja, obejmują wszystkie czynności umożliwiające i mające na celu wykonanie robót malarskich.

1.4 Określenia podstawowe.

Określenia podane w niniejszej SST są zgodne z obowiązującymi odpowiednimi normami.

2. Wymagania dotyczące właściwości wyrobów budowlanych

Wg ST 00 - Ogólna Specyfikacja Techniczna.

2.1 Ogólne wymagania dotyczące właściwości materiałów

Wszystkie materiały do wykonania robót okładzinowych z powinny odpowiadać wymaganiom zawartym w dokumentach odniesienia (normach, aprobatkach technicznych).

2.2 Woda

Do przygotowania farb stosować można każdą wodę zdatną do picia. Niedozwolone jest użycie wód ściekowych, kanalizacyjnych bagiennej oraz wód zawierających tłuszcze organiczne, oleje i muł.

2.3 Rozcieńczalniki

W zależności od rodzaju farby należy stosować:

- wodę – do farb wapiennych,
- terpentynę i benzynę – do farb i emalii olejnych,
- inne rozcieńczalniki przygotowane fabrycznie dla poszczególnych rodzajów farb powinny odpowiadać normom państwowym lub mieć cechy techniczne zgodne z zaświadczeniem o jakości wydanym przez producenta oraz z zakresem ich stosowania.

2.4 Farby budowlane gotowe

Farby niezależnie od ich rodzaju powinny odpowiadać wymaganiom norm państwowych lub świadectw dopuszczenia do stosowania w budownictwie.

3. Wymagania dotyczące sprzętu, maszyn i narzędzi

Ogólne wymagania dotyczące sprzętu podano w ST 00 Wymagania ogólne.

Do wykonywania robót malarskich należy stosować:

- szczotki o sztywnym włosiu lub druciane do czyszczenia podłoża,
- szpachle i pace metalowe lub z tworzyw sztucznych,
- pędzle i wałki,
- mieszadła napędzane wiertarką elektryczną oraz pojemniki do przygotowania kompozycji składników farb,
- agregaty malarskie ze sprężarkami,
- drabiny i rusztowania.

Wykonawca przy doborze sprzętu przeanalizuje okoliczności wynikające z lokalizacji budowy i mogące mieć wpływ na ograniczenia dla jego zastosowania.

4. Wymagania dotyczące transportu

Ogólne wymagania dotyczące transportu podano w ST 00 Wymagania ogólne.

5. Wymagania dotyczące wykonania robót

Wg ST 00 - Ogólna Specyfikacja Techniczna.

Prace malarskie na wysokości powinny być wykonywane z prawidłowo przygotowanych i wykonanych rusztowań lub drabin. W przypadku malowania konstrukcji w warunkach, gdy nie ma możliwości zainstalowania rusztowań, a prace malarskie wykonuje się z pomostów opieranych na konstrukcji malarz powinien być zabezpieczony przed upadkiem pasem bezpieczeństwa przymocowanym do konstrukcji.

Przy robotach przygotowawczych wymagających użycia materiałów o właściwościach alkalicznych należy stosować środki ochrony osobistej:

- zabezpieczyć oczy okularami ochronnymi przed zaproszeniem lub poparzeniem;
- zabezpieczyć skórę twarzy i ręk przez posmarowanie ich tłustym kremem ochronnym oraz wykonywać prace w rękawicach;
- użyć specjalnej odzieży ochronnej.

Przy wykonywaniu malowań materiałami zawierającymi lotne rozpuszczalniki lub rozcieńczalniki organiczne należy:

- stosować odzież ochronną;
- wykonywać wewnętrzne roboty malarskie przy otwartych oknach lub czynnej wentylacji mechanicznej, zapewniającej sukcesywną wymianę powietrza;
- przestrzegać bezwzględnie zakazu palenia papierosów, używania otwartych palenisk, narzędzi i silników powodujących iskrzenie i mogących być źródłem pożaru; umieścić w widocznych miejscach wyraźne napisy ostrzegawcze w przypadku wykonywania robót malarskich z zastosowaniem łatwopalnych materiałów; podręczny sprzęt przeciwpożarowy powinien być łatwo dostępny, aby mógł być natychmiast użyty w wypadku pożaru. Roboty malarskie powinny być wykonywane na podłożach tynkowych lub podłożach betonowych odpowiadającym wymaganiom dotyczącym:
- robót tynkowych,
- podłoża z prefabrykowanych elementów betonowych lub elementów betonowych;
- podłoża gipsowych.

5.1 Roboty przygotowawcze

Przed przystąpieniem do malowania należy wyrównać i wygładzić powierzchnie przeznaczone do malowania, naprawić uszkodzenia, wykonać szpachlowanie i szlifowanie, jeżeli wymagana jest duża gładkość powierzchni. Następnie powierzchnie należy zagruntować. Roboty malarskie wewnątrz budynku powinny być wykonywane dopiero po wyschnięciu tynków i miejsc naprawianych.

W zakres przygotowania podłoża wchodzi:

- gruntowanie podłoża ścian i sufitów
- zabezpieczenie folią powierzchni narażonych na zabrudzenie przy malowaniu
- usunięcie folii

Pierwsze malowanie można wykonać po zakończeniu robót poprzedzających, a w szczególności :

- całkowitym zakończeniu robót instalacyjnych
- wykonaniu podłoża pod wykończenie podłóg
- usunięciu z pomieszczeń gruzu i odpadów

Drugie malowanie można wykonać po:

- białym montażu
- ułożeniu posadzek

Podkłady pod powłokę malarską powinny być dostosowane do:

- rodzaju podłoża;
- rodzaju malowania;
- miejsca i warunków zastosowania powłoki.

Dobór właściwego rodzaju podkładu w zależności od wymienionych warunków powinien być dokonany zgodnie z ustaleniami podanymi w normach lub świadectwach dopuszczenia materiału do stosowania w budownictwie.

5.2 Malowanie ścian i sufitów

Farbę można nanosić za pomocą pędzla, wałka malarskiego lub natrysku. Przygotować podłoże pod uzupełnienie ubytków. Drugą warstwę nanosić farbą o lepkości handlowej po wyschnięciu pierwszej warstwy.

Prace malarskie powinny być prowadzone, gdy temperatura otoczenia jest nie niższa niż 5oC i nie wyższa niż 30oC. Zbyt niska temperatura podłoża może spowodować spękania powłoki. Pomieszczenia po malowaniu należy wietrzyć 2-3 dni. Roboty malarskie wewnątrz budynków powinny być wykonywane po wyschnięciu tynków. Po wykonaniu robót malarskich wewnątrz budynków nie powinna występować zbyt wysoka temperatura (30oC) i przeciągi. Powierzchnie tynków powinny być odpowiednio przygotowane, a ubytki powinny być wyreperowane z wyprzedzeniem 14 dniowym. Powierzchnie podłoża przewidzianych do malowania powinny być gładkie, równe, wszystkie występy od lica powierzchni należy skuć, usunąć lub zeszlifować. Podłoża powinny być dostatecznie mocne, nie pyłące, nie kruszące, bez widocznych rys, spękań, rozwarstwień, czyste i suche.

5.3 Gruntowanie

Podłoże powinno być suche, oczyszczone z kurzu, brudu, olejów, tłuszczów i wosku. Wszystkie luźne, niezwiązane właściwie z podłożem warstwy należy przed zastosowaniem preparatu gruntującego usunąć. Emulsji gruntującej nie wolno łączyć z innymi materiałami ani zagęszczać, dopuszczone jest rozcieńczanie w proporcji 1:1. Preparat gruntujący najlepiej nanosić na podłoże w postaci nierozcieńczonej, jednokrotnie wałkiem lub pędzlem, jako cienką i równomierną warstwę. Do pierwszego gruntowania bardzo chłonnych i słabych podłoży można zastosować preparat gruntujący rozcieńczony czystą wodą w proporcji 1:1. Po wyschnięciu pierwszej warstwy, gruntowanie należy powtórzyć bez rozcieńczenia. Użytkowanie powierzchni, Malowanie, tapetowanie, przyklejanie płytek itp., należy rozpocząć po wyschnięciu preparatu gruntującego, czyli po około 2 godzinach od jej nałożenia.

6. Kontrola jakości robót

Wg ST 00 - Ogólna Specyfikacja Techniczna.

6.1 Powierzchnia do malowania.

Kontrola stanu technicznego powierzchni przygotowanej do malowania powinna obejmować:

- sprawdzenie wyglądu powierzchni,
- sprawdzenie wsiąkliwości,
- sprawdzenie wyschnięcia podłoża,
- sprawdzenie czystości,

Sprawdzenie wyglądu powierzchni pod malowanie należy wykonać przez oględziny zewnętrzne. Sprawdzenie wsiąkliwości należy wykonać przez spryskiwanie powierzchni przewidzianej pod malowanie kilku kroplami wody. Ciemniejsza plama zwilżonej powierzchni powinna nastąpić nie wcześniej niż po 3 s.

6.2 Roboty malarskie.

Badania powłok przy ich odbiorach należy przeprowadzić po zakończeniu ich wykonania:

- dla farb emulsyjnych nie wcześniej niż po 7 dniach,
- dla pozostałych nie wcześniej niż po 14 dniach.

Badania przeprowadza się przy temperaturze powietrza nie niższej od +5°C przy wilgotności powietrza mniejszej od 65%.

Badania powinny obejmować:

- sprawdzenie wyglądu zewnętrznego,
- sprawdzenie zgodności barwy ze wzorcem,
- dla farb olejnych i syntetycznych: sprawdzenie powłoki na zarysowanie i uderzenia, sprawdzenie elastyczności i twardości oraz przyczepności zgodnie z odpowiednimi normami państwowymi.

Jeśli badania dadzą wynik pozytywny, to roboty malarskie należy uznać za wykonane prawidłowo. Gdy którekolwiek z badań dało wynik ujemny, należy usunąć wykonane powłoki częściowo lub całkowicie i wykonać powtórnie.

7. Wymagania dotyczące obmiaru robót

Wg ST 00 - Ogólna Specyfikacja Techniczna.

Jednostką obmiarową robót jest m² powierzchni zamalowanej wraz z przygotowaniem do malowania podłoża, przygotowaniem farb, ustawieniem i rozebraniem rusztowań lub drabin malarskich oraz uporządkowaniem stanowiska pracy. Ilość robót określa się na podstawie projektu z uwzględnieniem zmian zaaprobowanych przez Inżyniera i sprawdzonych w naturze.

8. Wymagania dotyczące odbioru robót

Wg ST 00 - Ogólna Specyfikacja Techniczna.

8.1 Odbiór podłoża

Zastosowane do przygotowania podłoża materiały powinny odpowiadać wymaganiom zawartym w normach państwowych lub świadectwach dopuszczenia do stosowania w budownictwie. Podłoże, posiadające drobne uszkodzenia powinno być naprawione przez wypełnienie ubytków zaprawą cementowo-wapienną do robót tynkowych lub odpowiednią szpachlówką. Podłoże powinno być przygotowane zgodnie z wymaganiami tej specyfikacji. Jeżeli odbiór podłoża odbywa się po dłuższym czasie od jego wykonania, należy podłoże przed gruntowaniem oczyścić.

8.2 Odbiór robót malarskich

- Sprawdzenie wyglądu zewnętrznego powłok malarskich polegające na stwierdzeniu równomiernego rozłożenia farby, jednolitego natężenia barwy i zgodności ze wzorcem producenta, braku prześwitu i dostrzegalnych skupisk lub grudek nieroztartego pigmentu lub wypełniaczy, braku plam, smug, zacieków, pęcherzy odstających płatów powłoki, widocznych okiem śladów pędzla itp., w stopniu kwalifikującym powierzchnię malowaną do powłok o dobrej jakości wykonania.
- Sprawdzenie odporności powłoki na wycieranie polegające na lekkim, kilkakrotnym potarciu jej powierzchni miękką, wełnianą lub bawełnianą szmatką kontrastowego koloru.
- Sprawdzenie odporności powłoki na zarysowanie.
- Sprawdzenie przyczepności powłoki do podłoża polegające na próbie poderwania ostrym narzędziem powłoki od podłoża.
- Sprawdzenie odporności powłoki na zmywanie wodą polegające na zwilżaniu badanej powierzchni powłoki przez kilkakrotne potarcie mokrą miękką szczotką lub szmatką.

Wyniki odbiorów materiałów i robót powinny być każdorazowo wpisywane do dziennika budowy.

9. Podstawa płatności

Płaci się za ustaloną ilość m² powierzchni zamalowanej wg ceny jednostkowej wraz z przygotowaniem do malowania podłoża, przygotowaniem farb, ustawieniem i rozebraniem rusztowań lub drabin malarskich oraz uporządkowaniem stanowiska pracy. Ilość robót określa się na podstawie projektu z uwzględnieniem zmian zaaprobowanych przez Inżyniera i sprawdzonych w naturze.

1.16 SST Sufity podwieszane

Kod CPV 45421146-9: Instalowanie sufitów podwieszanych

1. Wstęp.

1.1 Przedmiot SST

Przedmiotem niniejszej szczegółowej specyfikacji technicznej są wymagania dotyczące wykonania i odbioru sufitów podwieszanych.

1.2 Zakres stosowania SST

Szczegółowa specyfikacja techniczna jest stosowana jako dokument przetargowy i kontraktowy przy zleceniu i realizacji robót wymienionych w pkt.1.1.

1.3 Zakres robót objętych SST

Roboty, których dotyczy specyfikacja, obejmują wszystkie czynności umożliwiające i mające na celu wykonanie okładzin sufitów podwieszanych.

1.4 Określenia podstawowe

Określenia podane w niniejszej SST są zgodne z obowiązującymi odpowiednimi normami.

2. Wymagania dotyczące właściwości wyrobów budowlanych

Wg ST 00 - Ogólna Specyfikacja Techniczna.

2.1 Sufit rastrowy

Sufit rastrowy produkowany z profili aluminiowych szerokości 10mm oraz wysokości 40mm. Elementy konstrukcji mają taki sam przekrój jak elementy wypełnienia, dzięki czemu nie będą widoczne podziały sufitu wynikające z modułu. Po zamontowaniu tworzyć będą jednolitą płaszczyzną kratki.

2.2 Sufit podwieszany, kasetonowy, konstrukcja T-15.

Płyty sufitowe z płyt gipsowo-kartonowych o gładkiej, białej powierzchni (kolor biały NCS 0500). Grubość płyt wynosi 12,5mm. Wymiar płyt: 60x60cm. Powierzchnia licowa płyt malowana farbami dyspersyjnymi w kolorze białym, matowym. Płyty gładkie, bez otworów. Wskaźnik pochłaniania dźwięku produktu zamontowanego w odległości 20cm od stropu wynosi 0,05. Płyty niepalne, klasa reakcji na ogień A2. Płyty sufitowe posiadają atest higieniczny.

2.3 Sufit podwieszany kasetonowy

Płyty sufitowe z płyt gipsowo-kartonowych z powierzchnią laminowaną folią PVC o gładkiej fakturze papieru. Grubość płyt wynosi 12,5mm. Wymiar płyt: 60x60cm. Powierzchnia licowa płyt malowana farbami dyspersyjnymi w kolorze białym, matowym. Płyty gładkie, bez otworów. Odporność na wilgoć RH wynosi 90%. Wskaźnik pochłaniania dźwięku produktu zamontowanego w odległości 20cm od stropu wynosi 0,1. Płyty niepalne, klasa reakcji na ogień A2. Płyty sufitowe posiadają atest higieniczny.

2.4 Sufit podwieszany (płyta g-k gr. 12,5mm)

Sufit podwieszany, kasetonowy, konstrukcja krzyżowa dwupoziomowa z profili CD 60.

Płyty sufitowe z płyt gipsowo-kartonowych. Grubość płyt wynosi 12,5mm. Wymiar płyt: 120x260cm. Powierzchnia licowa płyt malowana farbami dyspersyjnymi w kolorze białym, matowym. Płyty gładkie, bez otworów. Płyty niepalne, klasa reakcji na ogień A2. Płyty sufitowe posiadają atest higieniczny.

2.5 Sufit podwieszany (płyta g-k gr. 12,5mm do pom. mokrych)

Sufit podwieszany, kasetonowy, konstrukcja krzyżowa dwupoziomowa z profili CD 60.

Płyta składająca się z impregnowanego i zbrojonego rdzenia gipsowego obłożonego dwustronnie matą szklaną. Charakteryzuje się obniżoną nasiąkliwością i zapewnia zwiększoną odporność na wilgoć. Powłoka z maty szklanej zapewnia najwyższą trwałość, gładkość powierzchni i łatwość dalszej obróbki. Grubość płyt wynosi 12,5mm. Wymiar płyt: 120x200cm. Powierzchnia licowa płyt malowana farbami dyspersyjnymi w kolorze białym, matowym. Płyty gładkie, bez otworów. Płyty niepalne, klasa reakcji na ogień A2. Płyty sufitowe posiadają atest higieniczny.

2.6 Sufit podwieszany (2x płyta g-k gr. 15mm REI 60)

Sufit podwieszany, konstrukcja jedno poziomowa z profili kapeluszowych.

Płyty sufitowe z płyt gipsowo-kartonowych do wykonywania systemów sklasyfikowanych pod względem odporności ogniowej (wg normy PN-EN 13501-2:2007). Grubość płyt wynosi 15mm. Powierzchnia licowa płyt malowana farbami dyspersyjnymi w kolorze białym, matowym. Płyty gładkie, bez otworów. Klasa odporności ogniowej REI 60. Płyty sufitowe posiadają atest higieniczny.

2.7 Sufit podwieszany (2x płyta g-k gr. 15mm do pom. mokrych REI 60)

Sufit podwieszany, konstrukcja jedno poziomowa z profili kapeluszowych.

Płyty sufitowe z płyt gipsowo-kartonowych do wykonywania systemów sklasyfikowanych pod względem odporności ogniowej (wg normy PN-EN 13501-2:2007). Grubość płyt wynosi 15mm. Powierzchnia licowa płyt malowana farbami dyspersyjnymi w kolorze białym, matowym. Płyty gładkie, bez otworów. Klasa odporności ogniowej REI 60. Płyty sufitowe posiadają atest higieniczny.

2.8 Sufit podwieszany (2x płyta g-k gr. 15mm)

Sufit podwieszany, konstrukcja krzyżowa dwupoziomowa z profili CD 60.

Płyty sufitowe z płyt gipsowo-kartonowych. Grubość płyt wynosi 12,5mm. Wymiar płyt: 120x260cm. Powierzchnia licowa płyt malowana farbami dyspersyjnymi w kolorze białym, matowym. Płyty gładkie, bez otworów. Płyty niepalne, klasa reakcji na ogień A2. Płyty sufitowe posiadają atest higieniczny.

2.9 Sufit podwieszany (2x płyta g-k gr. 15mm REI60 + płyta g-k gr. 12,5mm)

Sufit dwupoziomowy składający się z okładziny przeciwpożarowej REI60 z dwóch płyt g-k gr. 15mm oraz sufitu widocznego (podwieszanego) z płyt g-k gr. 12,5mm.

Sufit podwieszany (2x płyta g-k gr. 15mm REI 60) na wys. 296cm

Sufit podwieszany, konstrukcja jedno poziomowa z profili kapeluszowych.

Płyty sufitowe z płyt gipsowo-kartonowych do wykonywania systemów sklasyfikowanych pod względem odporności ogniowej (wg normy PN-EN 13501-2:2007). Grubość płyt wynosi 15mm. Powierzchnia licowa płyt malowana farbami dyspersyjnymi w kolorze białym, matowym. Płyty gładkie, bez otworów. Klasa odporności ogniowej REI 60. Płyty sufitowe posiadają atest higieniczny.

Sufit widoczny (płyta g-k gr. 12,5mm) na wys. 260cm

Sufit podwieszany, konstrukcja krzyżowa dwupoziomowa z profili CD 60.

Płyty sufitowe z płyt gipsowo-kartonowych. Grubość płyt wynosi 12,5mm. Wymiar płyt: 120x260cm. Powierzchnia licowa płyt malowana farbami dyspersyjnymi w kolorze białym, matowym. Płyty gładkie, bez otworów. Płyty niepalne, klasa reakcji na ogień A2. Płyty sufitowe posiadają atest higieniczny.

2.10 Sufit podwieszany (2x płyta g-k gr. 15mm REI60 + płyta g-k gr. 12,5mm do pom. mokrych)

Sufit dwupoziomowy składający się z okładziny przeciwpożarowej REI60 z dwóch płyt g-k gr. 15mm oraz sufitu widocznego (podwieszanego) z płyt g-k gr. 12,5mm do pom. mokrych.

Sufit podwieszany (2x płyta g-k gr. 15mm REI 60) na wys. 296cm

Sufit podwieszany, konstrukcja jedno poziomowa z profili kapeluszowych.

Płyty sufitowe z płyt gipsowo-kartonowych do wykonywania systemów sklasyfikowanych pod względem odporności ogniowej (wg normy PN-EN 13501-2:2007). Grubość płyt wynosi 15mm. Powierzchnia licowa płyt malowana farbami dyspersyjnymi w kolorze białym, matowym. Płyty gładkie, bez otworów. Klasa odporności ogniowej REI 60. Płyty sufitowe posiadają atest higieniczny.

Sufit widoczny (płyta g-k gr. 12,5mm do pom. mokrych) na wys. 260cm

Sufit podwieszany, konstrukcja krzyżowa dwupoziomowa z profili CD 60.

Płyta składająca się z impregnowanego i zbrojonego rdzenia gipsowego obłożonego dwustronnie matą szklaną. Charakteryzuje się obniżoną nasiąkliwością i zapewnia zwiększoną odporność na wilgoć. Powłoka z maty szklanej zapewnia najwyższą trwałość, gładkość powierzchni i łatwość dalszej obróbki. Grubość płyt wynosi 12,5mm. Wymiar płyt: 120x200cm. Powierzchnia licowa płyt malowana farbami dyspersyjnymi w kolorze białym, matowym. Płyty gładkie, bez otworów. Płyty niepalne, klasa reakcji na ogień A2. Płyty sufitowe posiadają atest higieniczny.

3. Wymagania dotyczące sprzętu, maszyn i narzędzi

Ogólne wymagania dotyczące sprzętu podano w ST 00 Wymagania ogólne.

4. Wymagania dotyczące transportu

Ogólne wymagania dotyczące transportu podano w ST 00 Wymagania ogólne.

5. Wymagania dotyczące wykonania robót

Wg ST 00 - Ogólna Specyfikacja Techniczna.

Wykonywanie sufitów

Sufity należy układać w zależności od typu:

5.1 Sufit rastrowy

Płyty ażurowe z profili aluminiowych -na konstrukcji z wieszaków zawieszonych na osadzonych w stropie kołkach. Wieszak składa się z pręta $\varnothing 4$ mm oraz specjalnego elementu, złożonego ze sprężyny regulacyjnej, połączonej z odpowiednio wygiętym zaczepem drutu sprężynowego. Do wieszaków należy podczepić profile nośne o długości 2,4m. Profile nośne należy mocować w odstępach co 600mm lub 1200m. Profile nośne należy połączyć poprzeczkami 1200 lub 600, które utworzą ruszt nośny sufitu rastrowego.

Sprężyna regulacyjna służy do regulowania poziomu zawieszenia sufitu.

5.2 Sufit podwieszany kasetonowy z płyt g-k

Ruszt sufitu stanowi konstrukcja z profili T-15 tworząca siatkę o polach 600x600mm. Ruszt montowany jest z profili głównych T-15 w rozstawie co 3000mm. Profile nośne należy tak rozplanować, aby z obydwu stron przy ścianach pozostały jednakowe odległości, które są większe niż połowa szerokości płyty (>30 cm), chyba, że rozstaw wynika z zastosowanych opraw oświetleniowych. Należy zwrócić uwagę, aby łączenie profili głównych nie przebiegało w jednej linii. Do profili nośnych montowane są profile poprzeczne T-15 o długości 600 mm łączone zatrzaskowo w sposób mechaniczny do profili nośnych w rozstawie co 1200mm w siatce 600mm.

Przy ścianach profile rusztu opierają się na profilach przyściennych kątowych lub schodkowych.

Do podwieszania rusztu stosowany jest typ wieszaków prętowych z elementem rozprężnym, mocowanych do profili nośnych. Połączenie wieszaków z elementem rozprężnym z profilem nośnym odbywa się przez nasunięcie stałego uchwyty na profil. Podwieszenie do stropu odbywa się za pomocą drutów stalowych o średnicy $\varnothing 4$ mm. Rozstaw wieszaków wynosi max. 1200mm.

Poziomując całą konstrukcję wkłada się około 30% płyt.

5.3 Sufit podwieszany kasetonowy z płyt g-k do pom. mokrych

Ruszt sufitu stanowi konstrukcja z profili T-24 tworząca siatkę o polach 600x600mm. Ruszt montowany jest z profili głównych T-24 w rozstawie co 3600mm. Profile nośne należy tak rozplanować, aby z obydwu stron przy ścianach pozostały jednakowe odległości, które są większe niż połowa szerokości płyty (>30 cm), chyba, że rozstaw wynika z zastosowanych opraw oświetleniowych. Należy zwrócić uwagę, aby łączenie profili głównych nie przebiegało w jednej linii. Do profili nośnych montowane są profile poprzeczne T-24 o długości 600 mm łączone zatrzaskowo w sposób mechaniczny do profili nośnych w rozstawie co 1200mm w siatce 600mm.

Przy ścianach profile rusztu opierają się na profilach przyściennych kątowych lub schodkowych.

Do podwieszania rusztu stosowany jest typ wieszaków prętowych z elementem rozprężnym, mocowanych do profili nośnych. Połączenie wieszaków z elementem rozprężnym z profilem nośnym odbywa się przez nasunięcie stałego uchwyty na profil. Podwieszenie do stropu odbywa się za pomocą drutów stalowych o średnicy $\varnothing 4$ mm. Rozstaw wieszaków wynosi max. 1200mm.

Poziomując całą konstrukcję wkłada się około 30% płyt.

5.4 Sufit podwieszany (płyta g-k gr. 12,5mm)

Ruszt sufitu stanowi konstrukcja z profili CD 60. Ruszt montowany jest z profili głównych CD 60 w max. rozstawie:

- Poprzecznie do długości płyty g-k: 600mm.
- Podłużnie do długości płyty g-k: 400mm.

Profile nośne należy tak rozplanować, aby z obydwu stron przy ścianach pozostały jednakowe odległości. Należy zwrócić uwagę, aby łączenie profili głównych nie przebiegało w jednej linii. Do profili nośnych montowane są profile główne CD 60 łączone za pomocą łączników krzyżowych do profili nośnych CD 60 w rozstawie co 1000mm.

Przy ścianach profile rusztu opierają się na profilach przyściennych UD 30.

Do podwieszania rusztu stosowany jest typ wieszaków noniuszowych do profili CD 60, mocowanych do profili nośnych. Podwieszenie do stropu odbywa się za pomocą drutów stalowych o średnicy $\varnothing 4$ mm.

5.5 Sufit podwieszany (płyta g-k gr. 12,5mm do pom. mokrych)

Ruszt sufitu stanowi konstrukcja z profili CD 60. Ruszt montowany jest z profili głównych CD 60 w max. rozstawie:

- Poprzecznie do długości płyty g-k: 400mm.
- Podłużnie do długości płyty g-k: 1000mm.

Profile nośne należy tak rozplanować, aby z obydwu stron przy ścianach pozostały jednakowe odległości. Należy zwrócić uwagę, aby łączenie profili głównych nie przebiegało w jednej linii. Do profili nośnych montowane są profile główne CD 60 łączone za pomocą łączników krzyżowych do profili nośnych w rozstawie co 1000mm.

Przy ścianach profile rusztu opierają się na profilach przyściennych UD 30.

Do podwieszania rusztu stosowany jest typ wieszaków noniuszowych do profili CD 60 przeznaczonych do systemów do pom. mokrych, mocowanych do profili nośnych. Podwieszenie do stropu odbywa się za pomocą drutów stalowych o średnicy $\varnothing 4$ mm.

5.6 Sufit podwieszany (2x płyta g-k gr. 15mm REI 60)

Konstrukcję nośną stanowią profile kapeluszowe w max. rozstawie:

- Poprzecznie do długości płyty g-k: 400mm.
- Podłużnie do długości płyty g-k: 400mm.

Profile nośne należy tak rozplanować, aby z obydwu stron przy ścianach pozostały jednakowe odległości. Należy zwrócić uwagę, aby łączenie profili głównych nie przebiegało w jednej linii. Profile nośne mocowane są bezpośrednio do konstrukcji drewnianej dachu za pomocą wkrętów do drewna w max. rozstawie: 1000mm.

UWAGA

W przypadku okładzin wielowarstwowych poszczególne warstwy płyt należy montować w taki sposób aby styki były przesunięte.

Każdą warstwę docisnąć do konstrukcji.

Przy okładzinie wielowarstwowej wystarczające jest wypełnienie spoin pierwszej warstwy płyt bez wykonywania dalszych czynności związanych ze szpachlowaniem.

5.7 Sufit podwieszany (2x płyta g-k gr. 15mm do pom. mokrych REI 60)

Konstrukcję nośną stanowią profile kapeluszowe w max. rozstawie:

- Poprzecznie do długości płyty g-k: 400mm.
- Podłużnie do długości płyty g-k: 400mm.

Profile nośne należy tak rozplanować, aby z obydwu stron przy ścianach pozostały jednakowe odległości. Należy zwrócić uwagę, aby łączenie profili głównych nie przebiegało w jednej linii. Profile nośne mocowane są bezpośrednio do konstrukcji drewnianej dachu za pomocą wkrętów do drewna w max. rozstawie: 1000mm.

UWAGA

W przypadku okładzin wielowarstwowych poszczególne warstwy płyt należy montować w taki sposób aby styki były przesunięte.

Każdą warstwę docisnąć do konstrukcji.

Przy okładzinie wielowarstwowej wystarczające jest wypełnienie spoin pierwszej warstwy płyt bez wykonywania dalszych czynności związanych ze szpachlowaniem.

5.8 Sufit podwieszany (2x płyta g-k gr. 15mm)

Ruszt sufitu stanowi konstrukcja z profili CD 60. Ruszt montowany jest z profili głównych CD 60 w max. rozstawie:

- Poprzecznie do długości płyty g-k: 600mm.
- Podłużnie do długości płyty g-k: 400mm.

Profile nośne należy tak rozplanować, aby z obydwu stron przy ścianach pozostały jednakowe odległości. Należy zwrócić uwagę, aby łączenie profili głównych nie przebiegało w jednej linii. Do profili nośnych montowane są profile główne CD 60 łączone za pomocą łączników krzyżowych do profili nośnych CD 60 w rozstawie co 1000mm.

Przy ścianach profile rusztu opierają się na profilach przyściennych UD 30.

Do podwieszania rusztu stosowany jest typ wieszaków noniuszowych do profili CD 60, mocowanych do profili nośnych. Podwieszenie do stropu odbywa się za pomocą drutów stalowych o średnicy $\varnothing 4$ mm.

5.9 Sufit podwieszany (2x płyta g-k gr. 15mm REI60 + płyta g-k gr. 12,5mm)

Sufit podwieszany (2x płyta g-k gr. 15mm REI 60) na wys. 296cm

Konstrukcję nośną stanowią profile kapeluszowe w max. rozstawie:

- Poprzecznie do długości płyty g-k: 400mm.
- Podłużnie do długości płyty g-k: 400mm.

Profile nośne należy tak rozplanować, aby z obydwu stron przy ścianach pozostały jednakowe odległości. Należy zwrócić uwagę, aby łączenie profili głównych nie przebiegało w jednej linii. Profile nośne mocowane są bezpośrednio do konstrukcji drewnianej dachu za pomocą wkrętów do drewna w max. rozstawie: 1000mm.

UWAGA

W przypadku okładzin wielowarstwowych poszczególne warstwy płyt należy montować w taki sposób, aby styki były przesunięte.

Każdą warstwę docisnąć do konstrukcji.

Przy okładzinie wielowarstwowej wystarczające jest wypełnienie spoin pierwszej warstwy płyt bez wykonywania dalszych czynności związanych ze szpachlowaniem.

Sufit widoczny (płyta g-k gr. 12,5mm) na wys. 260cm

Ruszt sufitu stanowi konstrukcja z profili CD 60. Ruszt montowany jest z profili głównych CD 60 w max. rozstawie:

- Poprzecznie do długości płyty g-k: 600mm.
- Podłużnie do długości płyty g-k: 400mm.

Profile nośne należy tak rozplanować, aby z obydwu stron przy ścianach pozostały jednakowe odległości. Należy zwrócić uwagę, aby łączenie profili głównych nie przebiegało w jednej linii. Do profili nośnych montowane są profile główne CD 60 łączone za pomocą łączników krzyżowych do profili nośnych CD 60 w rozstawie co 1000mm.

Przy ścianach profile rusztu opierają się na profilach przyściennych UD 30.

Do podwieszania rusztu stosowany są uchwyty ES do profili CD 60, mocowanych do profili nośnych. Podwieszenie do stropu odbywa się za pomocą wkrętów do drewna.

UWAGA

Profile główne sufitu widocznego należy zawsze mocować prostopadle do profili nośnych sufitu ogniowego.

5.10 Sufit podwieszany (2x płyta g-k gr. 15mm REI60 + płyta g-k gr. 12,5mm do pom. mokrych)

Sufit podwieszany (2x płyta g-k gr. 15mm REI 60) na wys. 296cm

Konstrukcję nośną stanowią profile kapeluszowe w max. rozstawie:

- Poprzecznie do długości płyty g-k: 400mm.
- Podłużnie do długości płyty g-k: 400mm.

Profile nośne należy tak rozplanować, aby z obydwu stron przy ścianach pozostały jednakowe odległości. Należy zwrócić uwagę, aby łączenie profili głównych nie przebiegało w jednej linii. Profile nośne mocowane są bezpośrednio do konstrukcji drewnianej dachu za pomocą wkrętów do drewna w max. rozstawie: 1000mm.

UWAGA

W przypadku okładzin wielowarstwowych poszczególne warstwy płyt należy montować w taki sposób, aby styki były przesunięte.

Każdą warstwę docisnąć do konstrukcji.

Przy okładzinie wielowarstwowej wystarczające jest wypełnienie spoin pierwszej warstwy płyt bez wykonywania dalszych czynności związanych ze szpachlowaniem.

Sufit widoczny (płyta g-k gr. 12,5mm do pom. mokrych) na wys. 260cm

Ruszt sufitu stanowi konstrukcja z profili CD 60. Ruszt montowany jest z profili głównych CD 60 w max. rozstawie:

- Poprzecznie do długości płyty g-k: 400mm.
- Podłużnie do długości płyty g-k: 1000mm.

Profile nośne należy tak rozplanować, aby z obydwu stron przy ścianach pozostały jednakowe odległości. Należy zwrócić uwagę, aby łączenie profili głównych nie przebiegało w jednej linii. Do profili nośnych montowane są profile główne CD 60 łączone za pomocą łączników krzyżowych do profili nośnych w rozstawie co 1000mm.

Przy ścianach profile rusztu opierają się na profilach przyściennych UD 30.

Do podwieszania rusztu stosowany są uchwyty ES do profili CD 60, mocowanych do profili nośnych. Podwieszenie do stropu odbywa się za pomocą wkrętów do drewna.

UWAGA

Profile główne sufitu widocznego należy zawsze mocować prostopadle do profili nośnych sufitu ogniowego.

6. Kontrola jakości robót

Wg ST 00 - Ogólna Specyfikacja Techniczna.

7. Wymagania dotyczące obmiaru robót

Wg ST 00 - Ogólna Specyfikacja Techniczna.

Jednostką obmiarową robót jest m². Ilość robót określa się na podstawie projektu z uwzględnieniem zmian zaaprobowanych przez Inżyniera i sprawdzonych w naturze.

8. Wymagania dotyczące odbioru robót

Wg ST 00 - Ogólna Specyfikacja Techniczna.

Odchylenie powierzchni okładziny z płyt gipsowo-kartonowych od płaszczyzny i odchylenie krawędzi od linii prostej nie powinny być większe niż 1 mm/1 m

9. Podstawa płatności

Płaci się za 1 m² okładziny wg ceny jednostkowej, która obejmuje:

- dostarczenie materiałów i sprzętu,
- przygotowanie podłoża,
- mocowanie płyt z oklejeniem spoin i szpachlowaniem,
- uporządkowanie miejsca pracy.

1.17 SST Okładziny ściennie

Kod CPV 45430000-0: Pokrywanie podłóg i ścian

1. Wstęp.

1.1 Przedmiot SST

Przedmiotem niniejszej szczegółowej specyfikacji technicznej są wymagania dotyczące wykonania i odbioru okładzin ściennych.

1.2 Zakres stosowania SST

Szczegółowa specyfikacja techniczna jest stosowana jako dokument przetargowy i kontraktowy przy zleceniu i realizacji robót wymienionych w pkt. 9.1.1.

1.3 Zakres robót objętych SST

Roboty, których dotyczy specyfikacja obejmują wszystkie czynności umożliwiające i mające na celu wykonanie pokrycia ścian okładzinami.

1.4 Określenia podstawowe

Określenia podane w niniejszej Specyfikacji są zgodne z odpowiednimi normami oraz określeniami podanymi w ST „Wymagania ogólne”, a także podanymi poniżej:

Podłoże – element budynku, na powierzchni którego wykonane będą roboty posadzkowe i okładzinowe z płytek.

Warstwa wyrównawcza – warstwa wykonana w celu wyeliminowania nierówności podłoża.

Warstwa wygładzająca – cienka warstwa wykonana dla uzyskania gładkiej powierzchni podłoża.

Warstwa gruntująca – powłoka wzmacniająca i uszczelniająca podłoże oraz zwiększająca przyczepność powłoki ochronnej.

1.5 Dokumentacja robót okładzinowych ściennych

Roboty okładzinowe należy wykonać na podstawie dokumentacji projektowej.

2. Wymagania dotyczące właściwości wyrobów budowlanych

Wg ST 00 - Ogólna Specyfikacja Techniczna.

2.1 Ogólne wymagania dotyczące właściwości materiałów

Wszystkie materiały do wykonania robót okładzinowych z powinny odpowiadać wymaganiom zawartym w dokumentach odniesienia (normach, aprobaty technicznych).

2.2 Rodzaje materiałów

- gres szklwiony,
- płytki ceramiczne ściennie,
- płytki z cegły ceramicznej (6,5x25x2,5cm) ręcznie formowanej,
- mineralna płytka klinkierowa

Płytki powinny odpowiadać następującej normie:

– PN-EN 14411:2005 – Płytki i płyty ceramiczne – Definicja, klasyfikacja, charakterystyki i znakowanie.

Rodzaj płytek i ich parametry techniczne musi określać dokumentacja projektowa. Szczególnie dotyczy to płytek, dla których muszą być określone takie parametry jak np. stopień ścieralności, antypoślizgowość.

Kompozycje klejące do mocowania płytek muszą spełniać wymagania normy PN-EN 12004:2002 lub odpowiednich aprobat technicznych. Zaprawy do spoinowania muszą spełniać wymagania odpowiednich aprobat technicznych lub norm.

Mineralne płytki klinkierowe

Mineralna płytka klinkierowa produkowana z naturalnych komponentów, w tym z piasków kwarcowych (ok. 92%) i żywic polimerowych (ok. 6%). Masa poddawana jest głębokiemu barwieniu przy użyciu pigmentów na bazie tlenku żelaza oraz zabezpieczana przed promieniowaniem UV. Przebarwienia, niuansy kolorystyczne oraz struktura powierzchni każdej płytki wykonywane są ręcznie.

- środek wiążący: żywica polimerowa, ok. 6% zawartości.
- odcienie kolorystyczne: naturalne pigmenty na bazie tlenku żelaza.
- materiał wypełniający: mieszanka specjalnie wyselekcjonowanych piasków kwarcowych, ok. 92% zawartości.

Właściwości systemu:

- system jest w pełni mrozoodporny oraz paro-przepuszczalny
- nasiąkliwość systemu na poziomie ok 3%.
- waga całego systemu wynosi ok. 7 kg / m²
- płytka giętka (może wyginana i dostosowana do kształtu powierzchni)
- płytki oraz klej są wytwarzane z tych samych komponentów
- płytki zyskują twardość po wejściu w reakcję ze specjalnym klejem
- grubość płytek wynosi od ok. 3 mm do ok 6 mm

- odporny na uderzenia
- brak ubytków przy cięciu
- brak konieczności impregnowania
- zmywalny pod ciśnieniem do 30 Bar
- odporny na promieniowanie UV
- brak konieczności fugowania/spoinowania
- posiada Aprobata Techniczną ITB, Attest Higieniczny

Gres szkliony

Gres szkliony, barwiony w masie, restryfikowany, nasiąkliwość <0,5%. Narożniki należy zabezpieczyć taśmą narożną.

Należy stosować fugi silikonowe/akrylowe w kolorze zbliżonym do kolorystyki płytek. Materiał powinien być elastyczny, wodoszczelny, odporny na pleśń, wysoką temperaturę, środki chemiczne i posiadać właściwości grzybobójcze.

Płytki z cegły ceramicznej

Płytki z cegły ceramicznej (6,5x25x2,5cm) ręcznie formowanej. Kolor, faktura, fugi i inne parametry jak dla elewacji zewnętrznej.

Materiały pomocnicze

Materiały pomocnicze do wykonywania posadzek i okładzin z płytek to:

- listwy dylatacyjne i wykończeniowe,
- środki ochrony płytek i spoin,
- środki do usuwania zanieczyszczeń,
- środki do konserwacji posadzek i okładzin.

Wszystkie ww. materiały muszą mieć własności techniczne określone przez producenta lub odpowiednie aprobaty techniczne.

Woda

Do przygotowania kompozycji klejących zapraw klejowych i mas do spoinowania stosować należy wodę odpowiadającą wymaganiom normy PN-EN 1008:2004 „Woda zarobowa do betonu. Specyfikacja pobierania próbek, badania i ocena przydatności wody zarobowej, do betonu, w tym wody odzyskanej z procesów produkcji betonu”. Bez badań laboratoryjnych może być stosowana wodociągowa woda pitna.

3. Wymagania dotyczące sprzętu, maszyn i narzędzi

Ogólne wymagania dotyczące sprzętu podano w ST 00 Wymagania ogólne.

Roboty można wykonać przy użyciu dowolnego typu sprzętu, odpowiedniego do wykonania danej czynności zgodnie ze sztuką, między innymi za pomocą:

- szczotki włosiane lub druciane do czyszczenia podłoża,
- szpachle i pace metalowe lub z tworzyw sztucznych,
- narzędzia lub urządzenia mechaniczne do cięcia płytek,
- pace ząbkowane stalowe lub z tworzyw sztucznych o wysokości ząbków 6-12 mm do rozprowadzania kompozycji klejących,
- łaty do sprawdzania równości powierzchni,
- poziomnice,
- mieszadła koszykowe napędzane wiertarką elektryczną oraz pojemniki do przygotowania kompozycji klejących,
- pace gumowe lub z tworzyw sztucznych do spoinowania,
- gąbki do mycia i czyszczenia,
- wkładki (krzyżki) dystansowe.

4. Wymagania dotyczące transportu

Ogólne wymagania dotyczące transportu podano w ST 00 Wymagania ogólne.

5. Wymagania dotyczące wykonania robót

Wg ST 00 - Ogólna Specyfikacja Techniczna.

5.1 Gres i płytki ceramiczne

W węzłach sanitarnych i umywalniach na ścianach na wysokości wg projektu od powierzchni podłogi wykonać glazurę. Płytki ceramiczne przykleić do ścian za pomocą zaprawy klejącej do glazury, po uprzednim wyrównaniu powierzchni ścian zaprawą wyrównującą stosowaną do wyrównywania ścian przed położeniem płytek ceramicznych. Spoiny należy wypełnić zaprawą do fugowania w kolorze płytek ceramicznych. Narożniki otworów okiennych, pótek, obwodów pryszniców itp. zabezpieczyć za pomocą listew wykończeniowych z tworzyw sztucznych tzw. „flizówek” w kolorze płytek.

5.2 Mineralne płytki klinkierowe

Na ścianach wykończonych mineralną płytką klinkierową prace należy prowadzić w następujący sposób:

Podłoże:

Podłoże musi być przystosowane do nakładania warstw zewnętrznych oraz mieć litą konstrukcję.

Klej:

Aby uzyskać przyczepność i twardość systemu mineralna płytki klinkierowa może być przyklejana na podłoże tylko z zastosowaniem kleju polecanego przez producenta. Na powierzchni nie większej niż 1m² rozprowadzany jest klej przy pomocy pacy zębatej (4 mm).

Ze względu na szybkość schnięcia nie należy rozprowadzać kleju na większej powierzchni. Szybkość schnięcia zależy od temperatury oraz wilgotności względnej powietrza. Zużycie kleju w zależności od rodzaju podłoża: ok. 2,5 kg/m². Zużycie gruntu w zależności od rodzaju podłoża: ok. 0,25 kg/m².

Mineralna płytki klinkierowa:

Docisnąć płytkę do świeżego kleju, całą swoją powierzchnią, przy odstępie fug ok 12 mm, zaraz po jego rozprowadzeniu. Płytkę można przeciąć nożycami lub nożem do tapet idealnie pod żądany wymiar. Docinki można zastosować w dalszym montażu. Narożniki wykonać z użyciem kształtek kątowych lub przy użyciu specjalnej masy piaskowo-żywicznej oferowanej przez producenta. Przy niższych temperaturach zginaną płytkę należy dogrzać w dłoniach i zaginać stopniowo, aby uniknąć mikropęknięć. Zbyt ostrą krawędź naroża należy przeszlifować.

Fugi:

Ze względu na niewielką grubość płytek klinkierowych nie ma potrzeby stosowania specjalnego spoinowania. Po dociśnięciu płytki należy usunąć świeży klej przy pomocy płaskiego wilgotnego pędzla o szer. 12 mm. Należy przy tym zwrócić uwagę na wykonanie szczelnych fug, aby zablokować dostęp wody i wilgoci pomiędzy płytką a klej. Krawędzie płytek muszą być w całości powleczone klejem.

Uwaga:

- po zamontowaniu, brak ujemnego oddziaływania temperatur w zakresie od -35°C do +100°C
- zalecany montaż w temperaturze powietrza w zakresie od +5°C do +25°C
- system nie może być montowany w temperaturach poniżej 0°C
- zarówno na czas montażu jak i bezpośrednio po zamontowaniu systemu, przez okres co najmniej 5 dni, należy zagwarantować temperaturę powyżej 3°C (w dzień i w nocy).

Płytki z cegły ceramicznej

1. Przed rozpoczęciem procesu montażu należy sprawdzić czy powierzchnia, do której będzie przyklejany kamień jest stabilna, sucha, czysta oraz odpowiednio równa.
2. Następnie należy zagruntować podłoże, stosując się do instrukcji zawartej przez producenta na opakowaniu środka gruntującego (grunty silikonowe, silikatowe lub silikatowo-silikonowe). Nie należy stosować gruntów mineralnych niskiej jakości.
3. Do montażu należy stosować klej gipsowy.
4. Przed przyklejeniem należy koniecznie zeszkrobać nalot z powierzchni płytki od strony, która będzie przylegała do ściany. Należy także obejrzeć boki każdej płytki i usunąć ewentualne nierówności.
5. Klej należy nakładać pacą zębatą zarówno na ścianę, jak i na płytkę. Należy zwrócić szczególną uwagę, aby klej miał dość rzadką konsystencję oraz został dobrze warty w płytkę np. gładką pacą lub szpachelką jeszcze przed nałożeniem kleju pacą zębatą.
6. Płytki można przycinać zwykłą piłką do drewna.
7. W momencie układania należy uważać, aby nie zabrudzić klejem powierzchni dekoracyjnej. Ewentualne zabrudzenia należy zeszkrobać już po wyschnięciu kleju.
8. Po zakończonym etapie przyklejania można zacząć fugowanie. Najpierw należy wypełnić szczeliny między płytkami. W momencie kiedy fuga trochę zwiąże wyrównać jej powierzchnię fugownikiem. Na koniec, kiedy fuga będzie jeszcze miękka, lecz nie będzie już brudzić pędzla, przetrzeć wszystko pędzlem, celem uzyskania lekko chropowatej faktury.
9. Po wyschnięciu płytek wraz z fugą należy całą powierzchnię dwukrotnie zaimpregnować.

6. Kontrola jakości robót

Wg ST 00 - Ogólna Specyfikacja Techniczna.

6.1 Ogólne zasady kontroli jakości robót

Wykonawca ma obowiązek sprawdzenia, czy wyrób użyty przez niego był certyfikowany na zgodność z odpowiednią Polską Normą lub aprobatą techniczną.

Wszystkie materiały – płytki, kompozycje klejące, jak również materiały pomocnicze muszą spełniać wymagania odpowiednich norm lub aprobat technicznych oraz odpowiadać parametrom określonym w dokumentacji projektowej. Każda partia materiałów dostarczona na budowę musi posiadać certyfikat lub deklarację zgodności stwierdzająca zgodność własności technicznych z określonymi w normach i aprobaty. Badanie podkładu powinno być wykonane bezpośrednio przed przystąpieniem do wykonywania robót posadzkowych i okładzinowych. Zakres czynności kontrolnych powinien obejmować:

- sprawdzenie wizualne wyglądu powierzchni podkładu pod względem wymaganej szorstkości, występowania ubytków i porowatości, czystości i zawilgocenia,
- sprawdzenie równości podkładu, które przeprowadza się przykładając w dowolnych miejscach i kierunkach 2-metrową łątę,
- sprawdzenie spadków podkładu pod posadzki za pomocą 2-metrowej łąty i poziomnicy; pomiary równości i spadków należy wykonać z dokładnością do 1 mm,
- sprawdzenie prawidłowości wykonania w podkładzie szczelin dylatacyjnych i przeciwskurczowych dokonując pomiarów szerokości i prostoliniowości,
- sprawdzenie wytrzymałości podkładu metodami nieniszczącymi.

Badania w czasie robót polegają na sprawdzeniu zgodności wykonywania posadzek i okładzin z dokumentacją projektową i ST w zakresie kolejnych faz procesu roboczego. Prawidłowość ich wykonania ma wpływ na prawidłowość dalszych prac. Badania te szczególnie powinny dotyczyć sprawdzenie technologii wykonywanych robót, rodzaju i grubości kompozycji klejącej oraz innych robót „zanikających”.

6.2 Badania w czasie odbioru robót

Badania w czasie odbioru robót przeprowadza się celem oceny spełnienia wszystkich wymagań dotyczących wykonanych posadzek i okładzin a w szczególności:

- zgodności z dokumentacją projektową i wprowadzonymi zmianami, które naniesiono w dokumentacji powykonawczej,
- jakości zastosowanych materiałów i wyrobów,
- prawidłowości przygotowania podłoża,
- jakości (wyglądu) powierzchni okładzin,
- prawidłowości wykonania krawędzi, naroży, styków z innymi materiałami oraz dylatacji.

Przy badaniach w czasie odbioru robót pomocne mogą być wyniki badań dokonanych przed przystąpieniem robót i w trakcie ich wykonywania.

Zakres czynności kontrolnych dotyczący podłóg i okładzin ścian z płytek powinien obejmować:

- sprawdzenie prawidłowości ułożenia płytek; ułożenie płytek oraz ich barwę i odcień należy sprawdzać wizualnie i porównać z wymaganiami projektu technicznego oraz wzorcem płytek,
- sprawdzenie odchylenia powierzchni od płaszczyzny za pomocą łąty kontrolnej długości 2 m przykładanej w różnych kierunkach, w dowolnym miejscu; prześwit pomiędzy łątą a badaną powierzchnią należy mierzyć z dokładnością do 1 mm,
- sprawdzenie prostoliniowości spoin za pomocą cienkiego drutu naciągniętego wzdłuż spoin na całej ich długości (dla spoin podłogowych i poziomych okładzin ścian) oraz pionu (dla spoin pionowych okładzin ścian) i dokonanie pomiaru odchylenia z dokładnością do 1 mm,
- sprawdzenie związania płytek z podkładem przez lekkie ich opukiwanie drewnianym młotkiem (lub innym podobnym narzędziem); charakterystyczny głuchy dźwięk jest dowodem nie związania płytek z podkładem,
- sprawdzenie szerokości spoin i ich wypełnienia za pomocą oględzin zewnętrznych i pomiaru; na dowolnie wybranej powierzchni wielkości 1 m² należy zmierzyć szerokość spoin sumiarką z dokładnością do 0,5 mm,
- grubość warstwy kompozycji klejącej pod płytkami (pomiar dokonany w trakcie realizacji robót lub grubość określona na podstawie zużycia kompozycji klejącej).

Wyniki kontroli powinny być porównane opisane w dzienniku budowy lub protokole podpisanym przez przedstawicieli inwestora (zamawiającego) i wykonawcy.

7. Wymagania dotyczące obmiaru robót

Wg ST 00 - Ogólna Specyfikacja Techniczna.

Jednostką obmiarową jest 1 m² wykonanych okładzin. Z obliczonej powierzchni odlicza się powierzchnię słupów, pilastrów, fundamentów i innych elementów większe od 0,25m². W przypadku rozbieżności pomiędzy dokumentacją a stanem faktycznym powierzchnie oblicza się według stanu faktycznego.

8. Wymagania dotyczące odbioru robót

Wg ST 00 - Ogólna Specyfikacja Techniczna.

8.1 Odbiór robót zanikających i ulegających zakryciu

Przy robotach związanych z wykonywaniem posadzek i okładzin elementem ulegającym zakryciu są podłoża. Odbiór podłóg musi być dokonany przed rozpoczęciem robót posadzkowych i okładzinowych.

Jeżeli wszystkie pomiary i badania dały wynik pozytywny można uznać podłoża za wykonane prawidłowo tj. zgodnie z dokumentacją i ST i zezwolić do przystąpienia do robót posadzkowych i okładzinowych. Jeżeli chociaż jeden wynik badania daje wynik negatywny podłoża nie powinno być odebrane. Wykonawca zobowiązany jest do dokonania naprawy podłoża poprzez np. szlifowanie lub szpachlowanie i ponowne zgłoszenie do odbioru. W sytuacji gdy naprawa jest niemożliwa (szczególnie w przypadku zaniżonej wytrzymałości) podłoża musi być skute i wykonane ponownie.

Wszystkie ustalenia związane z dokonaniem odbiorem robót ulegających zakryciu (podłoża) oraz materiałów należy zapisać w dzienniku budowy lub protokole podpisanym przez przedstawicieli inwestora (inspektor nadzoru) i wykonawcy (kierownik budowy).

8.2 Odbiór częściowy

Odbiór częściowy polega na ocenie ilości i jakości wykonanej części robót. Odbioru częściowego robót dokonuje się dla zakresu określonego w dokumentach umownych według zasad jak przy odbiorze ostatecznym robót. Celem odbioru częściowego jest wczesne wykrycie ewentualnych usterek w realizowanych robotach i ich usunięcie przed odbiorem końcowym. Odbiór częściowy robót jest dokonywany przez inspektora nadzoru w obecności kierownika budowy. Protokół odbioru częściowego jest podstawą do dokonania częściowego rozliczenia robót jeżeli umowa taką formę przewiduje.

8.3 Odbiór ostateczny (końcowy)

Odbiór ostateczny stanowi ostateczną ocenę rzeczywistego wykonania robót w odniesieniu do zakresu (ilości), jakości i zgodności z dokumentacją projektową. Odbiór ostateczny dokonuje komisja powołana przez zamawiającego na podstawie przedłożonych dokumentów, wyników badań i pomiarów oraz dokonanej ocenie wizualnej. Zasady i terminy powoływania komisji oraz czas jej działalności powinna określać umowa. Wykonawca robót obowiązany jest przedłożyć komisji następujące dokumenty:

- projekt budowlany,
- projekty wykonawcze,
- dokumentację powykonawczą,
- szczegółowe specyfikacje techniczne,

- dziennik budowy z zapisami dotyczącymi toku prowadzonych robót,
- aprobaty techniczne, certyfikaty i deklaracje zgodności dla zastosowanych materiałów i wyrobów,
- protokoły odbioru podłoża,
- protokoły odbiorów częściowych,
- instrukcje producentów dotyczące zastosowanych materiałów,
- wyniki badań laboratoryjnych i ekspertyz.

W toku odbioru komisja obowiązana jest zapoznać się przedłożonymi dokumentami, przeprowadzić badania zgodnie z wytycznymi podanymi w pkt. 6.4. niniejszej ST porównać je z wymaganiami i wielkościami tolerancji podanymi w pkt. 6.5. oraz dokonać oceny wizualnej. Roboty posadzkowe i okładzinowe powinny być odebrane, jeżeli wszystkie wyniki badań i pomiarów są pozytywne i dostarczone przez wykonawcę dokument są kompletne i prawidłowe pod względem merytorycznym.

Jeżeli chociażby jeden wynik badań był negatywny posadzka lub okładzina nie powinna być przyjęta. W takim przypadku należy przyjąć jedno z następujących rozwiązań:

- jeżeli to możliwe, należy poprawić okładzinę i przedstawić ją ponownie do odbioru,
- jeżeli odchylenia od wymagań nie zagrażają bezpieczeństwu użytkownika i trwałości okładziny, zamawiający może wyrazić zgodę na dokonanie odbioru końcowego z jednoczesnym obniżeniem wartości wynagrodzenia w stosunku do ustaleń umownych,
- w przypadku, gdy nie są możliwe podane wyżej rozwiązania wykonawca zobowiązany jest do usunięcia wadliwie wykonanych posadzek lub okładzin, wykonać je ponownie i powtórnie zgłosić do odbioru.

W przypadku nie kompletności dokumentów odbiór może być dokonany po ich uzupełnieniu.

Z czynności odbioru sporządza się protokół podpisany przez przedstawicieli zamawiającego i wykonawcy. Protokół powinien zawierać:

- ustalenia podjęte w trakcie prac komisji,
- ocenę wyników badań,
- wykaz wad i usterek ze wskaźnikiem możliwości ich usunięcia,
- stwierdzenie zgodności lub niezgodności wykonania posadzek i okładzin z płytami z zamówieniem.

Protokół odbioru końcowego jest podstawą do dokonania rozliczenia końcowego pomiędzy zamawiającym a wykonawcą.

8.4 Odbiór po upływie okresu rękojmi i gwarancji

Odbiór pogwarancyjny przeprowadza się po upływie okresu gwarancji, którego długość jest określona w umowie. Celem odbioru pogwarancyjnego jest ocena stanu posadzek i okładzin po użytkowaniu w okresie gwarancji oraz ocena wykonywanych w tym okresie ewentualnych robót poprawkowych związanych z usuwaniem zgłoszonych wad. Odbiór pogwarancyjny jest dokonywany na podstawie oceny wizualnej posadzek i okładzin z uwzględnieniem zasad opisanych w pkt. „Odbiór ostateczny robót”.

Pozytywny wynik odbioru pogwarancyjnego jest podstawą do zwrotu kaucji gwarancyjnej, negatywny do dokonania potrąceń wynikających z obniżonej jakości robót. Przed upływem okresu gwarancyjnego zamawiający powinien zgłosić wykonawcy wszystkie zauważone wady w wykonanych posadzkach i okładzinach z płytami.

9. Podstawa płatności

Płaci się za 1 m² okładziny wg ceny jednostkowej.

1.18 SST Okładziny posadzek

Kod CPV 45430000-0: Pokrywanie podłóg i ścian

1. Wstęp.

1.1 Przedmiot SST

Przedmiotem niniejszej szczegółowej specyfikacji technicznej są wymagania dotyczące wykonania i odbioru okładzin posadzek.

1.2 Zakres stosowania SST

Szczegółowa specyfikacja techniczna jest stosowana jako dokument przetargowy i kontraktowy przy zleceniu i realizacji robót wymienionych w pkt. 9.1.1.

1.3 Zakres robót objętych SST

Specyfikacja dotyczy wszystkich czynności umożliwiających i mających na celu wykonanie okładzin posadzek w tym:

- Wykonanie posadzek schodów z płytek stopnicowych,
- Wykonanie posadzki z płytek winylowych,
- Wykonanie posadzki gresowej,
- Wykonanie posadzki z płytek ceramicznych,
- Wykonanie posadzki z wykładziny dywanowej,
- Wykonanie posadzki systemowej tarasu,
- Wykonanie cokolików.

Wszelkie roboty, prace dodatkowe, czynności, materiały, rozwiązania, etc. nieopisane lub nie wymienione w poniższej Specyfikacji, a konieczne do przeprowadzenia, z punktu widzenia Prawa, sztuki i praktyki budowlanej, kompletnych prac budowlanych muszą być przewidziane przez Wykonawcę na podstawie analizy dokumentacji Projektu Wykonawczego.

1.4 Wyszczególnienie i opis prac towarzyszących i robót tymczasowych

Prace tymczasowe i towarzyszące:

- obsługę sprzętu drobnego oraz tych jednostek sprzętu podstawowego, dla którego nie przewiduje się żadnej obsługi,
- załadunek i wyładunek narzędzi i pomocniczego sprzętu na środki transportowe – ręcznie,
- utrzymanie urządzeń placu budowy,
- pomiary do rozliczenia robót,
- działania ochronne zgodnie z warunkami bhp,
- utrzymanie drobnych narzędzi,
- usuwanie z obszaru budowy odpadów i zanieczyszczeń,
- inwentaryzacja powykonawcza.

1.5 Definicje określeń podstawowych.

Określenia podstawowe w niniejszej STB są zgodne z obowiązującymi odpowiednimi normami oraz określeniami podanymi w specyfikacji STB Wymagania ogólne.

Podłoga – konstrukcja, która przenosi obciążenia użytkowe i chroni przed rozprzestrzenianiem się hałasów i ucieczką ciepła. Może (ale nie musi) być wykończona posadzką.

Podłoże – warstwa, na której układa się następną warstwę albo tak, by dobrze się z nią związała, albo przeciwnie - pozostała od niej niezależna. W nowo budowanych domach podłożem mas poziomujących jest zazwyczaj strop żelbetowy, a w robotach remontowych i modernizacyjnych - różne zniszczone i zużyte posadzki: drewniane, lastrykowe,terakotowe itp.

Podkład – warstwa, która nadaje podłożu pożądane właściwości, np. gładkość lub przeciwnie - szorstkość, sprawia, że chłonie mniej wody, staje się twardsze itp., a przez to umożliwia właściwe ułożenie posadzki. Na podkłady używa się zaprawy tradycyjnej, przygotowywanej na budowie albo specjalnych gotowych zapraw cementowych albo anhydrytowych. Podkład można dodatkowo wyrównać masą samopoziomującą.

Posadzka – wykończeniowa (wierzchnia) warstwa podłogi.

2. Wymagania dotyczące właściwości wyrobów budowlanych

Wg ST 00 - Ogólna Specyfikacja Techniczna.

2.1 Drewnopodobna podłogowa heterogeniczna wykładzina winylowa w płytce

Ultra matowa, trudno zapalna i antystatyczna. Wykładzina odporna na ścieranie, trwałe zabrudzenia oraz plamy spowodowane substancjami chemicznymi i barwnikami. Łatwa w utrzymaniu w czystości dzięki pokryciu powierzchni powłoką 100% poliuretanu o grubości 20µm o wielokrotnych wiązaniach krzyżowych, utwardzany UV. Posadzka zgodna z normą EN 423 w zakresie odporności chemicznej – bardzo dobra odporność na kwasy i zasady. Wykładzina o transparentnej warstwie użytkowej grubości 1,0mm, przystosowana do stosowania w pomieszczeniach intensywnie użytkowanych.

Klasa użytkowa: do obiektów komercyjnych, Klasa 34 eg Normy ISO 10874 (EN685) lub równoważna.

Antypoślizgowość: R10.

2.2 Płytki - schody

Płytki stopnicowe i podstopnicowe ryflowane, w kolorze grafitowym. Płytki na spocznikach w kolorze jasno-szarym.

2.3 Wykładzina winylowa

Wykładzina winylowa w kolorze szarym, o wyglądzie struktury betonu. NCS: S 5500-N lub równoważny.

2.4 Płytki ceramiczne podłogowe

Płytki podłogowe do wnętrz, klasa ścieralności PEI IV, klasa antypoślizgowości min. R9. Płytki o wymiarach 30x30cm, 90x45cm, 60x30cm w kolorze jasno-szarym, nasiąkliwość <0,5%.

2.5 Gres

Posadzka gresowa, wymiary ok. 30x30cm. Klasa ścieralności PEI IV, klasa antypoślizgowości R9 (R10 w pomieszczeniach wyposażonych w zlew/umywalki/punkty czerpalne wody), kolor piaskowy.

2.6 Wykładzina dywanowa igłowana, impregnowana o strukturze filcu grubości 6,5mm.

Wykładzina dywanowa igłowana, impregnowana o strukturze filcu grubości 6,5mm.

Wykładzina dywanowa w kolorze grafitowym.

Charakterystyczne parametry i właściwości:

- Struktura powierzchni według ISO 2424 lub równoważna: Filc
- Wzmocnienie: Całkowita impregnacja
- Podłoże według ISO 2424 lub równoważna: Włóknina poliestrowo-polipropylenowa
- Skład runa: 100 Poliamid (PA)
- Typ włókna: Dorix lub równoważne
- Zabezpieczenie teflonem włókien runa (wzmoczoną odpornością na zabrudzenia, wodę i plamy)
- Grubość warstwy użytkowej według ISO 1766 lub równoważna: 3,0 mm
- Antyelektrostatyczność według ISO 6356 lub równoważna: < 2,0
- Zakres użytkowania zgodnie z EN 1470 lub równoważna: Obiektowa 33 - bardzo wysoka intensywność użytkowania
- Dostosowanie do kółek typu H (Hard) według EN 12529 lub równoważna: Tak
- Tłumienie dźwięków uderzeniowych zgodnie z ISO 140-8 lub równoważna: około 22dB
- Absorpcja dźwięku zgodnie z ISO 354 lub równoważna: 0,20
- Trwałość barwy według ISO 105-B02 lub równoważna: 6
- Klasyfikacja ogniowa według EN 13501-1 lub równoważna: Cfl - s1*

2.7 Wykładzina dywanowa

Rodzaj włókna 100%PA, gramatura runa 900g/m², waga całkowita 1940g/m², szerokość rolki min. 4m.

Wykładzina dywanowa w kolorze szarym.

Wykładzina musi posiadać atest do stosowania w obiektach użyteczności publicznej. Wykładzina adresowana powinna być do stosowania w hotelach.

2.8 System tarasowy

Wykończenie posadzki tarasu wykonane w systemowym rozwiązaniu podłogi podniesionej dla tarasów zewnętrznych. Na regulowanych wspornikach/stopkach, o zmiennej wysokości, oparte są płyty tarasowe o wymiarach ok. 45x40x40cm. Płytki Wsporniki układane są bezpośrednio na warstwie papy termozgrzewalnej na warstwie spadkowej.

Płyty tarasowe betonowe, impregnowane. Powierzchnia szorstkowana. Kolor - biel złamana.

3. Wymagania dotyczące sprzętu, maszyn i narzędzi

Ogólne wymagania dotyczące sprzętu podano w ST 00 Wymagania ogólne.

Wybór sprzętu i narzędzi do wykonywania robót w dostosowaniu do technologii robót przewidzianej przez producenta preparatu należy do Wykonawcy i podlega akceptacji przez Inspektora. Wykonawca winien dysponować podczas prowadzenia robót wilgotnościomierzem i termometrem elektronicznym do pomiaru temperatury powietrza i podłoża betonowego.

Do wykonywania robót wykładzinowych i okładzinowych należy stosować:

- szczotki włosiane lub druciane do czyszczenia podłoża,
- szpachle i pace metalowe lub z tworzyw sztucznych,
- narzędzia lub urządzenia mechaniczne do cięcia płytek,
- pace ząbkowane stalowe lub z tworzyw sztucznych o wysokości ząbków 6-12 mm do rozprowadzania kompozycji klejących,
- łaty do sprawdzania równości powierzchni,
- poziomicę,
- mieszadła koszyczkowe napędzane wiertarką elektryczną oraz pojemniki do przygotowania kompozycji klejących,
- pace gumowe lub z tworzyw sztucznych do spoinowania,
- gąbki do mycia i czyszczenia,
- wkładki (krzyżyki) dystansowe.
- higrometrem do oceny wilgotności podłoża,
- poziomnicą laserową i 2-metrowymi łatami do sprawdzania równości powierzchni,

- zestawem ostrych noży do wykładzin,
- wiertarką i wkrętarką do wykonywania listew ozdobnych

Wykonawca przy doborze sprzętu przeanalizuje okoliczności wynikające z lokalizacji budowy i mogące mieć wpływ na ograniczenia dla jego zastosowania.

4. Wymagania dotyczące transportu

Ogólne wymagania dotyczące transportu podano w ST 00 Wymagania ogólne.

5. Wymagania dotyczące wykonania robót

Wg ST 00 - Ogólna Specyfikacja Techniczna.

5.1 Zasady prowadzenia robót

Wykonanie robót winno być zgodne z wymaganiami aprobaty technicznej oraz kart technologicznych Producenta stosowanych preparatów. Wykonawca winien przedstawić Inspektorowi do akceptacji harmonogram robót uwzględniający czas schnięcia kolejnych warstw. Należy przestrzegać temperatur podłoża, otoczenia i materiałów podanych w kartach technicznych, które nie powinny być niższe niż +8°C i jednocześnie co najmniej 3°C powyżej panującej temperatury punktu rosy. Zabronione jest wykonywanie robót poza granicznymi temperaturami, w czasie deszczu i przy wilgotności powietrza przekraczającej 85%.

5.2 Przygotowanie podłoża

Podkłady pod posadzki z płytek powinny mieć wytrzymałość na ściskanie min. 12 MPa. Podkład pod posadzkę powinien być oddzielony od pionowych, stałych elementów budynku paskiem lub paskiem izolacyjnym, mocowanym punktowo do ścian. W podkładzie cementowym należy wykonać szczeliny dylatacyjne:

- w miejscach dylatacji konstrukcji budynku,
- oddzielające fragmenty podłogi o różnych wymiarach,
- w miejscach styku podłóg o różnej konstrukcji,
- przeciwskurczowe, dzielące powierzchnię podkładu na pola 6 x 6 m, o głębokości 1/3-1/2 grubości podkładu.

Jeżeli przewiduje się spadek posadzki, podkład powinien być wykonany z założonym spadkiem. Zaprawę cementową należy przygotować przez mechaniczne zmieszanie składników wg określonej receptury. Zaprawa powinna mieć gęstą konsystencję. Zaprawę cementową należy układać bezzwłocznie po przygotowaniu między listwami kierunkowymi o wysokości równej wysokości podkładu z zastosowaniem ręcznego lub mechanicznego zagęszczania z równoczesnym zatarciem i wyrównaniem powierzchni. Odchylenie powierzchni podkładu od płaszczyzny poziomej (lub pochylonej dla podkładu ze spadkiem) nie powinny przekraczać 2 mm/m i 5mm na całej długości lub szerokości pomieszczenia. W ciągu pierwszych 7 dni podkład powinien być utrzymany w stanie wilgotnym.

5.3 Wykonywanie posadzek z płytek gresowych

Posadzki należy wykonywać zgodnie z projektem wnętrza, który określa konstrukcję podłogi, wytrzymałość podkładu, wymagane izolacje, rodzaj, typ i gatunek płytek. Projekt określa wielkość spadków posadzki, rozmieszczenia wpustów podłogowych.

Do wykonania posadzek z płytek można przystąpić dopiero po zakończeniu robót tynkarskich oraz robót instalacyjnych wraz z próbami ciśnieniowymi. W pomieszczeniach, w których wykonuje się posadzki temperatura nie powinna być niższa niż 5°C. Temperaturę tę należy zapewnić na co najmniej kilka dni przed rozpoczęciem robót oraz w czasie wiązania i twardnienia zaprawy. Materiały używane do wykonania posadzki powinny znajdować się w pomieszczeniach o wymaganej temperaturze, co najmniej 24 godz. przed rozpoczęciem robót. W pomieszczeniu posadzka powinna być wykonana z płytek tego samego rodzaju, barwy, typu i gatunku, jeżeli projekt nie przewiduje inaczej. Płytki powinny być wilgotne, lecz nie całkowicie nasycone wodą. Powinny być zanurzone w wodzie bezpośrednio przed zastosowaniem na czas kilkunastu sekund. Spoiny powinny być prostolinijne i jednakowej grubości. Do wypełnienia spoin można przystąpić po kilku dniach od ułożenia płytek. Przed spoinowaniem posadzka powinna być zwilżona wodą, która nie powinna stać w spoinach. Po lekkim stwardnieniu zaprawy, lecz przed jej związaniem, powierzchnia posadzki powinna być dokładnie oczyszczona. Posadzka powinna być czysta. Ewentualne zabrudzenia zaprawa należy usunąć niezwłocznie w czasie układania płytek. Powierzchnia posadzki powinna być równa i stanowić płaszczyznę poziomą albo o określonym w projekcie spadku. Nierówności powierzchni mierzone jako przeswity między dwumetrową łata kontrolna a posadzka nie powinny wynosić więcej niż 5 mm na całej długości łaty. Dopuszczalne odchylenia posadzki od płaszczyzny poziomej lub od ustalonego spadku nie powinno być większe niż ± 5 mm na całej długości lub szerokości posadzki.

5.4 Wykładzina dywanowa, winylowa

Przed przycięciem do odpowiednich rozmiarów należy sprawdzić stan wykładziny, ewentualnych różnic kolorystycznych i innych widocznych defektów. Ogólnie przyjęte tolerancje związane z produkcją (np. różnica koloru partii przekraczająca 3 w skali szarości) nie powinna być traktowana jako defekt. Wszelkie defekty należy zgłaszać niezwłocznie po ich wykryciu, przed przycięciem wykładziny do odpowiednich rozmiarów. Po jej przycięciu reklamacje dotyczące widocznych defektów nie będą przyjmowane.

Montaż kilku rulonów wykładziny

Przy montowaniu kilku rulonów wykładziny należy sprawdzić numery partii na etykiecie rulonu.

Zawsze należy montować wykładziny w taki sposób, aby unikać ewentualnych różnic kolorów na załączeniach.

Klimatyzowanie

Aby zapewnić doskonałe dopasowanie, tekstylne wykładziny podłogowe i mający być zastosowany klej należy poddać klimatyzowaniu przez około 48 godzin przed montażem. Temperatura podłoża powinna wynosić co najmniej 15°C a temperatura otoczenia – co najmniej 18°C przy względnej wilgotności wynoszącej maksymalnie 75%.

Układanie długości wykładziny

O ile nie uzgodniono inaczej, układ długości wykładziny i ich kierunek pozostaje w gestii instalatora. Należy jednak pamiętać, iż poszczególne długości wykładziny układa się zawsze w tym samym kierunku w danym pomieszczeniu. Zaleca się kładzenie wykładziny w tym samym kierunku we wszystkich pomieszczeniach lub na wszystkich poziomach ze względu na wyraźnie widoczną fakturę wykładziny.

Montaż

Cięcie: Zaleca się cięcie brzegów długości wykładziny osobno postępując w następujący sposób: należy ciąć około 2-3cm precyzyjnie i równoległe od wstępnie przyciętych brzegów po prawej i po lewej stronie długości wykładziny; położyć 4-metrowy metalowy liniał (o szerokości 8cm) precyzyjnie wzdłuż brzegu wyciętego pasa; w przypadku długich pasów zalecamy stosowanie sznurka w celu otrzymanie prostego cięcia. Ciąć wzdłuż zwijanego liniału za pomocą ostrego noża w kształcie trapezu. Jeżeli nie udało się całkowicie przeciąć brzegu długości wykładziny, należy ciąć ponownie prowadząc ostry, haczykowaty obcinak precyzyjnie po linii pierwotnego cięcia. Jeżeli znajdzie taka potrzeba można na siebie położyć dwa brzegi i ciąć je jednocześnie. Do tego typu cięcia nie należy stosować haczykowatego obcinaka, gdyż spowoduje on postrzępienie brzegów. Nie jest na ogół możliwe przecięcie przez obydwie warstwy za jednym razem. Dlatego też, wykonując drugie cięcie należy upewnić się, że ostrze jest precyzyjnie prowadzone w linii prostej wzdłuż pierwotnego cięcia. Na ogół zaleca się cięcie brzegów osobno, gdyż zmniejsza to ryzyko ich strzępienia.

Przyklejanie wykładziny

Zalecamy stosowanie kleju o wiązaniu dyspersyjnym EC 1 z wysoką łączoną odpornością na naprężenie i ścinanie (min. 1,5 N/mm, zgodnie z DIN 281) oraz wytrzymałym na rozwarstwianie i odrywanie. Zalecamy stosowanie ząbkowanej pacy B1 do nakładania kleju. Należy stosować odpowiedni klej do wybranych wykładzin dywanowych.

Klej należy nakładać równomiernie w celu uniknięcia zgrubień itp. nieprawidłowości. Po równomiernym nałożeniu kleju i właściwym czasie tężenia (w zależności od warunków otoczenia i właściwości posadzki), można kłaść wykładzinę. Ułożyć brzegi obydwu długości wykładziny na styk dbając, aby wykładzina nie była naciągnięta. Układając długości wykładziny należy zadbać o to, aby nie wypychać kleju na łączenie. W razie potrzeby należy natychmiast usunąć wypchnięty klej wodą. Uwaga: Przy stosowaniu dwustronnej nacinki nigdy nie należy przekraczać rzędów bolców i należy delikatnie naprężać. W innym przypadku zostaną wyciągnięte włókna ciągnące i wykładzina ulegnie uszkodzeniu. Po ułożeniu razem obu brzegów należy docisnąć klejony obszar za pomocą wałka (wałka do wykładzin elastycznych). Nie należy pocierać młotkiem, gdyż ciepło tarcia może wytworzyć trwałe smugi.

Cięcie wokół konturów pomieszczenia

Przy stosowaniu klejów z odpowiednim wiązaniem wstępnym, można zacząć przycinanie brzegów natychmiast po dociśnięciu wałkiem. Do przycinania należy stosować haczykowane ostrze lub ostrze w kształcie trapezu. Ostrza muszą zawsze być bardzo ostre w celu uniknięcia uszkodzenia wykładziny oraz aby zapewnić równo przycięty brzeg. Przycięte brzegi mogą się pruć, dlatego też należy dodatkowo zabezpieczyć wszystkie cięte brzegi biegnące w poprzek kierunku tkania za pomocą kleju do zabezpieczania brzegów.

5.5 Drewnopodobna podłogowa heterogeniczna wykładzina winylowa w płytce

Podłoże

Wymagania dotyczące jakości podłoża są jednakowe dla wszystkich rodzajów pokryć podłogowych. Podłoża powinny być równe, zwarte, niespękane i suche. W przypadku podłoża o dużej gęstości, niechłonnych, takich jak asfalt lany lub wylewki gruntowane, konieczne jest dobranie odpowiedniej grubości warstwy kleju dyspersyjnego (zaleca się 2 mm) nakładanego odpowiednią szpachlą. Do tego celu dobrze nadają się środki poziomujące o niskim napięciu powierzchniowym, zalecane przez producenta wylewki. W tym zakresie należy zawsze stosować się do zaleceń producenta materiału.

Poniższa tabela przedstawia potwierdzone w praktyce wartości wilgotności dla różnego rodzaju wylewek o standardowej grubości, czyli o grubości nieprzekraczających minimalnych wymagań określonych normą DIN 18 560:

Wylewki	Dopuszczalna wilgotność w CM %
Wylewka na bazie siarczanu wapna i mokra wylewka na bazie siarczanu	< 0.5
Wylewka cementowa	≤ 2.0

W przypadku podłoża izolacyjnych takich jak, wylewki asfaltowe lub płyta wiórowa lub w przypadku ogrzewania podłogowego itp., zalecamy klejenie również pokryć antystatycznych z zastosowaniem klejów antystatycznych. Pozwoli to ograniczyć efekt ograniczenia przepustowości przez podłoże.

Kleje

Do klejenia płytek winylowych należy stosować kleje dyspersyjne, przy czym należy przestrzegać zaleceń ich producentów.

Należy zwrócić tu uwagę na fakt, że dobór kleju oraz jego użyta ilość mogą mieć niekorzystny wpływ na odporność na wgniecenia elastycznych pokryć podłogowych po ich instalacji.

W przypadku heterogenicznej wykładziny winylowej w płytkach, właściwe kleje nakłada się za pomocą szpachli o ząbkowaniu zalecanym przez producenta kleju. Należy również uwzględnić zalecenia producenta kleju dotyczące przygotowania kleju i klejonych powierzchni oraz pamiętać o tym, że dobór kleju oraz jego nakładana ilość mogą mieć negatywny wpływ na odporność elastycznych pokryć podłogowych na wgniecenia w trakcie eksploatacji.

Składowanie, sezonowanie, warunki montażu

Prawidłowe warunki przechowywania płytek podłogowych pozwolą zapewnić zachowanie ich właściwości. Przed przystąpieniem do montażu, płytki należy sezonować w suchym i niezbyt ciepłym pomieszczeniu. W przypadku płytek, nie należy układać stosów wyższych niż 8 opakowań płytek leżących na sobie.

Montaż wykładziny przeprowadzać w temperaturze pomieszczenia nie niższej niż +18 °C.

Temperatura podłoża, która nie powinna być niższa niż +15 °C, a w przypadku ogrzewania podłogowego, powinna mieścić się w zakresie od +18 °C do +22 °C. Wilgotność względna nie powinna przekraczać 65% (optymalnie od 40% do 60%). Takie warunki należy utrzymywać przez 3 dni przed rozpoczęciem prac przygotowawczych i przez co najmniej 7 dni po zakończeniu układania płytek.

Nawet w przypadku odpowiednich temperatur, płytki należy sezonować przed przystąpieniem do ich układania. Zaleca się również ich rozłożenie, tak, aby mogły one osiągnąć temperaturę podłoża.

Należy zwrócić uwagę, aby w jednym pomieszczeniu układane były płytki z tej samej partii celem zapewnienia jednakowej barwy płytek.

Montaż płytek

Płytki układa się „na styk” bez konieczności fugowania. Należy zwrócić uwagę, aby prace prowadzić wyłącznie w czystym obuwiu o miękkich podeszwach. Należy dbać o czystość montażu, co pozwoli uniknąć uszkodzenia i/lub trwałego zabrudzenia wykładziny.

W przypadku konieczności docinania płytek, wystarczy je zarysować na górnej powierzchni za pomocą standardowego nożyka, a następnie przeciąć za pomocą specjalnego ostrza do przecinania (hook blade). Płytki skrajne przycina się dopiero po związaniu kleju pod ich klejoną powierzchnią. Aby uzyskać taki efekt, płytkę skrajną należy ułożyć dokładnie na jej sąsiedniej płytce. Następnie ułożyć kolejną płytkę tak, aby kończyła się ona na krawędzi cięcia. Znajdującą się pod nią ciętą płytkę, należy zarysować prowadząc ostrze wzdłuż krawędzi górnej płytki, a następnie przeciąć za pomocą ostrza do przecinania. Można również użyć w tym celu gilotyny do płytek.

Wybrana wykładzina dostarczana jest z fabrycznie sfazowanymi krawędziami. W przypadku konieczności docięcia płytki, fazę na krawędzi można odtworzyć za pomocą narzędzia Fascut.

Aby dobrze pokryć tył płytki klejem, ważne jest dobranie szpachli o odpowiedniej wielkości ząbków. Układane pokrycie dokładnie docisnąć/przewalcować za pomocą ciężkiego walca (50 kg). W razie konieczności, czynność tę należy powtórzyć w czasie schnięcia kleju.

Płytki można układać w następujący sposób:

a) Montaż równoległy

Przed rozpoczęciem montażu, za pomocą sznurka wyznacza się linię równoległą do frontu pomieszczenia. Odległość od ściany powinna być wielokrotnością wymiaru płytki pomniejszoną o około 1 cm. W holach, pomiar ten można przeprowadzić od najniższego punktu progu, zamiast mierzyć odległość od ściany. Punkt początkowy zaznacza się na tak wyznaczonej linii.

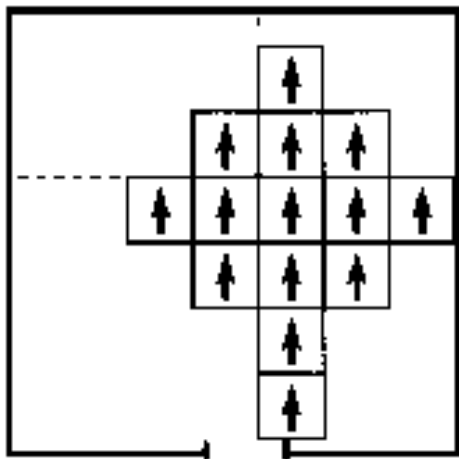

Punkt ten należy wyznaczyć tak, aby w miejscach, które będą szczególnie dobrze widoczne, na przykład w wejściu znalazły się wyłącznie prawie same nieprzycięte płytki oraz tak, aby nie trzeba było docinać ich na wąskie paski. Na początek płytki układa się bez przyklejania, wzdłuż linii prowadzącej, począwszy od punktu początkowego na zewnątrz, po czym płytki dociska się stosami kilku płytek lub pełnymi opakowaniami płytek.

W dużych pomieszczeniach pozostawia się cały pierwszy rząd płytek do czasu ułożenia płytek do niego przyległych, aby uniknąć przesunięć. W małych pomieszczeniach wystarczy pozostawić jedną płytkę pełniącą rolę punktu odniesienia.

b) Układanie ukośne

W tym przypadku, pomieszczenie należy najpierw symetrycznie podzielić, a następnie za pomocą sznurka wyznaczyć przekątną. Następnie należy ustalić, w jaki sposób płytki mają biec w stronę ścian i wejścia głównego. Przekątna płytki kwadratowej równa jest długości jej boku pomnożonej przez 1,4. Jeżeli przy wstępnie wybranym punkcie okaże się, że konieczne będzie docinanie małych trójkątów, to przekątną

wyznaczające początek miejsca układania trzeba będzie przesunąć w bok o jedną czwartą przekątnej. To samo dotyczy punktu początkowego. W pomieszczeniach asymetrycznych, za pomocą sznurka należy wyznaczyć linię równoległą przebiegającą w pewnej odległości od frontu pomieszczenia równej wielokrotności przekątnej płytki powiększonej o 1 cm. Również w tym przypadku, należy wziąć pod uwagę fakt, że w pobliżu wejścia do pomieszczenia powinny znajdować się wyłącznie prawie całe płytki, zaś pomiędzy nimi połówki płytek, a nie małe trójkąty. Następnie wzdłuż linii prowadzącej układa się bez przyklejania podwójny rząd płytek: dosuwając pierwszy rząd płytek narożnikami do linii prowadzącej, i tak samo drugi rząd – również z rogami dosuniętymi do tej linii.

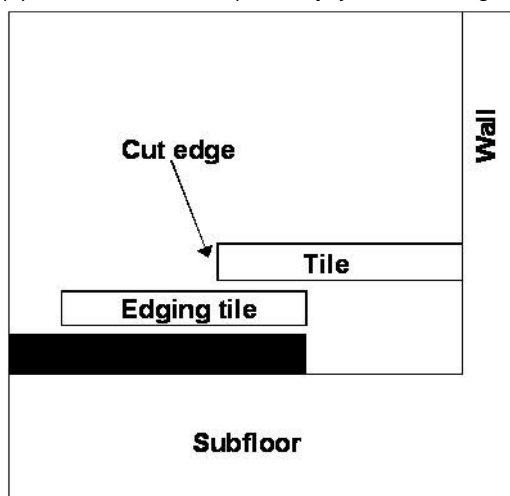

W dużych pomieszczeniach, układa się następnie rząd płytek po przekątnej, zaczynając od punktu początkowego na zewnątrz, który wykorzystywany będzie, jako linia odniesienia do dalszego układania płytek. W małych pomieszczeniach, wystarczy pozostawić tylko jedną płytkę, która pełnić będzie rolę punktu odniesienia. Płytki skrajne docina się za pomocą odpowiedniego noża lub ostrza po przyklejeniu ciętej płytki.

c) Układanie w „jodełkę”

Płytki o fakturze i formacie klepki drewnianej najczęściej układa się we wzór „jodełki”. Płytki układa się najpierw bez klejenia, rozkładając je tak, aby ograniczyć do minimum ich niezbędne przycinanie. W przypadku, gdy wzór ma widoczne narożniki, można je precyzyjnie ułożyć, przykładając do dużych kątowników 90°, aby nie powstawały przesunięcia. Najlepiej, korzystać z kilku dużych kątowników 90° przy każdym narożniku. Następnie nałożyć klej na kilka rzędów płytek, a podczas układania ostatniego rzędu, zaleca się zastosowanie znowu kątowników 90° w celu sprawdzenia narożników pokrycia. Postępowanie według przedstawionych powyżej zaleceń powinno pozwolić uniknąć problemów podczas układania płytek „w jodełkę”. Im węższe i im dłuższe są pojedyncze płytki, tym staranniej należy przestrzegać powyższych zaleceń.

Klejenie

Płytki winylowe należy zawsze pokrywać klejem na całej powierzchni. Podczas klejenia należy zawsze stosować się do zaleceń producenta kleju. Konieczne jest dobranie szpachli od odpowiednim ząbkowaniu do rozprowadzania kleju na powierzchni płytek. Szpachle należy wymieniać zanim się zużyją, a po skończeniu pracy dokładnie wycierać. Należy regularnie sprawdzać, czy cały spód płytki został pokryty klejem, unosząc płytki podczas pracy.

Po nałożeniu kleju, rozpocząć montaż od płytek ułożonych jako płytki lub rząd płytek odniesienia. W dużych pomieszczeniach zalecamy układanie płytek etapami, aby uniknąć ich przesuwania się względem siebie. Aby dobrze rozprowadzić klej, należy delikatnie poruszać płytką lub ją docisnąć. Czasami czynność tą trzeba powtórzyć.

Wykonanie Cokołu

Cokoły zaleca się wykonać z paska wykładziny dociętego na wysokość 10cm. Miejsca połączeń cokołu z posadzką należy uszczelnić przy pomocy masy uszczelniającej w kolorze pokrycia podłogowego.

Konserwacja wykładzin winylowych w płytkach.

Aby zachować jak najdłużej pierwotny wygląd pokrycia podłogowego, należy stosować następujące zasady:

- Ograniczyć ilość brudu wnoszonego do budynku poprzez zastosowanie w strefach wejściowych profesjonalnych mat/wycieraczek o odpowiednich wielkościach.
- Zabrudzenia usuwać jak najszybciej, ponieważ zwiększają one zużycie i mogą również spowodować odbarwienie wykładziny podłogowej.
- Z powierzchni usuwać piasek i żwir, ponieważ mają one właściwości ściernie i zniszczą pokrycie podłogowe.
- Na czas prowadzenia prac budowlanych, pokrycie podłogowe należy zabezpieczyć okrywając je odpowiednim materiałem (np. gruby karton, płyta wiórowa)
- Do czyszczenia podłóg nie używać środków ściernych, ani silnych rozpuszczalników.
- Pokrycia podłogowe należy regularnie czyścić i konserwować ze względów higienicznych i estetycznych, oraz po to, aby jak najdłużej zachowały swoje właściwości.

Płytki winylowe wyposażone w nałożoną fabrycznie warstwę wzmacniającą PURE są łatwe w utrzymaniu. Pokryć tych nie trzeba poddawać konserwacji początkowej.

Zastosowanie pokryć podłogowych z warstwą wzmacniającą PURe pozwoli na znaczne ograniczenie kosztów, w porównaniu z pokryciami konwencjonalnymi.

6. Kontrola jakości robót

Wg ST 00 - Ogólna Specyfikacja Techniczna.

6.1 Kontrola jakości robót przy wykonywaniu posadzek gresowych

Podczas odbioru jakościowego płytek ceramicznych, przeznaczonych do wykonania posadzek należy sprawdzić:

- zaświadczenie o jakości wystawione przez producenta,
- gatunek dostarczonych płytek (płytki w I gatunku),
- jednolitość barwy,
- stan powierzchni (brak pęknięć i odprysków),
- prawidłowość zachowania kształtu (nie może występować zwichrowanie, łukowatość, rombowność płytek),
- prawidłowość zachowania wymiarów.
- prawidłowości przebiegu i wypełnienia spoin poziomą i pionową z dokładnością do 1 mm.
- grubość warstwy kompozycji klejącej pod płytką, która nie powinna przekraczać określonej przez producenta w instrukcji, na podstawie zużycia kompozycji klejącej.

Odchyłki wymiarów mogą wynosić:

- długość i szerokość krawędzi $\pm 0,6\%$,
- grubość płytek $\pm 5\%$,
- prostoliniowość krawędzi $\pm 0,5\%$,
- prostopadłość $\pm 0,6\%$,
- wypaczenia krawędzi $\pm 0,5\%$.

Zaprawa klejowa przewidziana do wykonania posadzki, w postaci suchej mieszanki, gotowej do zastosowania po wymieszaniu z wodą powinna charakteryzować się:

- mrozoodpornością (zastosowanie zewnętrzne),
- elastycznością,
- odpornością na wilgoć,
- przyczepnością ok. 1,1 MPa,
- czasem otwartego klejenia ok. 20 min.,
- czasem stygnięcia płytek na podłogach do 3 dni.

Zaprawa do spoinowania powinna odznaczać się:

- mrozoodpornością (zastosowanie zewnętrzne),
- elastycznością,
- odpornością na wilgoć,
- czasem utwardzania do ok. 24 h.

Zaprawy klejowe i zaprawy do spoinowania powinny posiadać świadectwa dopuszczenia do stosowania w budownictwie i zaświadczenia o jakości wystawione przez producenta.

6.2 Kontrola jakości robót przy wykonywaniu z wykładzin dywanowych

Badania przed przystąpieniem do robót.

Przed przystąpieniem do robót ocenić należy czy warunki w jakich prowadzone byłyby prace odpowiadają wymaganiom specyfikacji oraz czy prace, które miały być wykonane wcześniej zostały już zakończone.

W tej fazie zakres czynności kontrolnych powinien obejmować:

- sprawdzenie wizualne wyglądu powierzchni podkładu pod względem wymaganej równości, ewentualnych ubytków, porowatości, czystości,
- sprawdzenie odchylenia powierzchni od płaszczyzny za pomocą łaty kontrolnej długości 2 m przykładanej w różnych kierunkach i w wielu miejscach; przeswita pomiędzy łata, a badaną powierzchnią należy mierzyć z dokładnością do 1 mm,
- sprawdzenie stanu zawilgocenia,
- sprawdzenie temperatury w pomieszczeniu,
- sprawdzenie prawidłowości wykonania w podkładzie szczelin dylatacyjnych i przeciwskurczowych dokonując pomiarów szerokości i prostoliniowości.

6.3 Badania w czasie wykonywania robót.

W czasie wykonywania robót należy prowadzić kontrole zgodności wykonywanych prac z założeniami określonymi w dokumentacji projektowej i specyfikacji technicznej.

W szczególności kontrolować należy:

- wykonanie wylewki samopoziomującej,
- prawidłowość ułożenia wzoru, bądź kierunku układania runa,
- prawidłowość wykonania styków wykładzin

6.4 Badania po wykonaniu robót.

Po wykonaniu robót i sprawdzeniu ich zgodności z dokumentacją projektową należy dokonać prób i pomiarów. Próby powinny potwierdzić poprawne działanie. Pomiary muszą potwierdzić osiągnięcie zakładanych rezultatów i zgodność z przepisami. W szczególności sprawdzić należy:

- jakości (wygląd) całych powierzchni wykładzin, prawidłowości wykonania krawędzi,
- naroży, styków z innymi materiałami i dylatacji,

7. Wymagania dotyczące przedmiaru i obmiaru robót

Wg ST 00 - Ogólna Specyfikacja Techniczna.

Jednostką obmiarową jest 1m² posadzki.

Jednostką obmiarową jest 1mb cokołu.

8. Wymagania dotyczące odbioru robót

Wg ST 00 - Ogólna Specyfikacja Techniczna.

Zgodność robót z projektem i Specyfikacją.

Roboty powinny być wykonane zgodnie z dokumentacją projektową, ST oraz pisemnymi decyzjami Inspektora Odbiór końcowy odbywa się po zgłoszeniu przez Kierownika Budowy zakończenia prac i gotowości do odbioru. Inspektora Nadzoru w Dzienniku Budowy stwierdza fakt zakończenia robót.

Odbiór podkładu powinien być przeprowadzony w następujących etapach:

- po ułożeniu warstwy materiału izolacyjnego,
- podczas układania podkładu,
- po całkowitym stwardnieniu podkładu.

Odbiór podkładu powinien obejmować sprawdzenie:

- jakości zastosowanych materiałów,
- grubości podkładu w dowolnych 3 miejscach,
- równości, zgodności z założonym spadkiem i zachowania dopuszczalnych odchyłek płaszczyzny podkładu: ± 2 mm/m i ± 5 mm na całej długości lub szerokości,
- prawidłowości osadzenia elementów dodatkowych w podkładzie,
- poprawności wykonania i rozmieszczenia szczelin dylatacyjnych.

Odbiór posadzki powinien obejmować:

- ocenę wyglądu zewnętrznego,
- sprawdzenie prawidłowości ukształtowania powierzchni – posadzka powinna stanowić równą, gładką powierzchnię o nachyleniu zgodnym z projektem,
- dopuszczalne nierówności mogą wynosić max. 3 mm na długości 2 m łąty,
- dopuszczalne odchylenie posadzki od płaszczyzny założonego spadku nie może być większe niż ± 5 mm na całej długości pomieszczenia,
- spoiny powinny przebiegać prostoliniowo, ich odchylenie może wynosić max. 2mm/m i max. 3 mm na całej długości pomieszczenia,
- sprawdzenie połączenia posadzki z podkładem,
- ocenę prawidłowości osadzenia elementów dodatkowych w posadzce.

Odbiór końcowy robót podłogowych powinien obejmować:

- ocenę zgodności wyglądu wykonanej podłogi z dokumentacją techniczną,
- jakości zastosowanych materiałów,
- sprawdzenie dotrzymania warunków wykonywania prac na podstawie zapisów w Dzienniku Budowy.

9. Podstawa płatności

Ogólne ustalenia dotyczące podstaw płatności podano w „Wymagania ogólne” ogólnej specyfikacji technicznej ST 00.

Rozliczenie robót będzie dokonane jednorazowo, lub etapami określonymi w umowie, po dokonaniu odbiorów częściowych robót. Podstawę rozliczenia oraz płatności wykonanego i odebranego zakresu robót stanowi wartość tych robót obliczona na podstawie określonych w dokumentach umownych (ofercie) cen jednostkowych i ilości robót zaakceptowanych przez Zamawiającego,

Płaci się za ustaloną ilość [m²] posadzek z płytek gresowych, wg ceny jednostkowej, która obejmuje:

- zakup, dostarczenie w miejsce wbudowania i magazynowanie niezbędnych materiałów, konstrukcji lub wyrobów potrzebnych do wykonania robót objętych STB,
- wykonanie niezbędnej dokumentacji roboczej, obejmującej m.in. sposób wykonania robót objętych STB,
- przygotowanie podłoża, poprzez usunięcie warstw zwierztałych, wyrównanie nierówności do 5mm, oczyszczenie powierzchni i nawilżenie,

- przecięcie i dopasowanie płytek,
- przygotowanie zaprawy klejącej i spoinującej,
- wymierzenie punktów wysokościowych,
- smarowanie płytek przy metodzie kombinowanej,
- ułożenie płytek,
- obrobienie wnęk, przejść i pilastrów,
- spoinowanie płytek,
- pielęgnacja robót objętych ST,
- oczyszczenie i zmycie posadzki,
- wykonanie wszystkich innych robót znajdujących się na rysunkach w PW, niezbędnych do wykonania posadzek z płytek ceramicznych.

Płaci się za ustaloną ilość [m] wykonania cokolików, wg ceny jednostkowej, która obejmuje:

- zakup, dostarczenie w miejsce wbudowania i magazynowanie niezbędnych materiałów, konstrukcji lub wyrobów potrzebnych do wykonania robót objętych ST,
- wykonanie niezbędnej dokumentacji roboczej, obejmującej m.in. sposób wykonania robót objętych ST,
- przygotowanie stanowiska roboczego,
- dostarczenie materiałów, narzędzi i sprzętu,
- przygotowanie i oczyszczenie podłoża,
- wykonanie cokolików odpowiednich do typu posadzki,
- pielęgnacja robót objętych ST,
- wykonanie wszystkich innych robót znajdujących się na rysunkach w PW, niezbędnych do wykonania cokolików,

Płaci się za ustaloną ilość [m²] wykonania posadzek winylowych, wg ceny jednostkowej, która obejmuje:

- zakup, dostarczenie w miejsce wbudowania i magazynowanie niezbędnych materiałów, konstrukcji lub wyrobów potrzebnych do wykonania robót objętych ST,
- wykonanie niezbędnej dokumentacji roboczej, obejmującej m.in. sposób wykonania robót objętych ST,
- oczyszczenie podłoża,
- rozłożenie materiałów wykładzinowych i płytkowych,
- przycięcie materiału oraz smarowanie klejem podłoża i wykładzin,
- ułożenie płytek winylowych zgodnie z instrukcją montażu Producenta,
- pielęgnacja robót objętych ST,
- wykonanie wszystkich innych robót znajdujących się na rysunkach w PW, niezbędnych do wykonania posadzek winylowych.

Płaci się za ustaloną ilość [m²] wykonania posadzek dywanowych, wg ceny jednostkowej, która obejmuje:

- zakup, dostarczenie w miejsce wbudowania i magazynowanie niezbędnych materiałów, konstrukcji lub wyrobów potrzebnych do wykonania robót objętych ST,
- wykonanie niezbędnej dokumentacji roboczej, obejmującej m.in. sposób wykonania robót objętych ST,
- oczyszczenie podłoża,
- rozłożenie materiałów wykładzinowych,
- przycięcie materiału oraz smarowanie klejem podłoża i wykładzin,
- ułożenie wykładzin dywanowej zgodnie z instrukcją montażu Producenta,
- pielęgnacja robót objętych ST,
- wykonanie wszystkich innych robót znajdujących się na rysunkach w PW, niezbędnych do wykonania posadzek z wykładziny dywanowej.

Dokumenty i przepisy związane

- Ustawa z dnia 7 lipca 1994 r. – Prawo budowlane (Dz.U. 1994 nr 89 poz. 414 ze zm.)
 - Ustawa z dnia 21 marca 1985 r. o drogach publicznych (Dz.U. 1985 nr 14 poz. 60)
 - Ustawa z dnia 27 kwietnia 2001 r. Prawo ochrony środowiska (Dz.U. 2001 nr 62 poz. 627 ze zm.)
 - Ustawa z dnia 21 grudnia 2000 r. o dozorze technicznym (Dz.U. 2000 nr 122 poz. 1321 ze zm.)
 - Ustawa z dnia 24 sierpnia 1991 r. o ochronie przeciwpożarowej (Dz.U. 1991 nr 81 poz. 351 ze zm.)
 - Ustawa z dnia 29 stycznia 2004 r. Prawo zamówień publicznych (Dz.U. 2004 nr 19 poz. 177 ze zm.)
 - Ustawa z dnia 16 kwietnia 2004 r. o wyrobach budowlanych (Dz.U. 2004 nr 92 poz. 881 ze zm.)
 - Rozporządzenie Ministra Infrastruktury z dnia 26 czerwca 2002 r. w sprawie dziennika budowy, montażu i rozbiórki, tablicy informacyjnej oraz ogłoszenia zawierającego dane dotyczące bezpieczeństwa pracy i ochrony zdrowia (Dz.U. 2002 nr 108 poz. 953 ze zm.)
 - Rozporządzenie Ministra Pracy i Polityki Socjalnej z dnia 26 września 1997 r. w sprawie ogólnych przepisów bezpieczeństwa i higieny pracy (Dz.U. 1997 nr 129 poz. 844 ze zm.)
 - Rozporządzenie Ministra Infrastruktury z dnia 2 września 2004r. w sprawie szczegółowego zakresu i formy dokumentacji projektowej, specyfikacji technicznych wykonania i odbioru robót budowlanych oraz programu funkcjonalno-użytkowego (Dz.U. 2004 nr 202 poz. 2072 ze zm.)
 - Rozporządzenie Ministra Infrastruktury z dnia 6 lutego 2003 r. w sprawie bezpieczeństwa i higieny pracy podczas wykonywania robót budowlanych (Dz.U. 2003 nr 47 poz. 401)
 - Rozporządzenie Ministra Infrastruktury z dnia 23 czerwca 2003 r. w sprawie informacji dotyczącej bezpieczeństwa i ochrony zdrowia (Dz.U. 2003 nr 120 poz. 1126).
 - PN-B-06050:1999 Geotechnika. Roboty ziemne. Wymagania ogólne.
 - PN-86/B-02480 Grunty budowlane. Określenia. Symbole. Podział i opis gruntów.
 - PN-B-02481:1999 Geotechnika. Terminologia podstawowa, symbole literowe i jednostki miary.
 - BN-77/8931-12 Oznaczanie wskaźnika zagęszczenia gruntów.
 - PN-B-10736:1999 Przewody podziemne. Roboty ziemne.
 - PN-EN 10248-1:1999 Grodzice walcowane na gorąco ze stali niestopowych. Techniczne warunki dostawy.
 - PN-EN 10248-2:1999 Grodzice walcowane na gorąco ze stali niestopowych. Tolerancje kształtów i wymiarów.
 - Rozporządzenie Ministra Infrastruktury z dnia 12 kwietnia 2002 r. w sprawie warunków technicznych, jakim powinny odpowiadać budynki i ich usytuowanie (Dz. U. z 2002 r. Nr 75, poz. 690 z późn. zmianami).
 - PN-B-0110 Kruszywa mineralne. Kruszywa skalne. Podział nazwy i określenia
 - PN-EN 197-1 Cement. Skład, wymagania i kryteria zgodności dla cementu powszechnego użytku.
 - PN-EN 934-2 Domieszki do betonu, zaprawy i zaczynu. Domieszki do betonu. Definicje i wymagania. PN-EN 480-1 Domieszki do betonu, zaprawy i zaczynu. Metody badań. Beton wzorcowy i zaprawa wzorcowa do badań.
 - PN-EN 480-2 Domieszki do betonu, zaprawy i zaczynu. Metody badań. Oznaczenie czasu wiązania. PN-EN 480-4 Domieszki do betonu, zaprawy i zaczynu. Metody badań. Oznaczenie ilości wody wydzielającej się samoczynnie z mieszanki betonowej.
 - PN-EN 480-5 Domieszki do betonu, zaprawy i zaczynu. Metody badań. Oznaczenie absorpcji kapilarnej.
 - PN-EN 480-6 Domieszki do betonu, zaprawy i zaczynu. Metody badań. Analiza w podczerwieni.
 - PN-EN 480-8 Domieszki do betonu. Metody badań. Oznaczenie umownej zawartości suchej substancji.
 - PN-EN 480-10 Domieszki do betonu, zaprawy i zaczynu. Metody badań. Oznaczenie zawartości chlorków rozpuszczalnych w wodzie.
 - PN-EN 480-12 Domieszki do betonu, zaprawy i zaczynu. Metody badań. Beton wzorcowy i zaprawa wzorcowa do badań.
 - PN-B-06250 Beton zwykły
 - PN-B-06251 Roboty betonowe i żelbetowe. Wymagania techniczne.
 - PN-B-06262 Nieniszczące badanie konstrukcji z betonu. Metoda sklerometryczna badania wytrzymałości betonu na ściskanie za pomocą młotka Schmidta typu N.
 - PN-B-06712 Kruszywa mineralne do betonu.
 - PN-B-32250 Materiały budowlane. Woda do betonu i zaprawy.
- Instrukcje Instytutu Techniki Budowlanej;
- 240/82 Instrukcja zabezpieczenia przed korozją konstrukcji betonowych i żelbetowych,
 - 306/91 Zabezpieczenie korozji alkalicznej betonu przez zastosowanie dodatków mineralnych,
- PN-89/H-84023/01 Stal określonego zastosowania. Wymagania ogólne. Gatunki.
 - PN-89/H-84023/06 Stal określonego zastosowania. Stal do zbrojenia ochronna. Gatunki.
 - PN 82/H-93215 Walcówka i pręty stalowe do zbrojenia betonu
 - PN-84/H-93000 Stal węglowa niskostopowa. Walcówka i pręty wykonane na gorąco zwykłej jakości i niskostopowych o podwyższonej wytrzymałości. Wymagania i badania
 - PN-ISO 6935-1:1998 Stal do zbrojenia betonu. Pręty gładkie.
 - IDT-ISO 6935-1:1991 PN-ISO 6935-1/AK:1998 Stal do zbrojenia betonu. Pręty gładkie. Dodatkowe wymagania.
 - PN-ISO 6935-2:1998 Stal do zbrojenia betonu. I
 - DT-ISO 6935-2:1991 Pręty żebrowane P
 - N-ISO 6935-2/AK:1998 Stal do zbrojenia betonu. Pręty żebrowane. Dodatkowe wymagania. Poprawki do PN-ISO 6935-2/AK:1998/Ap1:1999

- PN-B-03264 :2002 Konstrukcje betonowe, żelbetowe i sprężone. Projektowanie.
- PN-EN ISO 527-3:1996 Tworzywa sztuczne. Oznaczanie właściwości mechanicznych przy statycznym rozciąganiu
- PN-ISO 4593:1999 Tworzywa sztuczne. Folie i płyty. Oznaczenia grubości metodą skaningu mechanicznego
- PN-83/N-03010 Statyczna kontrola jakości. Losowy wybór jednostek produktu do próbki
- ZUAT-15/IV.08 Wyroby do izolacji paroszczelnych.
- PN-83/N-03010 Statyczna kontrola jakości. Losowy wybór jednostek produktu do próbki.
- PN-90/B-04615 Papy asfaltowe i smołowe. Metody badań.
- PN-93/B-02862 Odporność ogniowa
- PN-B-32250 Woda do celów budowlanych.
- PN-EN 13139:2003/ AC:200 Kruszywa do zaprawy
- PN-EN 13163:2004 „Wyroby do izolacji cieplnej w budownictwie. Wyroby ze styropianu (EPS) produkowane fabrycznie. Specyfikacja”.
- PN-B-20132:2005 „Wyroby do izolacji cieplnej w budownictwie. Wyroby ze styropianu (EPS) produkowane fabrycznie. Zastosowania”.
- PN-EN ISO 6946:1999 „Komponenty budowlane i elementy budynku. Opór cieplny i współczynnik przenikania ciepła. Metoda obliczania”.
- PN-B-02025:2001 „Obliczanie sezonowego zapotrzebowania na ciepło do ogrzewania budynków mieszkalnych i zamieszkania zbiorowego”.
- PN-ISO 10456:1999 „Izolacja cieplna. Materiały i wyroby budowlane. Określanie deklarowanych i obliczeniowych wartości cieplnych”.
- PN-B-03002:1999 „Konstrukcje murowe niezbrojone. Projektowanie i obliczanie”.
- PN-69/B-10260 Izolacje bitumiczne. Wymagania i badania przy odbiorze.
- PN-B-24620:1998 Lepiki, masy i roztwory asfaltowe stosowane na zimno.
- PN-B-24625:1998 Lepik asfaltowy i asfaltowo-polimerowy z wypełniaczami stosowane na gorąco.
- PN-B-27617:1997 Papa asfaltowa na tekturze budowlanej.
- PN-89/B-04620 Materiały i wyroby termoizolacyjne. Terminologia i klasyfikacja.
- PN-B-20130:1999/Az1:2001 Wyroby do izolacji cieplnej w budownictwie. Płyty styropianowe.
- PN-EN 197-1:2002 Cement – Część 1: Skład, wymagania i kryteria zgodności dotyczące cementów powszechnego użytku.
- PN-EN 197-1:2002/A1:2005 jw.
- PN-EN 413-1:2005 Cement murarski – Część 1: Skład, wymagania i kryteria zgodności.
- PN-EN 459-1:2003 Wapno budowlane – Część 1: Definicje, wymagania i kryteria zgodności.
- PN-EN 771-1:2006 Wymagania dotyczące elementów murowych – Część 1: Elementy murowe ceramiczne.
- PN-EN 771-2:2006 Wymagania dotyczące elementów murowych – Część 2: Elementy murowe silikatowe.
- PN-EN 771-3:2005 Wymagania dotyczące elementów murowych – Część 3: Elementy murowe z betonu kruszywowego (z kruszywami zwykłymi i lekkimi).
- PN-EN 771-3:2005/A1:2006 jw.
- PN-EN 771-4:2004 Wymagania dotyczące elementów murowych – Część 4: Elementy murowe z autoklawizowanego betonu komórkowego.
- PN-EN 771-4:2004/A1:2006 jw.
- PN-EN 771-5:2005 Wymagania dotyczące elementów murowych – Część 5: Elementy murowe z kamienia sztucznego.
- PN-EN 771-5:2005/A1:2006 jw.
- PN-EN 771-6:2007 Wymagania dotyczące elementów murowych – Część 6: Elementy murowe z kamienia naturalnego.
- PN-EN 845-1:2004 Specyfikacja wyrobów dodatkowych do murów – Część 1: Kotwy, listwy kotwiące, wieszaki i wsporniki.
- PN-EN 845-2:2004 Specyfikacja wyrobów dodatkowych do murów – Część 2: Nadproża.
- PN-EN 845-2:2004/Ap1:2005 jw.
- PN-EN 998-1:2004 Wymagania dotyczące zapraw do murów – Część 1: Zaprawa tynkarska.
- PN-EN 998-1:2004/AC:2006 jw.
- PN-EN 998-2:2004 Wymagania dotyczące zapraw do murów – Część 1: Zaprawa murarska.
- PN-EN 1008:2004 Woda zarobowa do betonu – Specyfikacja pobierania próbek, badanie i ocena przydatności wody zarobowej do betonu, w tym wody odzyskanej z procesów produkcji betonu.
- PN-EN 1015-2:2000 Metody badań zapraw do murów – Pobieranie i przygotowanie próbek zapraw do badań.
- PN-EN 1015-2:2000/A1:2007(U) jw.
- PN-EN 1015-3:2000 Metody badań zapraw do murów – Określenie konsystencji świeżej zaprawy (za pomocą stolika rozptywu).
- PN-EN 1015-3:2000/A1:2005 jw.
- PN-EN 1015-2:2000/A2:2007(U) jw.
- PN-EN 1015-6:2000 Metody badań zapraw do murów – Określenie gęstości objętościowej świeżej zaprawy.
- PN-EN 1015-6:2000/A1:2007(U) jw.
- PN-EN 1015-7:2000 Metody badań zapraw do murów – Określenie zawartości powietrza w świeżej zaprawie.
- PN-EN 1015-9:2001 Metody badań zapraw do murów – Część 9: Określenie czasu zachowania właściwości roboczych i czasu korekty świeżej zaprawy.
- PN-EN 1015-9:2001/A1:2007(U) jw.
- PN-EN 1015-10:2001 Metody badań zapraw do murów – Część 10: Określenie gęstości wysuszonej stwardniałej zaprawy.
- PN-EN 1015-10:2001/A1:2007(U) jw.
- PN-EN 1015-11:2001 Metody badań zapraw do murów – Część 11: Określenie wytrzymałości na zginanie i ściskanie stwardniałej zaprawy.

- PN-EN 1015-11:2001/A1:2007(U) jw.
- PN-EN 1015-17:2002 Metody badań zapraw do murów – Część 17: Określenie zawartości chlorków rozpuszczalnych w zaprawie.
- PN-EN 1015-17:2002/A1:2005(U)
- PN-EN 1015-18:2003 Metody badań zapraw do murów – Część 18: Określenie współczynnika absorpcji wody spowodowanej podciąganiem kapilarnym stwardniałej zaprawy.
- PN-EN 1052-3:2003 Metody badań murów – Część 3: Określenie początkowej wytrzymałości muru na ścinanie.
- PN-EN 1052-3:2004/A1:2007(U) jw.
- PN-EN 1443:2005 Kominy – Wymagania ogólne.
- PN-EN 1457-2003 Kominy – Ceramiczne wewnętrzne przewody kominowe – Wymagania i metody badań.
- PN-EN 1457:2003/A1:2004 jw.
- PN-EN 1457:2003/AC:2007 jw.
- PN-EN 1745:2004 Mury i wyroby murowe. Metody określania obliczeniowych wartości cieplnych.
- PN-EN 1745:2004/Ap1:2006 jw.
- PN-EN 1996-1-1:2006(U) Eurokod 6: Projektowanie konstrukcji murowych – Część 1-1: Reguły ogólne dla zbrojonych i niezbrojonych konstrukcji murowych.
- PN-EN 1996-1-2:2005(U) Eurokod 6: Projektowanie konstrukcji murowych – Część 1-2: Reguły ogólne – Projektowanie konstrukcji na wypadek pożaru.
- PN-EN 1996-2:2006(U) Eurokod 6: Projektowanie konstrukcji murowych – Część 2: Uwarunkowania projektowe, dobór materiałów i wykonawstwo konstrukcji murowych.
- PN-EN 1996-3:2006(U) Eurokod 6: Projektowanie konstrukcji murowych – Część 3: Uprozczone metody obliczania niezbrojonych konstrukcji murowych.
- PN-B-03002:1999 Konstrukcje murowe niezbrojone – Projektowanie i obliczanie.
- PN-B-03002:1999/Ap1:2001 jw.
- PN-B-03002:1999/Az1:2001 jw.
- PN-B-03002:1999/Az2:2002 jw.
- PN-B-03264:2002/Ap1:2004 jw.
- PN-B-03340:1999 Konstrukcje murowe zbrojone – Projektowanie i obliczanie.
- PN-B-03340:1999/Az1:2004 jw.
- PN-85/B-04500 Zaprawy budowlane – Badanie cech fizycznych i wytrzymałościowych.
- PN-B-10104:2005 Wymagania dotyczące zapraw murarskich ogólnego przeznaczenia – Zaprawy o określonej składzie materiałowym, wytwarzane na miejscu budowy.
- PN-89/B-10425 Przewody dymowe, spalinowe i wentylacyjne murowane z cegły – Wymagania techniczne i badania przy odbiorze.
- PN-B-12030:1996 Wyroby budowlane ceramiczne i silikatowe – Pakowanie, przechowywanie i transport.
- PN-B-12030:1996/Az1:2002 jw.
- PN-B-03200:1990 Konstrukcje stalowe. Obliczenia statyczne i projektowanie.
- PN-B-06200:1997 Konstrukcje stalowe budowlane. Warunki wykonania i odbioru. Wymagania podstawowe.
- PN-EN 10020:2003 Definicje i klasyfikacja gatunków stali.
- PN-EN 10027-1:1994 Systemy oczyszczania stali. Znaki stali, symbole główne.
- PN-EN 10027-2:1994 Systemy oczyszczania stali. Systemy cyfrowe.
- PN-EN 10021:1997 Ogólne techniczne warunki dostawy stali i wyrobów stalowych.
- PN-EN 10079:1996 Stal. Wyroby. Terminologia.
- PN-EN 10204+AK:1997 Wyroby metalowe. Rodzaje dokumentów kontroli.
- PN-90/H-01103 Stal. Półwyroby I wyroby hutnicze. Cechowanie barwne.
- PN-87/H-01104 Stal. Półwyroby I wyroby hutnicze. Cechowanie.
- PN-88/H-01105 Stal. Półwyroby I wyroby hutnicze. Pakowanie, przechowywanie i transport.
- PN-H-92203:1994 Stal. Blachy uniwersalne. Wymiary.
- PN-H-92200:1994 Stal. Blachy grube. Wymiary.
- PN-EN 10219-1:2000 Kształtowniki zamknięte ze szwem wykonywane na zimno ze stali konstrukcyjnych niestopowych i drobnoziarnistych. Techniczne warunki dostawy.
- PN-EN 10219-2:2000 Kształtowniki zamknięte ze szwem wykonywane na zimno ze stali konstrukcyjnych niestopowych i drobnoziarnistych. Tolerancje, wymiary i wielkości statyczne.
- PN-ISO 1891:1999 Śruby, wkręty, nakrętki i akcesoria. Terminologia.
- PN-EN ISO 4014:2002 Śruby z łbem sześciokątnym. Klasy dokładności A i B.
- PN-61/M-82331 Śruby pasowane z łbem sześciokątnym.
- PN-91/M-82341 Śruby pasowane z łbem sześciokątnym z gwintem krótkim.
- PN-91/M-82342 Śruby pasowane z łbem sześciokątnym z gwintem długim.
- PN-EN ISO 887:2002 Podkładki okrągłe do śrub, wkrętów i nakrętek ogólnego przeznaczenia. Układ ogólny.
- PN-ISO 10673:2002 Podkładki okrągłe do śrub z podkładką. Szereg mały, średni i duży. Klasa dokładności A.
- PN-77/M-82008 Podkładki sprężyste.
- PN-79/M-82009 Podkładki klinowe do dwuteowników.

- PN-EN 729-1 ÷ 4 Spawalnictwo – Spawanie metali- Pełne wymagania.
- PN-EN 1011-1÷2 Spawanie – wytyczne dotyczące spawania metali- Część 1
- PN-EN 29692 Spawanie łukowe elektrodami otulonymi, spawanie łukowe w osłonach gazowych i spawanie gazowe – przygotowanie brzegów do spawania stali.
- PN-EN ISO 9692-2 Spawanie i procesy pokrewne - Przygotowanie brzegów do spawania-Część 2: Spawanie stali łukiem krytym.
- PN-EN 759:2000 Spawalnictwo. Materiały dodatkowe do spawania. Warunki techniczne dostawy materiałów dodatkowych do spawania. Rodzaj wyrobu, wymiary, tolerancje i znakowanie.
- PN-91/M-69430 Spawalnictwo. Elektrody stalowe otulone do spawania i napawania stali. Ogólne wymagania i badania.
- PN-EN 12070:2002 Materiały dodatkowe do spawania. Druty elektrodowe, druty i pręty do spawania łukowego stali odpornych na pękanie. Klasyfikacja.
- PN-73/M-69355 Topniki do spawania i napawania łukiem krytym.
- PN-75/M-69703 Spawalnictwo. Wady złączy spawanych. Nazwy i określenia.
- PN-85/M-69775 Spawalnictwo. Wadliwość złączy spawanych. Oznaczenie klas wadliwości na podstawie oględzin zewnętrznych.
- PN-EN 970:1999 Spawalnictwo. Badania nieniszczące złączy spawanych. Badania wizualne.
- PN-87/M-69776 Spawalnictwo. Określenie wysokości wad spoin na podstawie gęstości optycznej na radiogramie.
- PN-EN 1435:2001 Badania nieniszczące złączy spawanych. Badania radiograficzne złączy spawanych.
- PN-EN 1712:2001 Badania nieniszczące złączy spawanych. Badania ultradźwiękowe złączy spawanych.
- PN-87/M-69772 Spawalnictwo. Klasyfikacja wadliwości złączy spawanych na podstawie radiogramów.
- BN-83/9014-06 Prefabrykaty budowlane z betonu. Płyty stropowe.
- PN-73/B-06281 – Prefabrykaty budowlane z betonu. Metody badań wytrzymałościowych.
- PN-60/B-82251– Prefabrykaty budowlane z betonu. Belki nadprożowe.
- PN-B-02361:1999 Pochylenia połaci dachowych.
- PN-EN 338:2004 Drewno konstrukcyjne Klasy wytrzymałości
- PN-EN 518:2000 Drewno konstrukcyjne. Sortowanie. Wymagania w odniesieniu do norm dotyczących sortowania wytrzymałościowego metodą wizualną
- PN-EN 519:2000 Drewno konstrukcyjne. Sortowanie. Wymagania dla tarcicy sortowanej wytrzymałościowo metodą maszynową oraz dla maszyn sortujących
- PN-B-03150:2000 Konstrukcje drewniane. Obliczenia statyczne i projektowanie
- PN-B-03150:2000/Az1:2001 Konstrukcje drewniane. Obliczenia statyczne i projektowanie. PN-B-03150:2000/Az2:2003 Konstrukcje drewniane Obliczenia statyczne i projektowanie PN-B-03150:2000/Az3:2004 Konstrukcje drewniane Obliczenia statyczne i projektowanie PN-C-04906:2000 Środki ochrony drewna. Ogólne wymagania i badania
- PN-EN 912:2000 Łączniki do drewna. Dane techniczne łączników stosowanych w konstrukcjach drewnianych
- PN-71/B-10241- Roboty pokrywcze. Krycie dachówką ceramiczną. Wymagania i badania przy odbiorze.
- PN-61/B-10245 - Roboty blacharskie budowlane z blachy stalowej ocynkowanej i cynkowej. Wymagania i badania techniczne przy odbiorze.
- PN-90/B-14501- Zaprawy budowlane zwykłe.
- PN-EN 490:2000 - Dachówki i kształtki dachowe cementowe. Charakterystyka wyrobu.
- PN-EN 1304:2002 - Dachówki ceramiczne. Definicje i specyfikacja wyrobów.
- PN-EN 1304:2002/ Ap1:2004 - Dachówki ceramiczne. Definicje i specyfikacja wyrobów.
- PN-EN *506:2002 Wyroby do pokryć dachowych z metalu. Charakterystyka wyrobów samonośnych z blachy miedzianej lub cynkowej.
- PN-EN 508-1:2002 Wyroby do pokryć dachowych z metalu. Charakterystyka wyrobów samonośnych z blachy stalowej, aluminiowej lub ze stali odpornej na korozję. Część 1: Stal.
- PN-EN 508-2:2002 Wyroby do pokryć dachowych z metalu. Charakterystyka wyrobów samonośnych z blachy stalowej, aluminiowej lub ze stali odpornej na korozję. Część 2: Aluminium.
- PN-EN 508-3:2002 Wyroby do pokryć dachowych z metalu. Charakterystyka wyrobów samonośnych z blachy stalowej, aluminiowej lub ze stali odpornej na korozję. Część 3: Stal odporna na korozję.
- PN-EN 502:2002 Wyroby do pokryć dachowych z metalu. Charakterystyka wyrobów samonośnych z blachy ze stali odpornej na korozję, układanych na ciągłym podłożu.
- PN-B-94701:1999 Dachy. Uchwyty stalowe ocynkowane do rur spustowych okrągłych.
- PN-EN 1462:2001 Uchwyty do rynien okapowych. Wymagania i badania.
- PN-EN 612:1999 Rynny dachowe i rury spustowe z blachy. Definicje, podział i wymagania.. PN-EN 607:1999 Rynny dachowe i elementy wyposażenia z PCV-U. Definicje, wymagania i badania
- PN-D-95017 Surowiec drzewny. Drewno tartaczne iglaste.
- PN-EN-338:1999 Drewno konstrukcyjne. Klasy wytrzymałości.
- PN-76/O-04906 Środki ochrony drewna. Ogólne wymagania i badania
- PN-71/B-10080 Roboty ciesielskie. Wymagania i badania przy odbiorze.
- PN-D-96000 Tarcica iglasta ogólnego przeznaczenia.
- PN-D-96002 Tarcica liściasta ogólnego przeznaczenia.
- PN-D-95017 Surowiec drzewny. Drewno wielkowymiarowe iglaste. Wspólne wymagania i badania.
- BN-87/5028-12 Gwoździe budowlane. Gwoździe z trzpieniem gładkim, okrągłym i kwadratowym.

- PN-M-82010 Podkładki kwadratowe w konstrukcjach drewnianych.
- PN-M-82101 Śruby ze łbem sześciokątnym.
- PN-M-82503 Wkręt do drewna ze łbem stożkowym.
- PN-B-03150 Konstrukcje drewniane
- PN-82-D-94021 Tarcica iglasta konstrukcyjna sortowana
- PN-EN 107:2002 Metody badań okien – Badania mechaniczne (oryg.).
- PN-EN 410:2001 PN-EN 410:2001/Ap1:2003 Szkło w budownictwie – Określenie świetlnych i słonecznych właściwości oszklenia.
- PN-EN ISO 10077-1:2007 PN-EN ISO 10077-1:2007/AC:2010 Ciepłne właściwości użytkowe okien, drzwi i żaluzji – Obliczanie współczynnika przenikania
- PN-85/B-04500 Zaprawy budowlane. Badania cech fizycznych i wytrzymałościowych.
- PN-70/B-10100 Roboty tynkowe. Tynki zwykłe. Wymagania i badania przy odbiorze.
- PN-EN 1008:2004 Woda zarobowa do betonu. Specyfikacja. Pobieranie próbek.
- PN-EN 459-1:2003 Wapno budowlane.
- PN-EN 13139:2003 Kruszywa do zaprawy.
- PN-B-79406:97, PN-B-79405:99 Płyty kartonowo-gipsowe
- PN – B – 30042 – 1997 Spoiwa gipsowe. Gips szpachlowy, gips tynkarski i klej gipsowy.
- PN-EN 14411:2013-04E Płytki ceramiczne – Definicje, klasyfikacja, charakterystyki, ocena zgodności i znakowanie.
- PN-EN ISO 10545-3:1999 Płytki i płyty ceramiczne - Oznaczanie nasiąkliwości wodnej, porowatości otwartej, gęstości względnej porowej oraz gęstości całkowitej
- PN-EN ISO 10545-4:2012E Płytki i płyty ceramiczne – Część 4: Oznaczanie wytrzymałości na zginanie i siły łamiącej.
- PN-EN ISO 10545-6:2012E Płytki i płyty ceramiczne – Część 6: Oznaczanie odporności na wgłębne ścieranie płytek nieszkliwionych.
- PN-EN ISO 10545-8:1998 Płytki i płyty ceramiczne - Oznaczanie cieplnej rozszerzalności liniowej
- PN-EN ISO 10545-13:1999 Płytki i płyty ceramiczne - Oznaczanie odporności chemicznej
- PN-EN ISO 10545-13:1999/Ap1:2003 Płytki i płyty ceramiczne - Oznaczanie odporności chemicznej
- PN-EN ISO 10545-1:1999 Płytki i płyty ceramiczne - Pobieranie próbek i warunki odbioru
- PN-EN 12004+A1:2012E Kleje do płytek – Wymagania, ocena zgodności, klasyfikacja i oznaczenie.
- PN-EN 13892-4:2004 Metody badania materiałów na podkłady podłogowe – Część 4: Oznaczanie odporności na ścieranie według BCA.
- PN-EN 13892-8:2004 Metody badania materiałów na podkłady podłogowe – Część 8: Oznaczanie przyczepności.
- PN-EN 428:1999 Elastyczne pokrycia podłogowe - Wyznaczanie grubości całkowitej
- PN-EN 429:1999 Elastyczne pokrycia podłogowe - Wyznaczanie grubości warstw
- PN-EN 430:1999 Elastyczne pokrycia podłogowe - Wyznaczanie masy powierzchniowej
- PN-EN 649:2002/Ap1:2003 Elastyczne pokrycia podłogowe- Homogeniczne i heterogeniczne pokrycia podłogowe z polichlorku winylu) – Wymagania - zmiany
- PN-EN 660-1 Elastyczne pokrycia podłogowe. Wyznaczenie odporności na ścieranie- Cześć 1: Metoda Stuttgart.
- PN-EN 660-1:2002/A1:2004 Elastyczne pokrycia podłogowe. Wyznaczenie odporności na ścieranie- Cześć 1: Metoda Stuttgart – zmiany.
- PN-EN 13813:2003 Podkłady podłogowe oraz materiały do ich wykonania-Materiały - Właściwości i wymagania dotyczące mechanicznych i elektrycznych właściwości użytkowych.
- PN-EN 14259: 2005 Kleje do wykładzin podłogowych - Wymagania użytkowe mechaniczne i elektryczne.
- Karty techniczne i instrukcje stosowania producenta wyrobów.
- PN/B- 10107 Badanie wytrzymałości na odrywanie
- Warunki techniczne wykonania i odbioru robót budowlanych –Arkady 1990
- PN-62/C-81502 Szpachlówki i kity szpachlowe. Metody badań.
- PN-C 81911:1997 Farby epoksydowe do gruntowania odporne na czynniki chemiczne
- PN-C-81901:2002 Farby olejne i alkidowe.
- PN-C-81608:1998 Emalie chlorokauczukowe.
- PN-C-81914:2002 Farby dyspersyjne stosowane wewnątrz.
- PN-C-81911:1997 Farby epoksydowe do gruntowania odporne na czynniki chemiczne.
- PN-C-81932:1997 Emalie epoksydowe chemo odporne.

Nie wymienienie tytułu jakiegokolwiek dziedziny, grupy, podgrupy czy normy nie zwalnia Wykonawcy od obowiązku stosowania wymogów określonych prawem polskim. Wykonawca będzie przestrzegał praw autorskich i patentowych. Jest zobowiązany do odpowiedzialności za spełnienie wszystkich wymagań prawnych w odniesieniu do używanych opatentowanych urządzeń lub metod.